

DETTA ÄR EN INSCANNAD
VERKSTADSHANDBOK TILL
BMW 02 SERIEN

WWW.JUNK.SE

71 Ausrüstungsteile
72 Sonderausrüstung

71 Equipment parts
72 Special equipment

71 Pièces d'équipement
72 Equipement spécial

71 Pezzi d'arredamento
72 Equipaggiamento speciale

71 Piezas de dotación
72 Equipo especial

71 Utrustningdelar
72 Special-utrustning

71 Uitrustingsdelen
72 Speciaal uitrusting

71 UTRUSTNINGSDETALJER

| | |
|---|--------------|
| Tekniska data | Sida 71- 0/3 |
| 52 10 470 Montering i efterhand av vilstolsbeslag | 10/1 |
| 71 60 010 Montering av släpvagnsdrag, komplett med elutrustning ... | 60/1 |

UTRUSTNINGSDETALJER

TEKNI SKA DATA

| Typ | 1602 | 1802 | 2002 | 2002 A | 2002 TI | 2002 tji |
|--------------------------------|---------------------------------------|------|------|------------------|---------|---------------------------------------|
| Tillåten släpvningsvikt: kg | | | 500 | | | |
| Obromsad, kg | 1200 ² (1000) ¹ | | | 800 ³ | | 1200 ² (1000) ¹ |

1 Avvikelser för BMW touring-modeller, se uppgifterna inom parentes.

2 500 kg för BMW-modellerna 1600 cabriolet, 2002 cabriolet, 2002 cabriolet med störlåda - tillåten bromsad släpvningsvikt kan ökas till max. 750 kg.

3 Om växellådan är ansluten till oljekylare, kan den tillåtna bromsade släpvningsvikten ökas till max. 1200 kg för BMW 2002 A resp. 1000 kg för BMW touring 2002 A.

52 10 470 MONTERING I EFTERHAND AV VIL-
STOLSBESLAG

Demontering och montering av framstol
enligt 52 10 000.

Demontera ryggstödet.

Bocka upp klämhakarna och skruva bort
bakdelen.

+

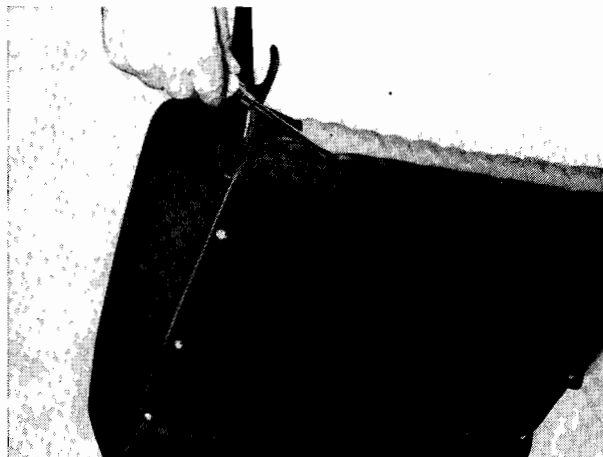

Tag bort beklädnaden.

+

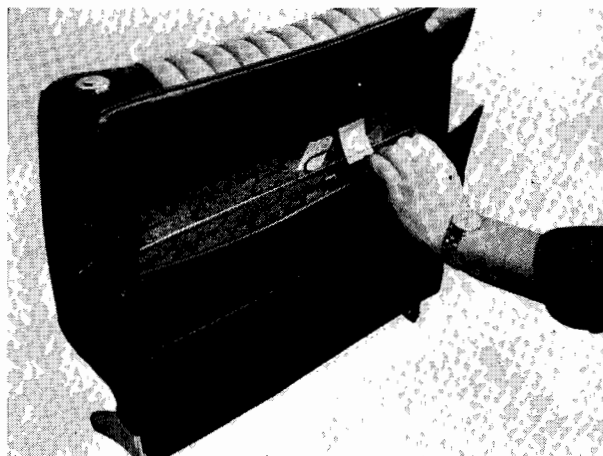

Lossa sitsöverdraget på vänster och höger
sida och dra av det från kanten.

Märk ut måttet 65 mm från ryggstödsunder-
kanten.

Mät ut 15 mm från ytterkanten av ramen.

+

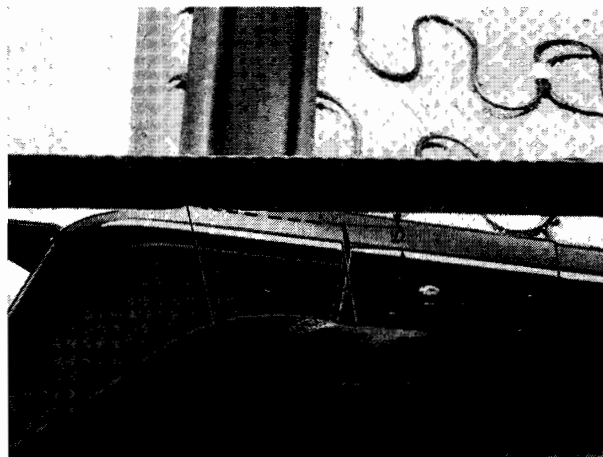

Såga av den yttre ryggstödshållaren.

+

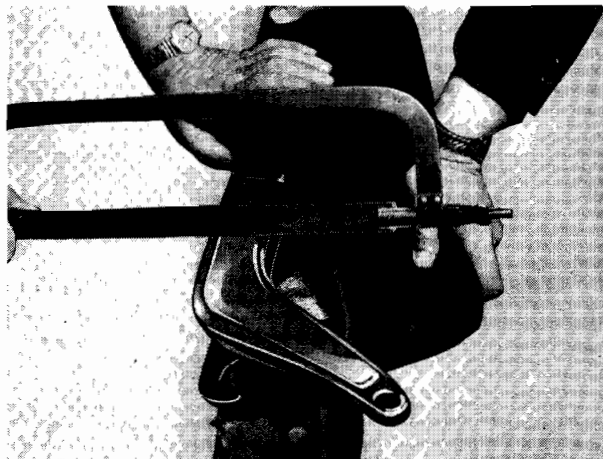

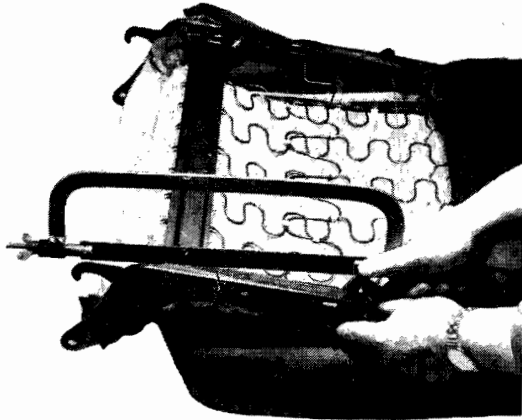

Såga av inre ryggstödshållaren.

+

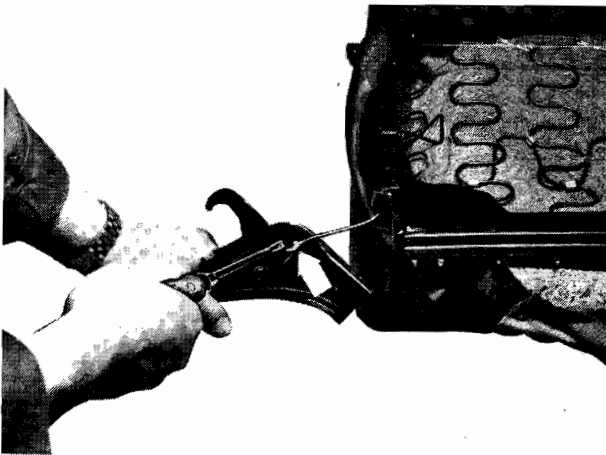

Lossa båda kablarna för ryggstödsinställningen.

+



Lossa båda kablarna för inställningen av stolen.

+

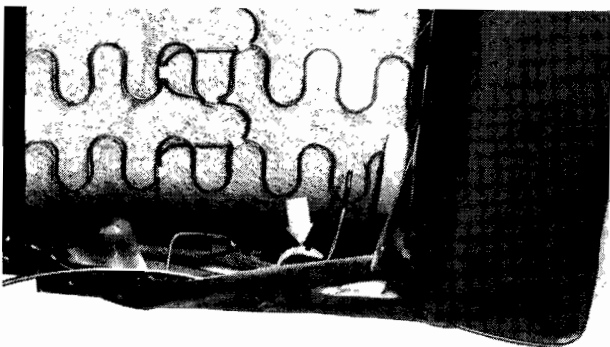

Skär ett litet spår i linskivan och drag genom den långa wiren.

Monteringsanvisning: Drag in den nya wiren.

+

Drag upp klädseln över ryggstödshållaren och borra hål för genomdragning av kabellarna.

+



Stick igenom klädseln mitt för de hål som redan finns i stolparna.

+

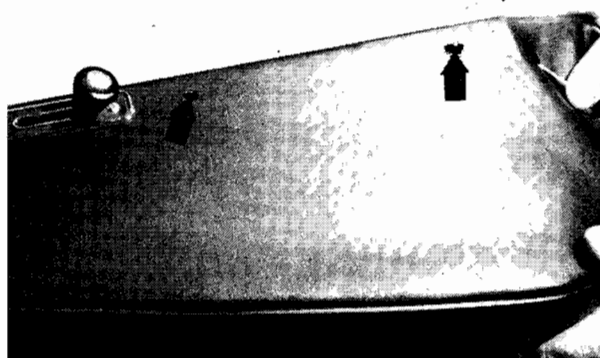

Haka fast wireöglorna i spärrkrokarna för liggstolsbeslagen.

+



Fäst den inre beslagshalvan på ryggstödshållaren.

Monteringsanvisning: Se vid fastdragningen till att inte wiren kommer i kläm.

+

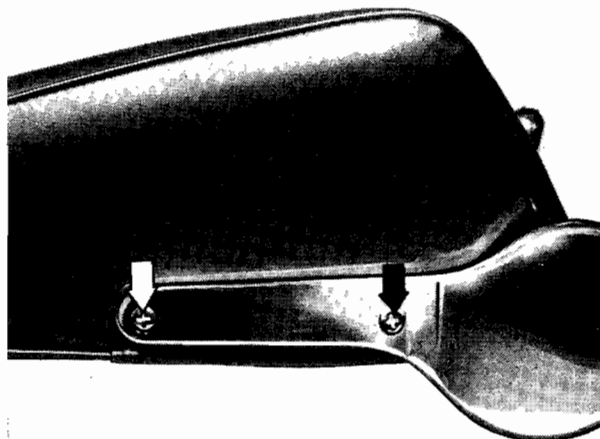

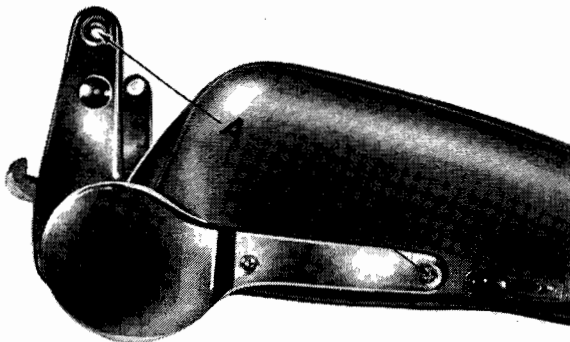

För in förbindelsestängen genom de båda beslagshalvorna.

Monteringsanvisning: Stick in förbindelsestängen så att avståndet A blir lika på båda sidorna. Se till att inte spaken för ryggstödsinställningen kärvar.

Skruva fast den yttre beslagshalvan. Se härvid till att inte wiren kommer i kläm.

+



Sätt åter fast det lossade överdraget med klämhakarna.

+

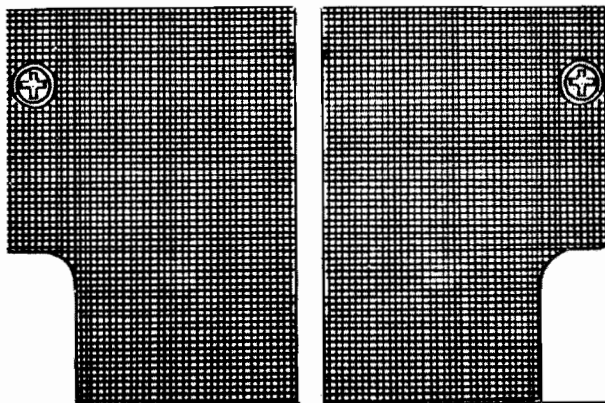

Skär ut ryggstödet bakstycke enligt den i ombyggnadssatsen befintliga schablonen. Vik härvid undan konstläderklädseln vid de båda undre hörnen och fäst den sedan på den utskurna pappen.

Skruva fast ryggstödet bakstycke och fäst klädseln i klämhakarna.

Bocka till klämhakarna.

OBS: Endast den på bilden visade schablonen får användas.

+

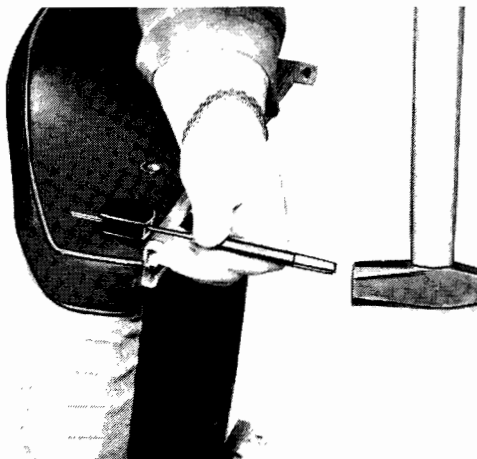

Tag bort låsstiftet för kaminställningen och demontera kaminställningen från sittedynan.

+

Skruva loss sitsskenorna och lägg på mellanläggen 1. Drag fast skenorna med de medföljande bultarna utan att dra till för gott.

+

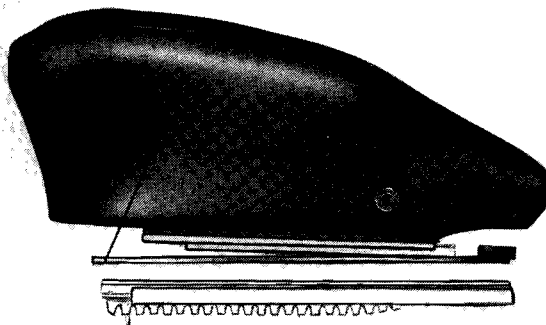

Montera ryggstödet på sitsen.

Använd på stolens utsida ansatsbult med B = 21 mm ansatshöjd, och på insidan med A = 16 mm ansatshöjd.

+

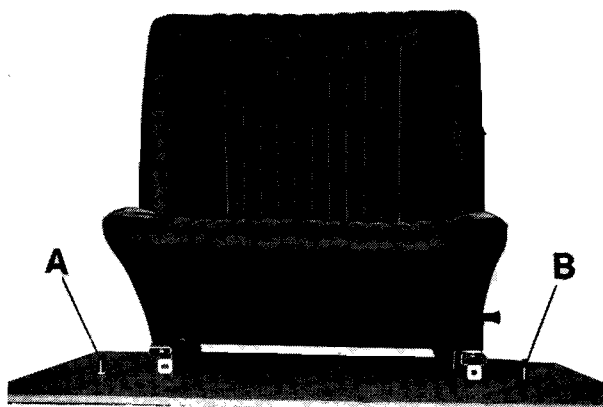

Rikta in mellanläggen i förhållande till hakarna för ryggstödsspärren och skruva fast skenorna.

+

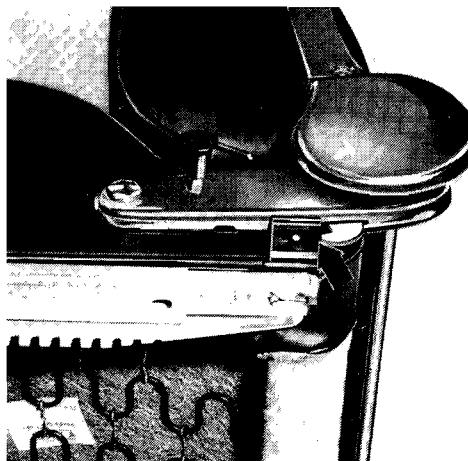

71 60 010 MONTERING AV SLÄPVAGNSDRAG KOMPLETT MED ELUTRUSTNING

Demontering och montering av bakre ljud-
dämpare enligt 18 12 031.

Lossa jordledningen från batteriet.

Tag bort bottenplattan från bagagerum-
mets vänstra del och skruva bort botten-
plattan från högra delen.

Drag ut bränsleluftslangen 1 från gummi-
bussningen 2.

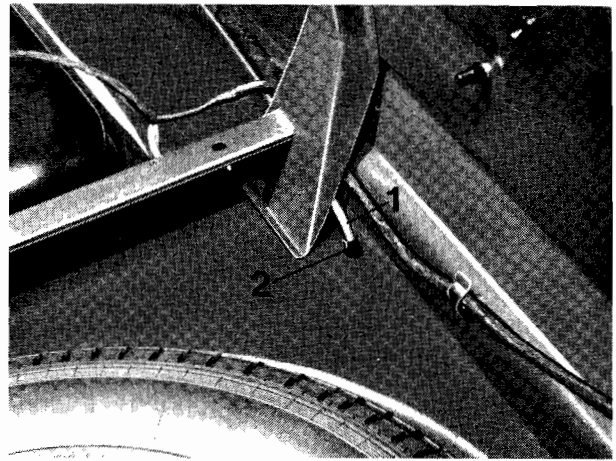

+

Skruva fast höger och vänster stöd 6 och
uttagshållaren 8 på det längsgående rö-
ret 1.

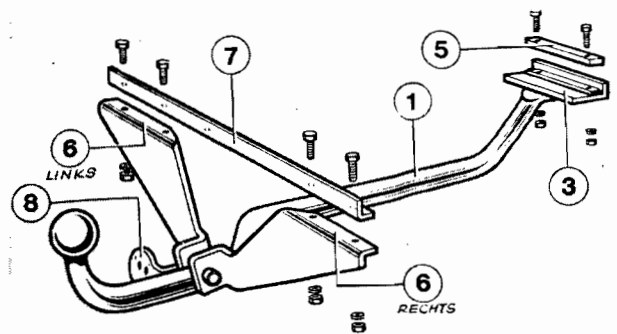

+

Lägg in vinkelprofilen 7 i bagagerummet
på sådant sätt att gummi-bussningen 2
för bränsleluftslangen kommer i hålet
med 12 mm diameter.

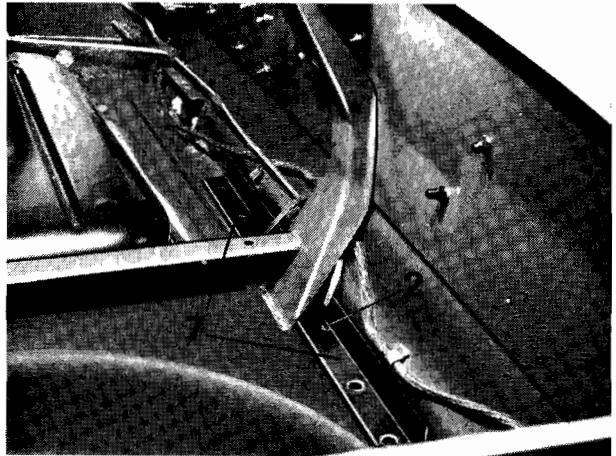

+

Rikta in vinkelprofilen 7 så att den
kommer att ligga parallellt med bak-
väggen. Rita på de fyra hålen på
bagagerumsgolvet enligt vinkeln och
borra dem nedåt.

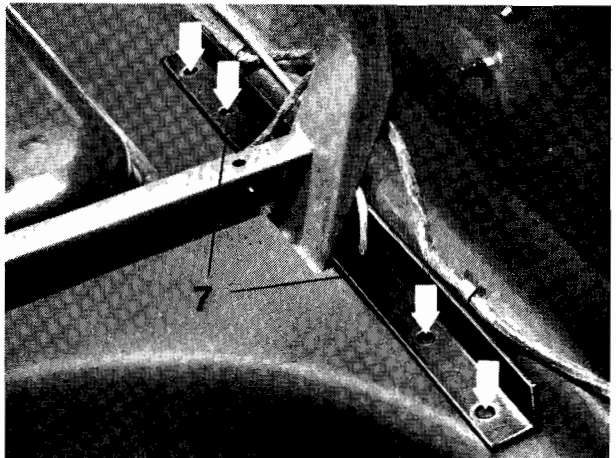

+

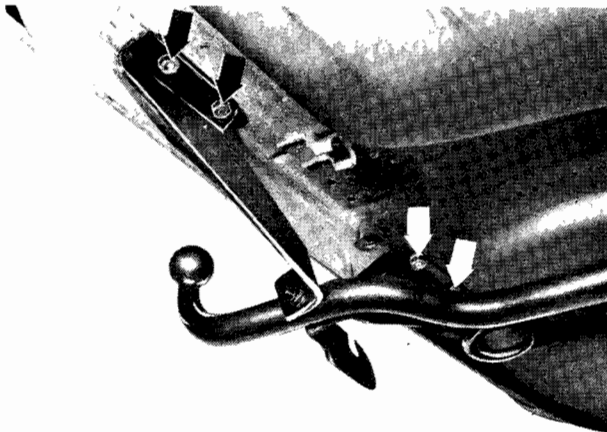

Lägg släpvagnsdraget från undersidan mot bagagerumsbotten och skruva ihop det med vinkelprofilen på insidan 7, utan att dra bultarna för gott.

+

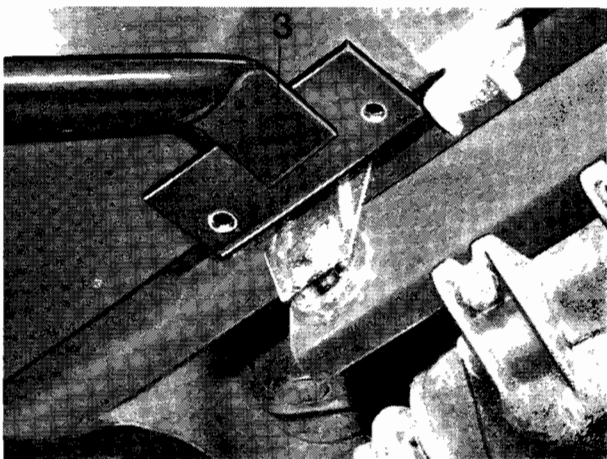

Lägg bakre änden 3 av släpvagnsdraget mot undersidan av bagagerumsgolvet, rikta in den på mitten och märk ut och borra hålen underifrån.

+

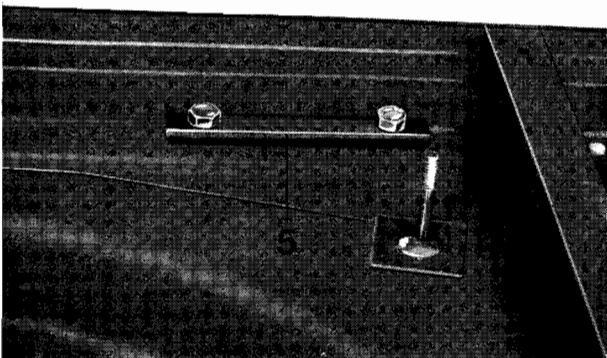

Lägg in förstärkningen 5 i bagagerummet och skruva hop den med änden 3 på släpvagnsdraget.

Drag till samtliga bultar för gott.

+

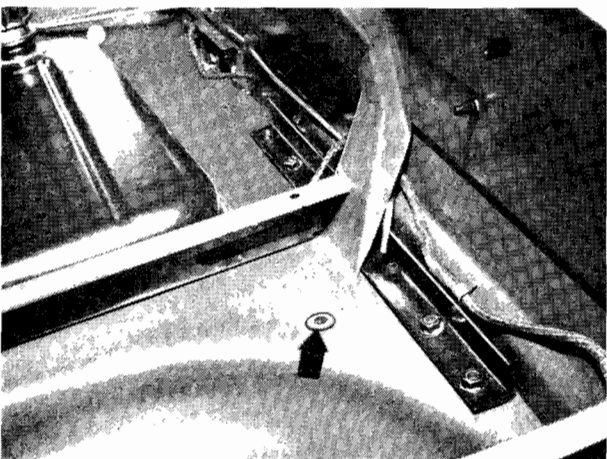

Borra ett 14 mm hål för gummibussningen och sätt i denna.

+

Drag tillsatskabelstammen längs den bakre kabelstammen och för in den i gummibussningen. Monteringsanvisning: Drag kabeln (1) genom gummibussningen. Ledning (2) med jordledning till höger bakljus, ledning (3) till vänster bakljus, ledning (4) till kontrollreläet.

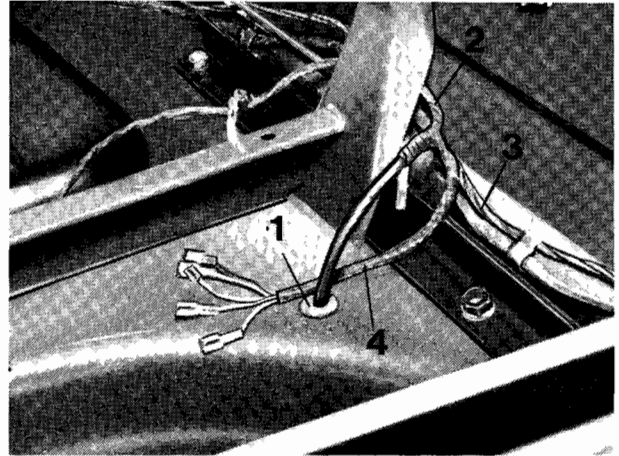

Drag av ledningen från bakljuset och anslut den till samma färg på kopplingsplinten (1).

Anslut ledningen från tillsatskabelstammen till bakljuset enligt färgmärkningen.



Rita ut ett 6 mm hål för kontrollreläet och borra det.

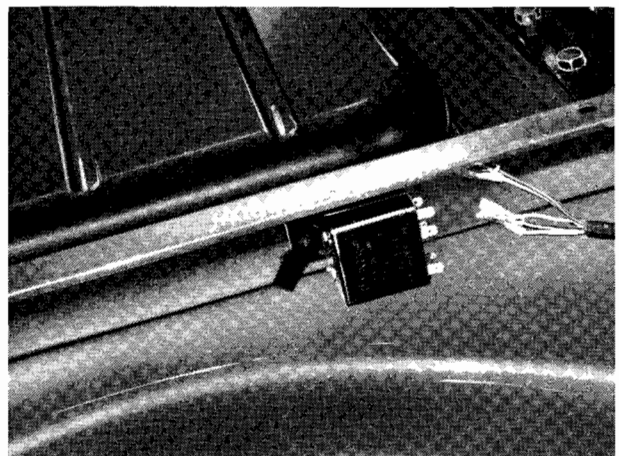

Anslut tillsatskabelstammens ledningar till kontrollreläet.

Monteringsanvisning:

| | |
|-------------------|--------|
| Blå ledning | = 54 L |
| Svart ledning | = 54 R |
| Blå-röd ledning | = L |
| Blå-svart ledning | = R |
| Brun ledning | = 31 |

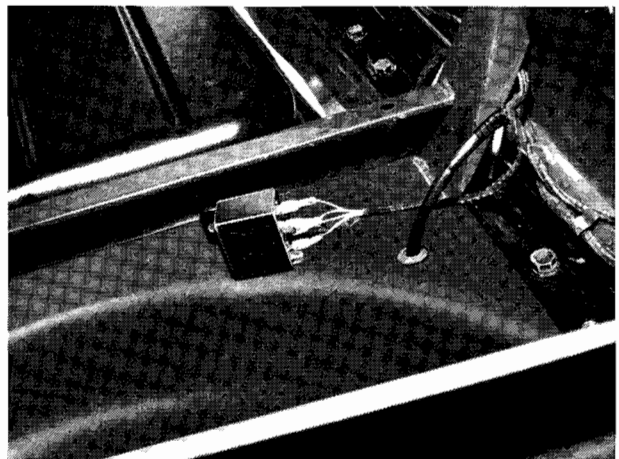

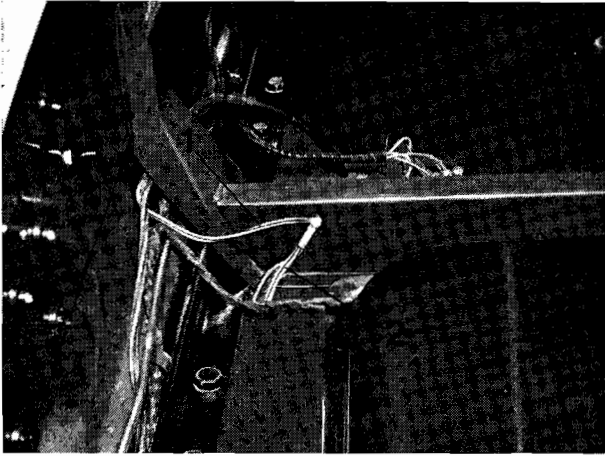

Fäst jordledningen (1) från den tillkommande kabelstammen tillsammans med den befintliga jordledningen (2).

+

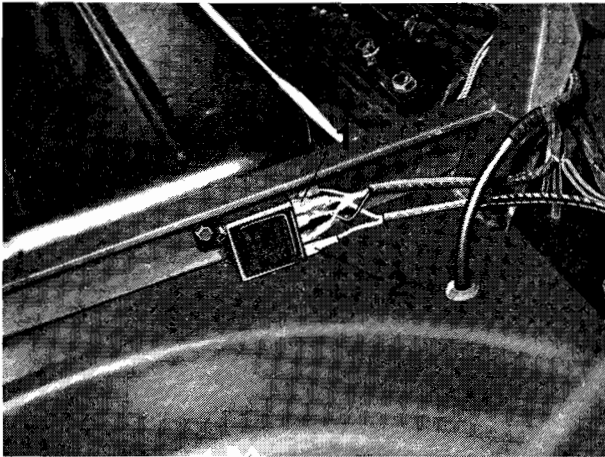

Anslut ledningarna (1 och 2) för oljetryckslampan och säkringshållaren till kontrollreläet och drag den längs kabelstammen fram till säkringshållaren.

Monteringsanvisning:
Anslutningar till kontrollreläet:
Röd ledning = 15
Brun-grön ledning = K2

Fäst kontrollreläet med en bult M 6 x 10.

+

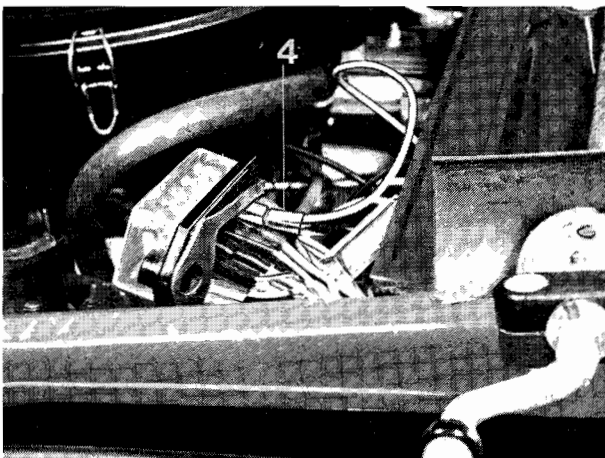

Lossa säkringshållaren och koppla den röda ledningen till utgången från säkring 4.

+

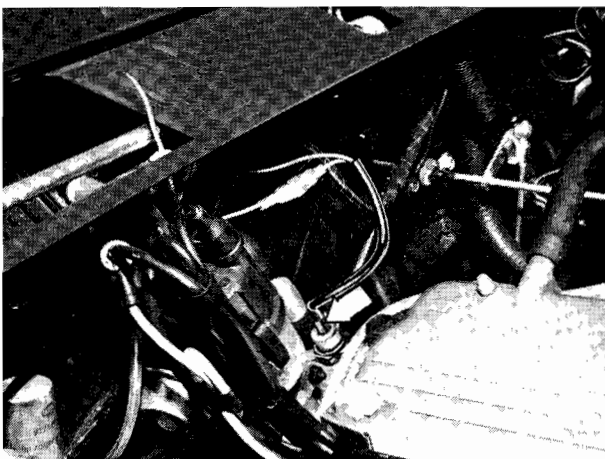

Drag den brun-gröna ledningen till oljetryckskontakten och anslut den till den befintliga ledningen.

+

Tryck in gummigenomföringen i släpvagnsdraget. Drag genom kabeln, anslut den till kontakten och fäst kontakten på draget.

Monteringsanvisning:

Blå ledning = L
 Svart ledning = R
 Grå-gul ledning = 58 L
 Grå-vit ledning = 58 R
 Grön-röd ledning = 54 g
 Blå-vit ledning = 54
 Brun ledning = 31

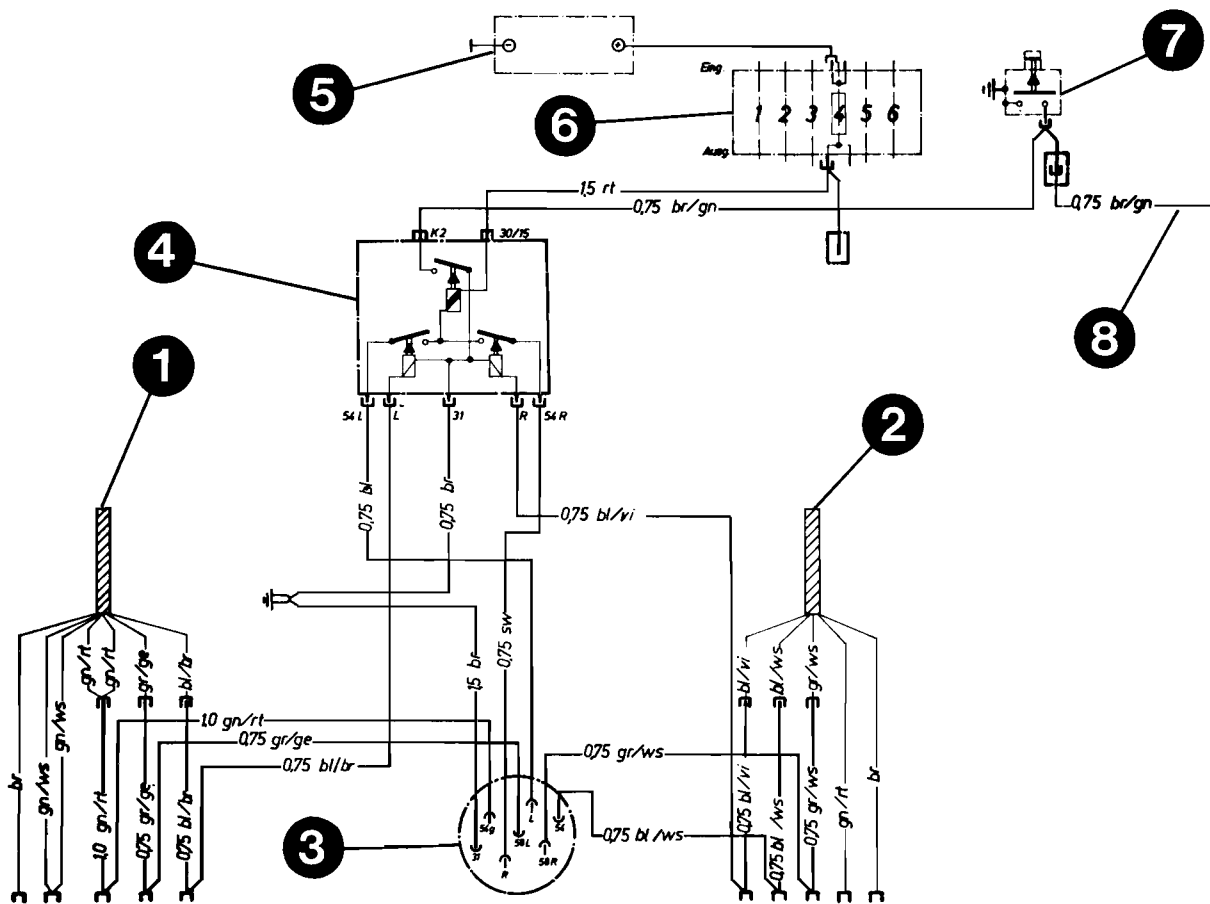
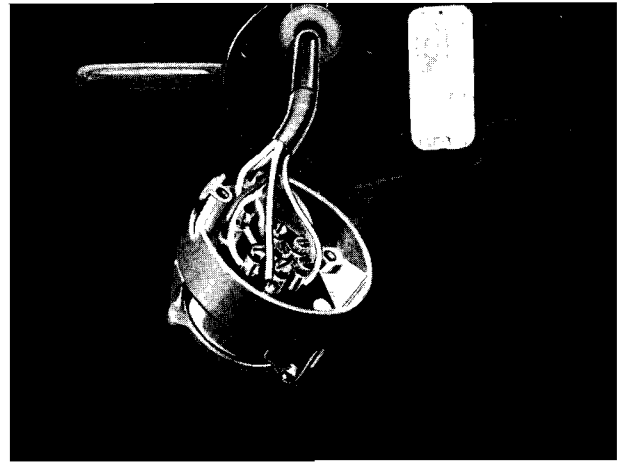

1. Del av kabelstam, vänster bakljus
2. Del av kabelstam, höger bakljus
3. Anslutning för släpvagn
4. Relä för släpvagn
5. Batteri

6. Säkringshållare (fr.o.m. modell 71 anslutning till utgång 8)
7. Oljetryckskontakt
8. Del av kabelstam, främre uttag, oljetryckskontakt