

24 40 000 Momentomvandlare  
demonterad och monterad

Automatväxellåda demonterad och  
monteras 24 00 020 Drag  
momentomvandlaren med hjälp  
av monteringshandtagen 6028  
försiktigt ur primärpumpen.  
OBS! rinnande växellådsolja.

Monteringsanvisning: Pröva  
momentomvandlarens täthet med  
anordning 6062 och 0,5 atü luft-  
tryck. OBS! Olycksfara - trans-  
porthållaren måste ovillkorligen  
användas.

Är momentomvandlaraxelns glidyta  
skadad eller medbringaröronen  
brutna, måste momentomvandlaren  
utbytas.

Om inte ledhjulet (L) eller tur-  
binhjulet (T) kan vridas för hand,  
så måste momentomvandlaren utbytas.

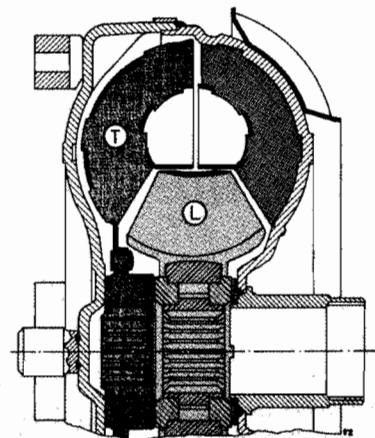
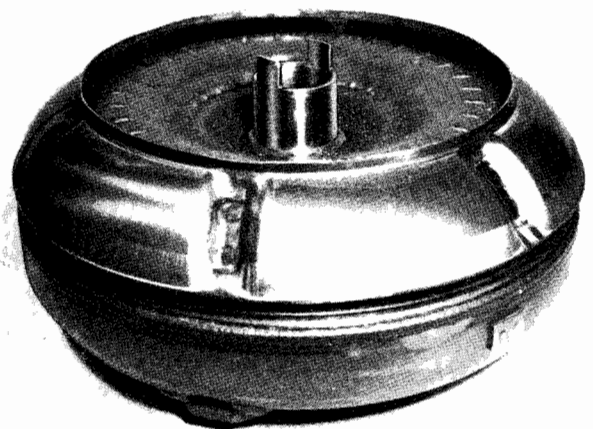
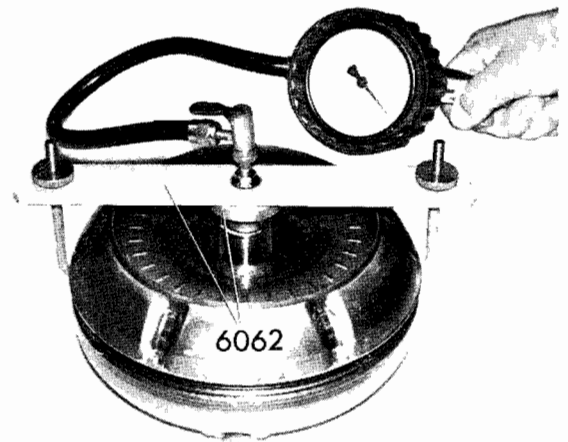
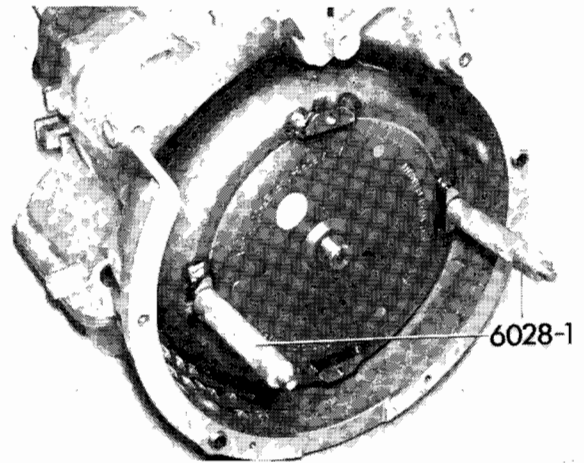

## 24 51 000 DEMONTERING OCH MONTERING AV VÄLJARARM

Demontera växellådan enligt 24 00 020.  
Fäst växellådan på arbetsstativ 6002-1.  
Demontera manöverventilenheten enligt  
24 30 000.  
Driv ut spännstiftet i läge 0.

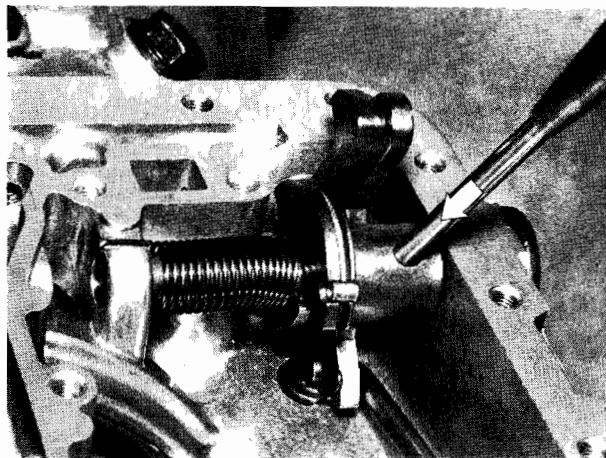

Drag ut väljararmen.  
Monteringsanvisning: Kontrollera O-ringen  
och byt ut den vid behov.

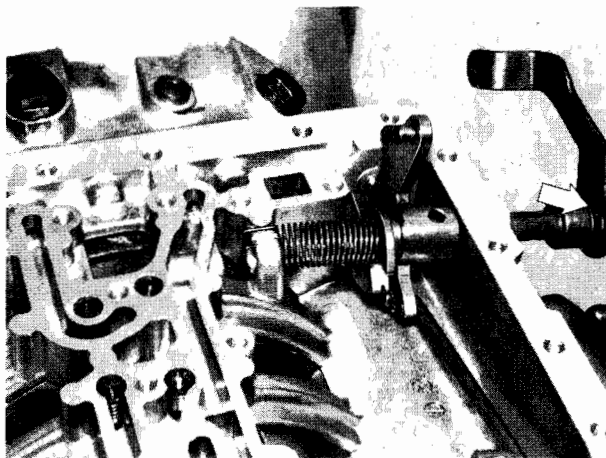

Haka loss gaskabeln.  
Fäst den korta fjäderänden vid gaskammen 1.  
Spetsen på gaskammen 1 skall vändas bakåt.  
Lägg den långa fjäderänden i spåret i huset.  
Montera väljararmen.

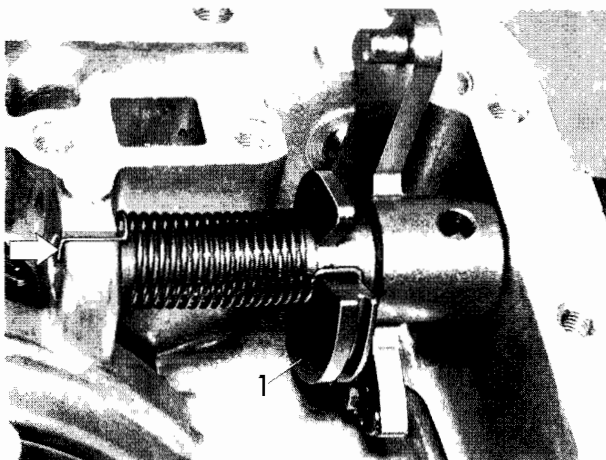

Vrid gaskammen moturs så långt att gas-  
kabeln kan monteras.

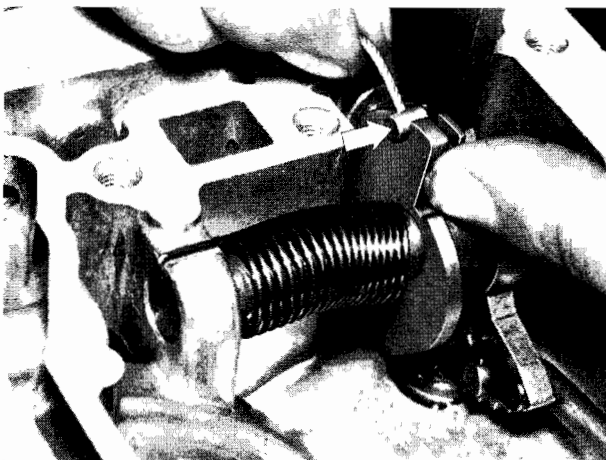

## 24 71 001 BYTE AV GUMMIFÄSTE FÖR VÄXELLÅDA

Stöd växellådan med anordning 7060.

Demontera tvärstaget.

Lossa avgasröret från den trekantiga flänsen.

Demontera kardanaxelns stödlager.

Monteringsanvisning: Montera stödlagret med 2 mm förspänning i körriktningen.

Sänk ned växellådan så långt att gummi-fästet kan lossas med en svagt vinkelböjd U-nyckel.

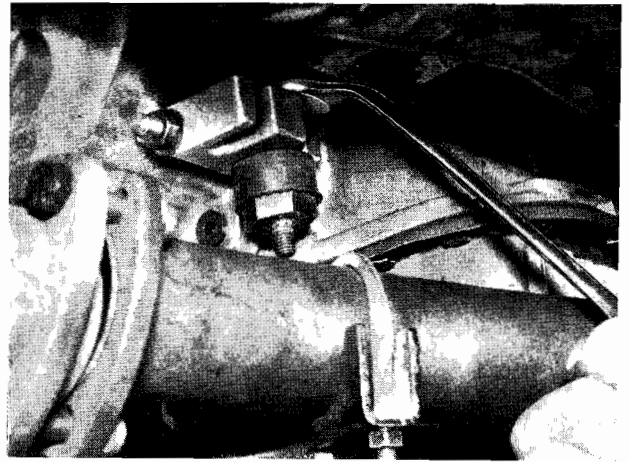

+

FELSÖKNING PÅ AUTOMATVÄXELLÅDA 3 HP - 12

Fel	Orsak	Åtgärd
Växlingspunkterna <sup>1</sup> ligger för högt	<ul style="list-style-type: none"> <li>a. Felinställd gaskabel</li> <li>b. Reglerbussningen kärvar</li> <li>c. För stort axialspelet hos reglerkolvringer</li> <li>d. Gasspjällstryckventilen arbetar inte korrekt</li> </ul>	<ul style="list-style-type: none"> <li>a. Justera gaskabelinställningen</li> <li>b. Frigör bussningen och kolven</li> <li>c. Byt ringarna</li> <li>d. Byt ut manöverventilenheten</li> </ul>
Växlingspunkterna <sup>1</sup> ligger för lågt	<ul style="list-style-type: none"> <li>a. Felinställd gaskabel</li> <li>b. Reglerbussningen kärvar</li> <li>c. Gasspjällstryckventilen arbetar inte korrekt</li> </ul>	<ul style="list-style-type: none"> <li>a. Ställ in gaskabeln</li> <li>b. Frigör bussningen och kolven</li> <li>c. Byt ut manöverventilenheten</li> </ul>
Ingen kickdown-växling	<ul style="list-style-type: none"> <li>a. Felinställd gaskabel</li> <li>b. Kärvande gasspjällstryckventil</li> </ul>	<ul style="list-style-type: none"> <li>a. Ställ in gaskabeln</li> <li>b. Byt ut manöverventilenheten</li> </ul>
Väljarspaken går inte att föra till läge P	<ul style="list-style-type: none"> <li>a. Felinställd väljarmekanism</li> <li>b. Defekt spärrmekanism</li> </ul>	<ul style="list-style-type: none"> <li>a. Justera inställningen</li> <li>b. Reparera spärrmekanismen</li> </ul>
Väljarspaken går inte att föra till läge R	<ul style="list-style-type: none"> <li>a. Felinställd väljarmekanism</li> </ul>	<ul style="list-style-type: none"> <li>a. Justera inställningen</li> </ul>
Bilen går inte att köra varken framåt eller bakåt	<ul style="list-style-type: none"> <li>a. För litet olja</li> <li>b. Bruken medbringartapp på hydraulväxeln</li> <li>c. För lågt oljetryck</li> </ul>	<ul style="list-style-type: none"> <li>a. Justera oljenivån</li> <li>b. Byt hydraulväxeln</li> <li>c. Tag isär växellådan</li> </ul>
Bilen går bara på ettan i läge A	<ul style="list-style-type: none"> <li>a. Växelventil och växelkolv 1 och 2 kärvar</li> <li>b. Reglerbussningen kärvar</li> </ul>	<ul style="list-style-type: none"> <li>a. Byt ut manöverventilenheten</li> <li>b. Frigör reglerbussning och kolv</li> </ul>
Bilen går bara på ettan och tvåan i läge A	<ul style="list-style-type: none"> <li>a. Växelventil och växelkolv 2 och 3 kärvar</li> <li>b. För stort axialspelet hos tätningarringarna vid koppling B</li> <li>c. Kopplingsventilen och kopplingsdämparen B fungerar inte</li> <li>d. Bussningen i centerplattan vriden</li> </ul>	<ul style="list-style-type: none"> <li>a. Byt ut manöverventilenheten</li> <li>b. Byt ut ringarna.</li> <li>c. Byt ut manöverventilenheten</li> <li>d. Byt bussningen respektive centerplattan</li> </ul>
Bilen går bara på tvåan	<ul style="list-style-type: none"> <li>a. Växelventil och växelkolv 1, 2 och 3 kärvar</li> </ul>	<ul style="list-style-type: none"> <li>a. Byt ut manöverventilenheten</li> </ul>
Bilen går bara på trean	<ul style="list-style-type: none"> <li>a. Växelventil och växelkolv 1, 2 och 3 kärvar</li> <li>b. Reglerbussningen kärvar</li> </ul>	<ul style="list-style-type: none"> <li>a. Byt ut manöverventilenheten</li> <li>b. Frigör reglerbussning och kolv</li> </ul>
Bilen går inte att backa	<ul style="list-style-type: none"> <li>a. Väljarmekanismen felinställd</li> <li>b. Kopplingsventil och kopplingsdämpare B arbetar inte</li> <li>c. För stort axialspelet hos tätningarringarna för koppling B</li> </ul>	<ul style="list-style-type: none"> <li>a. Ställ in väljarmekanismen</li> <li>b. Tag isär växellådan</li> <li>c. Byt ut ringarna</li> </ul>
Långsamma växlingar	<ul style="list-style-type: none"> <li>a. Gaskabeln har lossnat</li> <li>b. För liten oljemängd</li> <li>c. Gasspjällstryckventilen kärvar</li> </ul>	<ul style="list-style-type: none"> <li>a. Anslut gaskabeln</li> <li>b. Justera oljenivån</li> <li>c. Byt ut manöverventilenheten</li> </ul>
Långsamma växlingar mellan ettan och tvåan*	<ul style="list-style-type: none"> <li>a. Kopplingarna C och C' slirar</li> <li>b. Kopplingsventil och kopplingsdämpare C arbetar inte</li> <li>c. Gaskabeln har lossnat</li> <li>d. För liten oljemängd</li> <li>e. Gasspjällstryckventilen kärvar</li> </ul>	<ul style="list-style-type: none"> <li>a. Tag isär växellådan</li> <li>b. Tag isär växellådan</li> <li>c. Anslut gaskabeln</li> <li>d. Justera oljenivån</li> <li>e. Byt ut manöverventilenheten</li> </ul>

<sup>1</sup> Se Tekniska data

FELSÖKNING PÅ AUTOMATVÄXELLÅDA 3 HP - 12

Fel	Orsak	Åtgärd
Långsamma växlingar mellan tvåan och trean	<ul style="list-style-type: none"> <li>a. Koppling B slirar</li> <li>b. För stort axialspele hos tätningssringarna för koppling B</li> <li>c. Vriden bussning i centrerpattan</li> <li>d. Gaskabeln har lossnat</li> <li>e. För liten oljemängd</li> <li>f. För lågt oljetryck</li> <li>g. Gasspjällstryckventilen kärvar</li> </ul>	<ul style="list-style-type: none"> <li>a. Tag isär växellådan</li> <li>b. Byt ut ringarna</li> <li>c. Byt bussningen resp. centrerpattan</li> <li>d. Anslut gaskabeln</li> <li>e. Justera oljenivån</li> <li>f. Tag isär växellådan</li> <li>g. Byt ut manöverventilenheten</li> </ul>
Slirning på treans växel	<ul style="list-style-type: none"> <li>a. Koppling B slirar</li> <li>b. För stort axialspele hos tätningssringar</li> <li>c. Gaskabeln har lossnat</li> <li>d. För liten oljemängd</li> <li>e. För lågt oljetryck</li> <li>f. Gasspjällstryckventilen kärvar</li> </ul>	<ul style="list-style-type: none"> <li>a. Tag isär växellådan</li> <li>b. Byt ut ringarna</li> <li>c. Anslut gaskabeln</li> <li>d. Justera oljenivån</li> <li>e. Tag isär växellådan</li> <li>f. Byt ut manöverventilenheten</li> </ul>
Ettan fungerar inte i läge A vid kickdown	<ul style="list-style-type: none"> <li>a. Fel på frihjulskopplingen för ettan</li> </ul>	<ul style="list-style-type: none"> <li>a. Byt ut frihjulskopplingen</li> </ul>
I läge 2 Mycket hård växling från tvåan till ettan	<ul style="list-style-type: none"> <li>a. Kopplingsventil och kopplingsdämpare D arbetar inte</li> </ul>	<ul style="list-style-type: none"> <li>a. Byt ut manöverventilenheten</li> </ul>
Ingen motorbroms på ettan i läge 2 och 1	<ul style="list-style-type: none"> <li>a. Fel på kopplingsventil och kopplingsdämpare D</li> <li>b. Fel på koppling D</li> </ul>	<ul style="list-style-type: none"> <li>a. Byt ut manöverventilenheten</li> <li>b. Byt ut koppling D</li> </ul>
Ingen motorbroms på tvåan i läge 2 och 1	<ul style="list-style-type: none"> <li>a. Fel på koppling C'</li> </ul>	<ul style="list-style-type: none"> <li>a. Byt ut koppling C'</li> </ul>
Visslande ljud, beroende av hastighet och belastning	<ul style="list-style-type: none"> <li>a. Fel på kardanaxelns stödlager</li> </ul>	<ul style="list-style-type: none"> <li>a. Byt ut stödlagret</li> </ul>
Slående ljud på tomgång	<ul style="list-style-type: none"> <li>a. Brusten medbringarskiva</li> <li>b. Avsliten svets på hydraulväxeln</li> </ul>	<ul style="list-style-type: none"> <li>a. Byt ut medbringarskivan</li> <li>b. Byt ut hydraulväxeln</li> </ul>
Knarrande ljud på tomgång, försvinner vid gasgivning i läge 0	<ul style="list-style-type: none"> <li>a. Ventilknarr i manöverventilenhet</li> </ul>	<ul style="list-style-type: none"> <li>a. Justera oljenivån</li> </ul>
Växelberoende, pipande ljud	<ul style="list-style-type: none"> <li>a. Fel på planetväxelsatsen</li> </ul>	<ul style="list-style-type: none"> <li>a. Byt planetväxelsatsen</li> </ul>
Olja på momentovvandlarhuset	<ul style="list-style-type: none"> <li>a. Fel på axelns tätningssring</li> <li>b. Fel på primärpumphusets O-ring</li> <li>c. Hydraulväxeln otät i svetsfogarna</li> <li>d. Läckande proppar</li> </ul>	<ul style="list-style-type: none"> <li>a. Byt ut tätningssringen</li> <li>b. Byt ut O-ringen</li> <li>c. Byt ut hydraulväxeln</li> <li>d. Byt packning</li> </ul>
Olja på utgående axelns fläns	<ul style="list-style-type: none"> <li>a. Fel på axelns tätningssring</li> </ul>	<ul style="list-style-type: none"> <li>a. Byt axeltätningssringen</li> </ul>
Oljeförluster genom påfyllningsröret	<ul style="list-style-type: none"> <li>a. O-ringen felaktig eller fattas</li> </ul>	<ul style="list-style-type: none"> <li>a. Byt ut O-ringen</li> </ul>
Oljeförlust vid ventilator	<ul style="list-style-type: none"> <li>a. Fel oljenivå</li> </ul>	<ul style="list-style-type: none"> <li>a. Justera oljenivån</li> </ul>
Olja vid hastighetsmätardrivningen	<ul style="list-style-type: none"> <li>a. Fel på O-ringen</li> </ul>	<ul style="list-style-type: none"> <li>a. Byt hastighetsmätarbussningen</li> </ul>