

24 11 000 DEMONTERING OCH MONTERING AV OLJETRÄG

Tappa ur oljan.

OBS: Den urtappade oljan får inte användas på nytt.

Monteringsanvisning: Om oljan luktar bränd eller är svartfärgad, måste växellådan tas isär. Om oljan är gråskimrande, innehåller den aluminium- eller järnpartiklar. Aluminium fastnar inte på en magnet, vilket däremot järnet gör.

Ställ bilen på plan mark.

Korrigera oljenivån i väljarläge P med varm växellåda och motorn på tomgång.

När oljan är kall måste nivån ligga cirka 1/4 över minimimarkeringen på oljetickan.

Oljemängd mellan min. och max. märke på tickan cirka 0,6 liter.

För hög oljenivå: Kraftig skumbildning, stänkförluster, temperaturstegring vid hög hastighet.

För låg oljenivå: Ventilslut, skumbildning, motorn rusar.

Demontera oljeträget.

Monteringsanvisning: Montera länkar och distansbrickor på sidan.

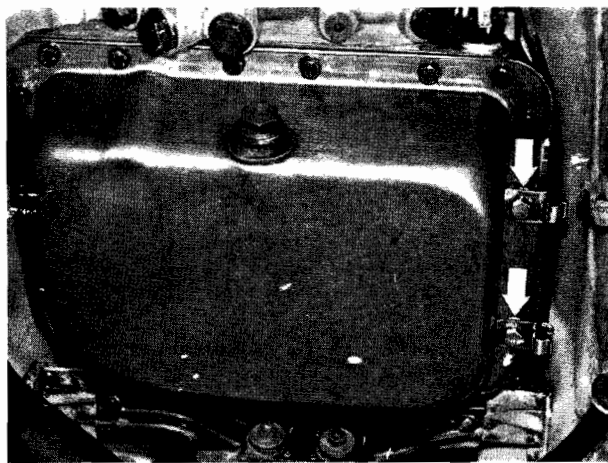

Använd alltid en ny packning.

Använd endast originalpackningar.

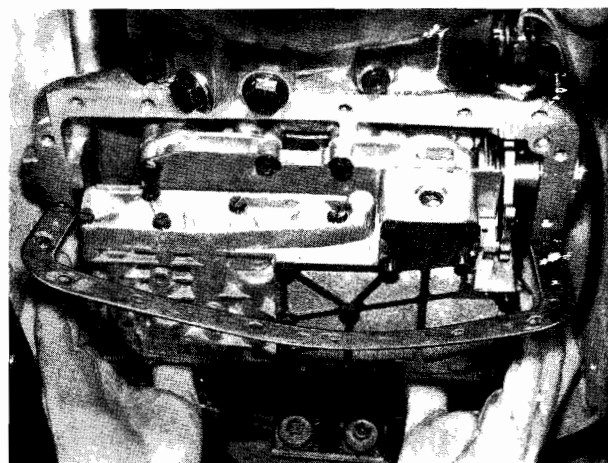

24 11 020 DEMONTERING OCH MONTERING AV OLJEPÅFYLLNINGSRÖR

Lossa oljepåfyllningsrörets fästbult.

Drag bort påfyllningsröret från växellådan.

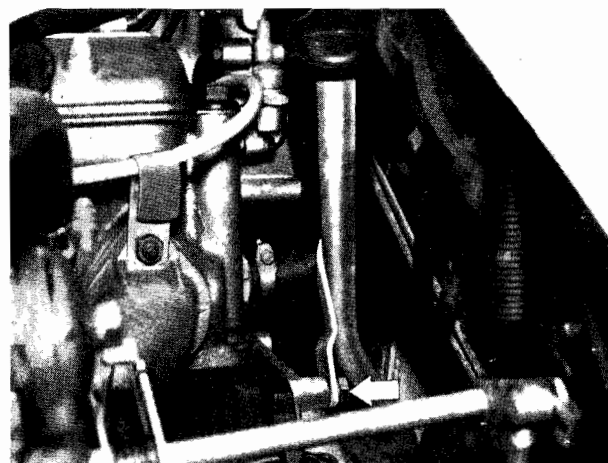

Monteringsanvisning: Det får inte finnas några grader vid påfyllningsrörets nedre kant, eftersom dessa i så fall kan skada O-ringen 1. Kontrollera O-ringen 1 och byt ut den vid behov.

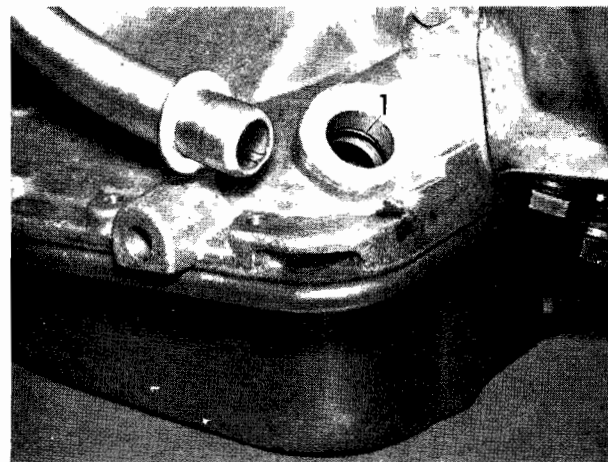

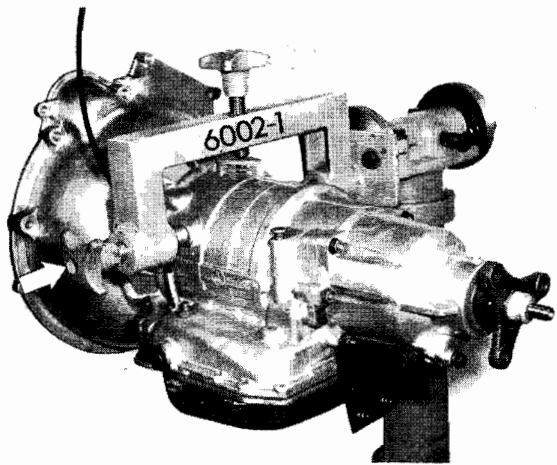

24 11 030 DEMONTERING OCH MONTERING AV MOMENTOMVANDLARHUS

Demontera momentomvandlaren enligt
24 40 000.

Fäst växellådan i upphängningsbygel 6002-1.

OBS: Drag till spännbultarna försiktigt, så
att de inte deformerar växellådan.

+

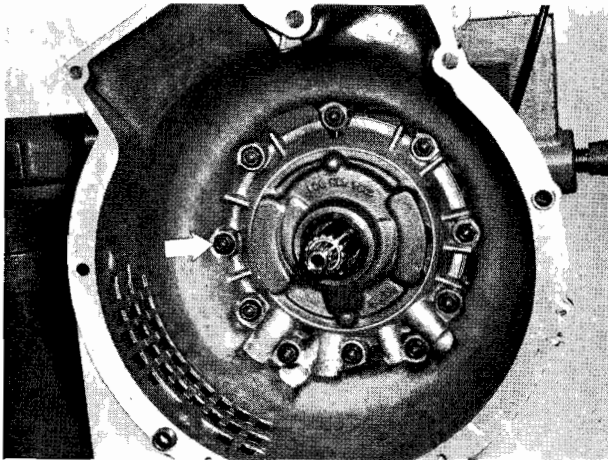

Skruva av muttrarna.

Lyft av momentomvandlarhuset.

+

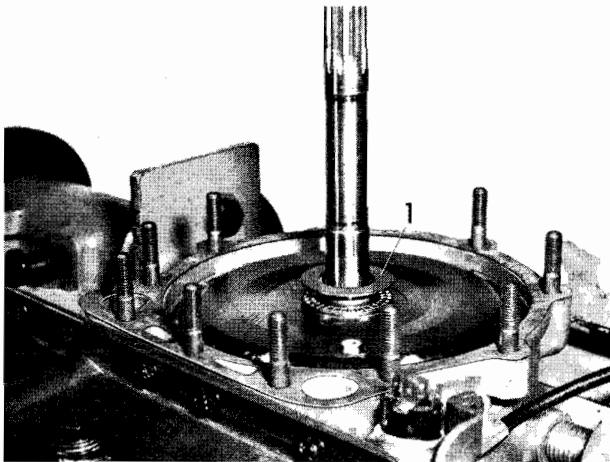

Monteringsanvisning: Använd endast origi-
nalpackningar.

Axialtrycksbrickan 1 måste ligga på nål-
hållaren.

+

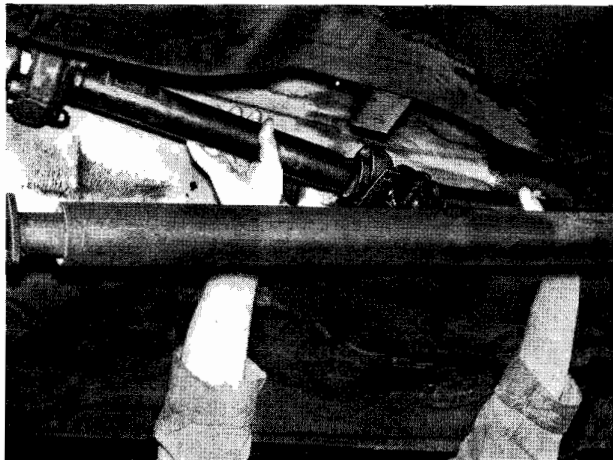

24 11 050 DEMONTERING OCH MONTERING AV VÄXELLÅDSGAVEL

Lossa avgasröret från trekantflänsen.

Lossa kardanaxeln från utgående axelns fläns
och stödlagerbocken.

Giubo-kopplingen får sitta kvar på kardan-
axeln.

Vik kardanaxeln nedåt och drag av den från
centrertappen.

Monteringsanvisning: Förspänn stödlager-
bocken 2 mm i körriktningen.

+

Drag av anslagsbufferten 1.

Lyft upp låsplåten.

Monteringsanvisning: Nita låsplåten i flänsens spår.

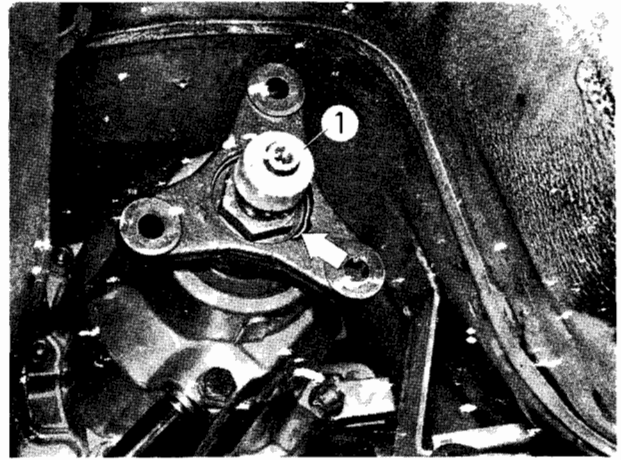

Håll fast utgående axelns fläns med hållarnyckel 604.

Stick på centrerbussningen 607 på centrertappen.

Lossa ansatsmuttern.

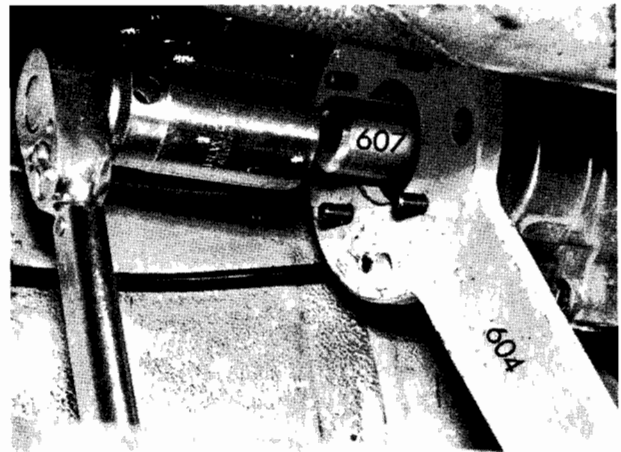

Drag av flänsen 2.

Stöd växellådan med anordning 7060.

Demontera hastighetsmätarkabeln.

Demontera tvärstaget.

Lossa fästbygeln och demontera fästplåten för avgasrörshållaren 3.

Monteringsanvisning: Observera monteringsläget för spärrens täckplåt 4.

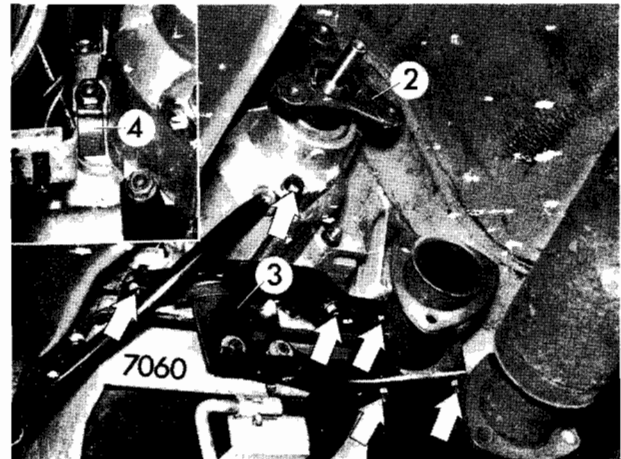

Tag av växellådsgaveln.

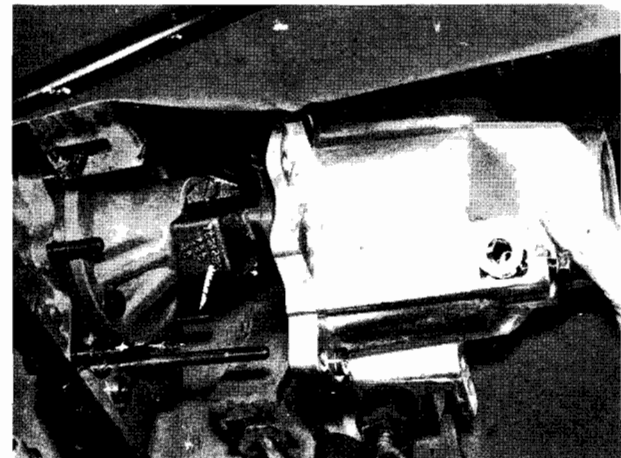

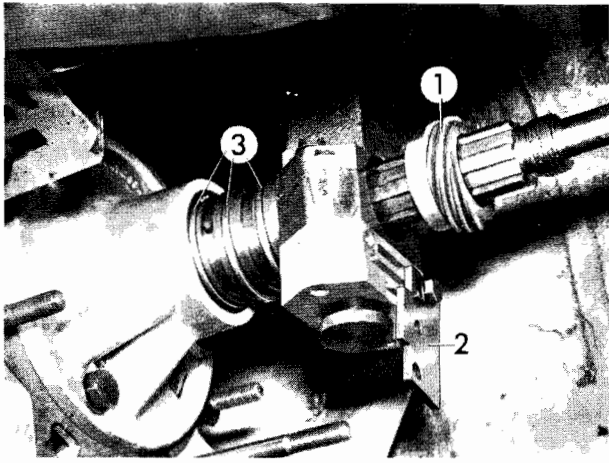

Drag av hastighetsmätardrevet.

Monteringsanvisning: Ansatsen på hastighetsmätardrevet skall vändas mot centrifugalregulatorn.

Lossa medbringaren 2 och sväng undan den.
Drag av regulatornavet.

Anolja tätningringarna 3 rikligt.

+

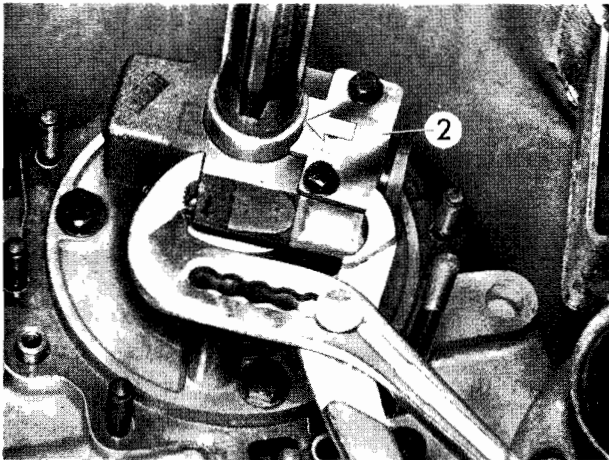

OBS: Tryck in medbringaren 2 ordentligt i spåret i utgående axeln och drag sedan fast den.

+

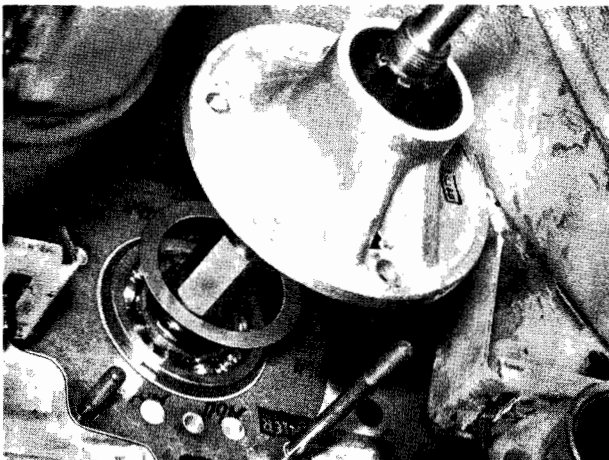

Demontera lagerflänsen.

Byt packningen.

OBS: Fäst vid monteringen mellanläggsbrickorna med fett i lagerflänsen.

+

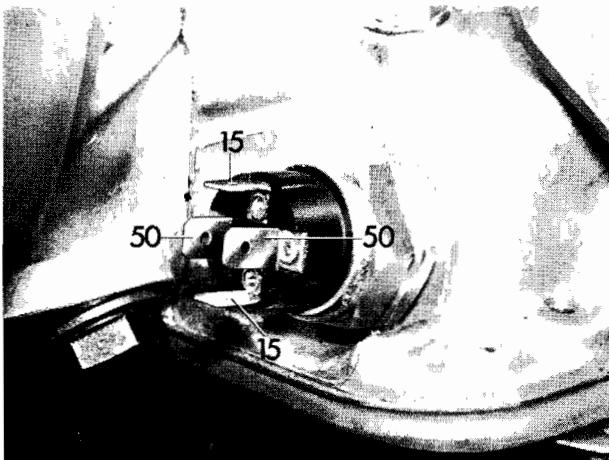

24 11 101 BYTE AV STARTSPÄRR- OCH BACKSTRÅLKASTARSTRÖMSTÄLLARE

Drag av alla ledningar.

Monteringsanvisning: Grön-vit, blå-svart till anslutning 15, brun-svart, brun till anslutning 50.

+

Skruva bort strömställaren med nyckel 6041.

Monteringsanvisning: Inställningen av strömställaren kan justeras med packningar med olika tjocklek.

Se Kontroll av startspärrströmställare.

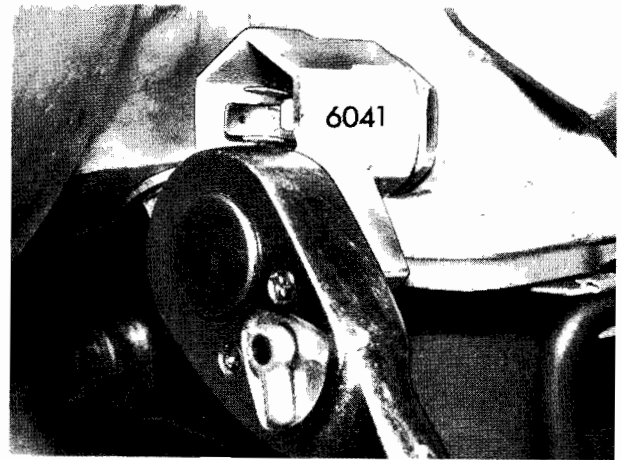

Kontrollera backstrålkastarströmställaren.

Drag av ledningen från anslutning 15.

En kontaktfjäder till jord.

Koppla en provlampa mellan jord och den andra kontaktfjädern. Lampan måste lysa i väljarläge R.



Kontroll av startspärrströmställare:

Drag av ledningen från anslutning 50.

Koppla en kontaktfjäder till jord. Koppla en provlampa mellan plus och den andra kontaktfjädern.

I väljarläge P eller O måste provlampan lysa, om strömställaren är rätt inställd med packningen 1.

Det måste finnas ett spel $A =$ cirka 0,5 mm mellan spärrklinkan och kontaktstiftet.

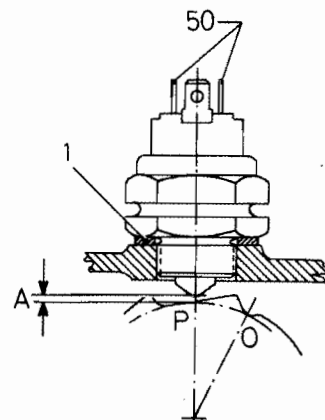

24 12 011 BYTE AV TÄTNINGSRING FÖR UTGÅENDE
AXELNS FLÄNS

Lossa avgasröret från den trekantiga flänsen.

Demontera kardanaxeln från utgående axeln
och stödlagret. Giubo-kopplingen skall läm-
nas kvar på axeln.

Vik kardanaxeln nedåt och drag av den från
centrertappen.

Monteringsanvisning: Stödlagerbocken skall
förspännas 2 mm i körriktningen.

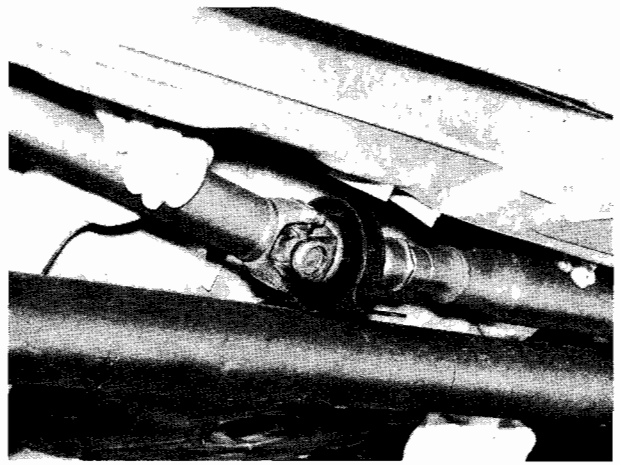

Drag av anslagsbufferten 1.

Böj upp låsplåten.

Monteringsanvisning: Nita låsplåten i spåret
i utgående axelns fläns.

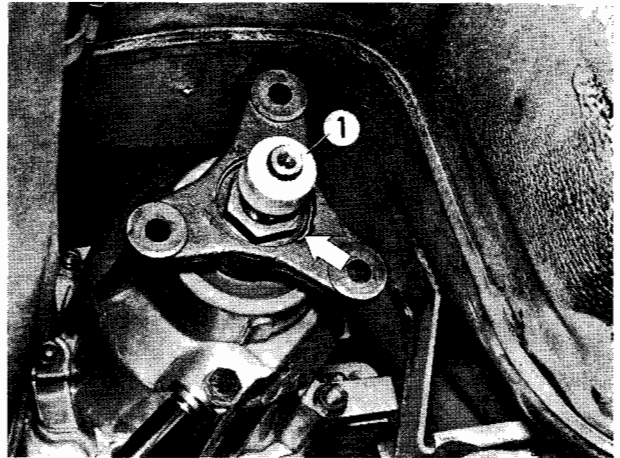

Håll fast utgående axelns fläns med nyckel
604.

Stick på centrerbussningen 607 på centrertappen.

Lossa ansatsmuttern.

Drag av utgående axelns fläns.

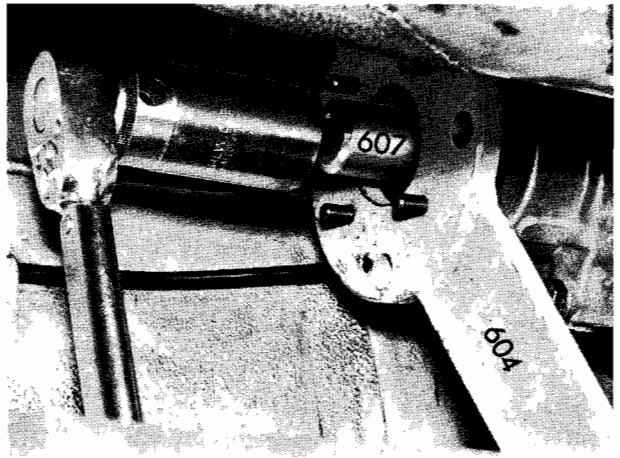

Drag ut tätningringen. Avdragare 7051.

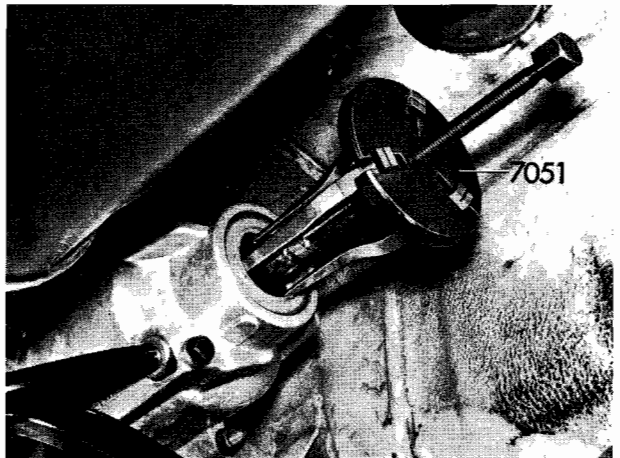



Monteringsanvisning: Driv in tätningringen med dorn 7053.

Dornen är utförd så att ringen automatiskt kommer i rätt läge.

+

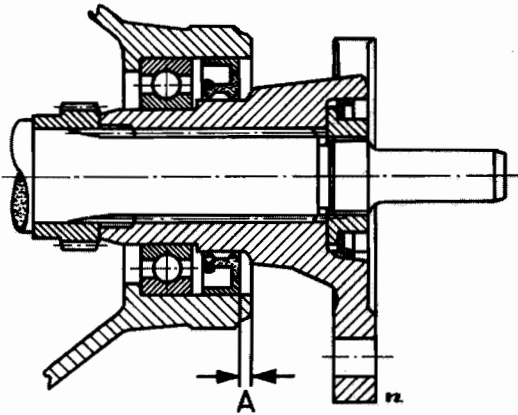

Fyll utrymmet mellan tätningskanterna med universalfett.

OBS: Om tätningringen inte drivs in med dorn 7053 måste alltid måttet A = 3 mm iakttas.

+

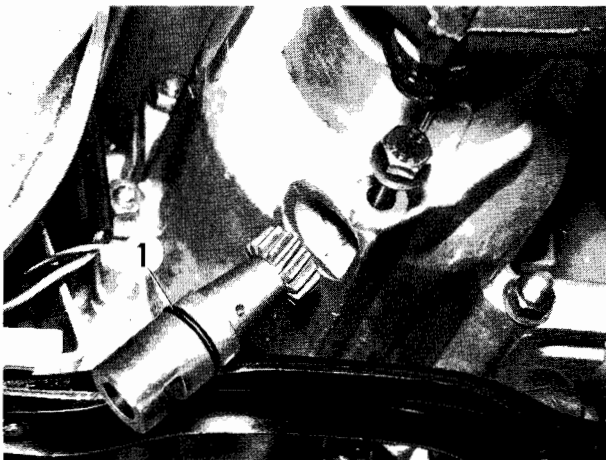

24 12 031 BYTE AV O-RING FÖR HASTIGHETS- MÄTARBUSSNING

Demontera hastighetsmätaraxeln.

Demontera hastighetsmätarbusningen.

Byt O-ringen 1.

+

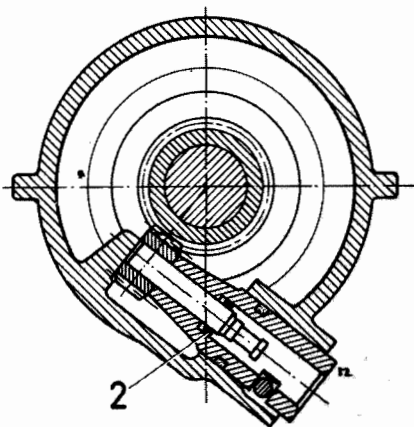

Om tätningringen 2 läcker måste hastighetsmätarbusningen bytas.

+

24 12 051 BYTE AV O-RING FÖR VÄLJARARM

Demontera vridfjädersn enligt 24 34 701.

Haka loss gaskabeln.

Drag av gaskammen 1 från väljararmen.

+

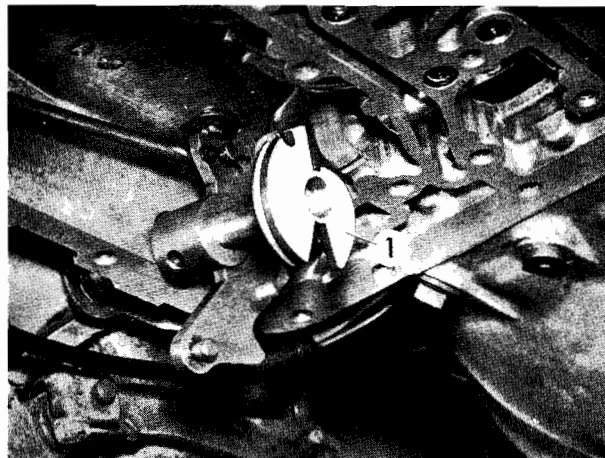

Lossa stängen 2 från spärrklinkan.

Drag av spärrklinkan 3 från väljararmen.

+

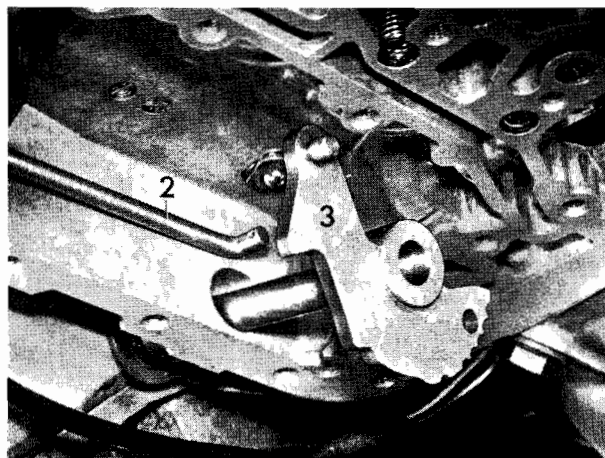

Tag bort O-ringen 4.

Drag genom hålet inifrån på den nya O-ringen 4 på väljararmen.

+

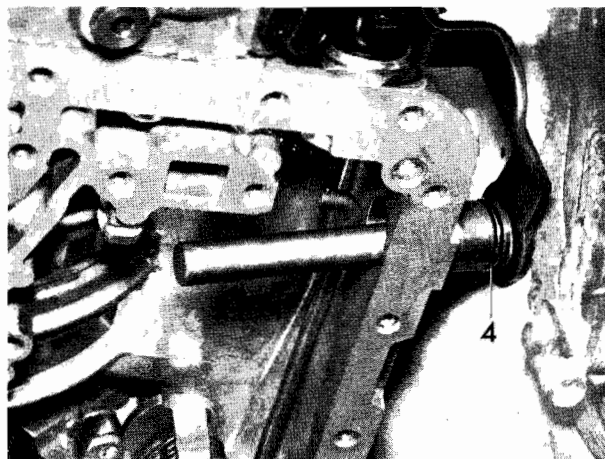

24 12 501 BYTE AV TÄTNINGSRING FÖR HYDRAULVÄXEL

- Hydraulväxeln demonterad -

Drag ut tätningsringen med avdragare 7051 och trycktapp.

+

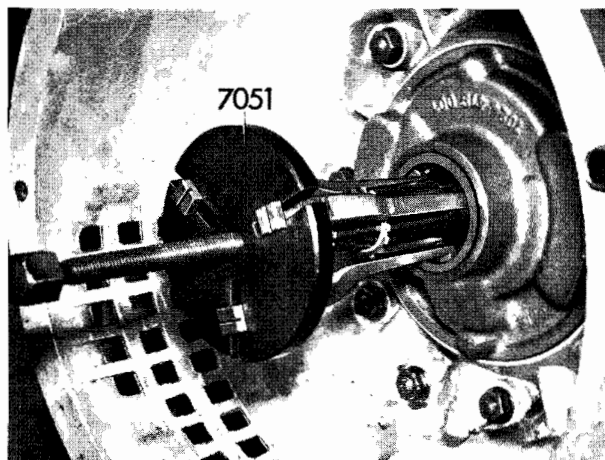

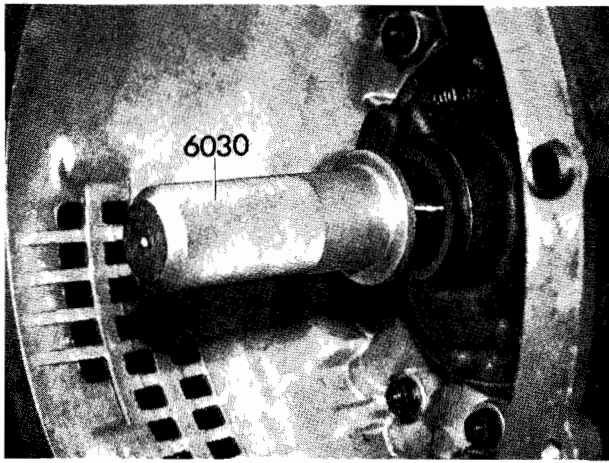

Använd dornen 6030 för att driva in den nya tätningringen.

+

24 21 500 DEMONTERING OCH MONTERING AV UTGÅENDE AXEL

Demontera lamellkopplingar och bromsar enligt 24 23 703.

Drag av anslagsbufferten 1.

Tag bort låsplåten.

Monteringsanvisning: Nita låsplåten i spåret i flänsen.

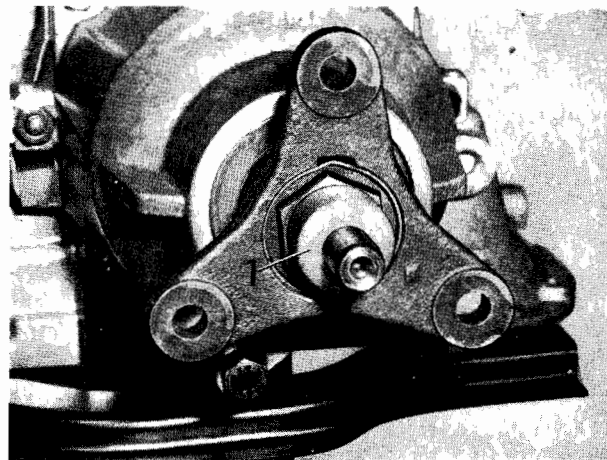

+

Stick på centrerhylsan 607 på centrer-
tappen.

Håll fast utgående axelns fläns med
nyckel 604.

Lossa ansatsmuttern.

Drag av flänsen.

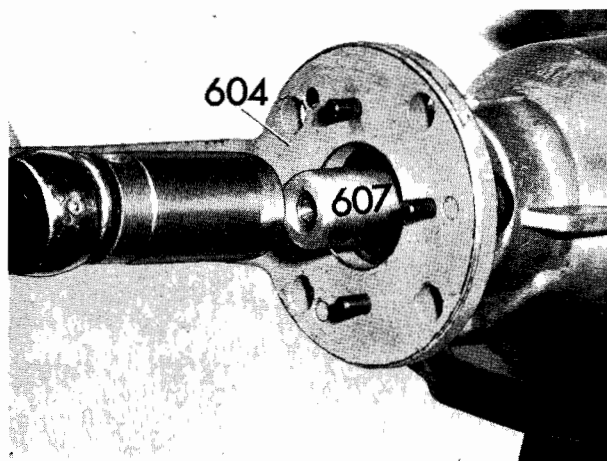

+

Lossa växellådsgavelns fästmuttrar.

Monteringsanvisning: Se till att täck-
plåten 2 för spärren kommer i rätt läge.

Tag av gaveln.

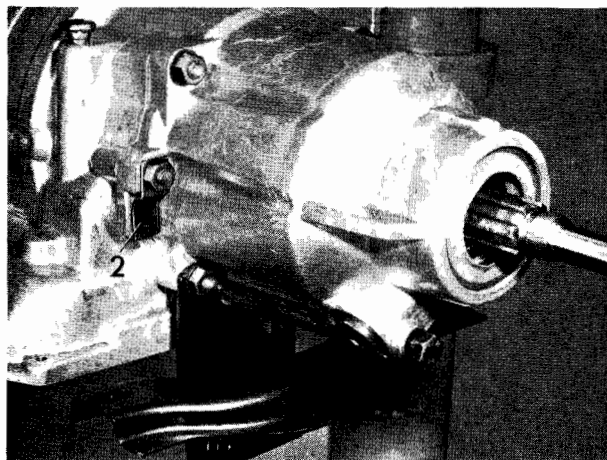

+

Demontera centrifugalregulator och regula-
tornav enligt 24 32 000.

Demontera lagerflänsen.

Byt packningen.

OBS: Fäst mellanläggen C med fett på la-
gerflänsen vid monteringen.

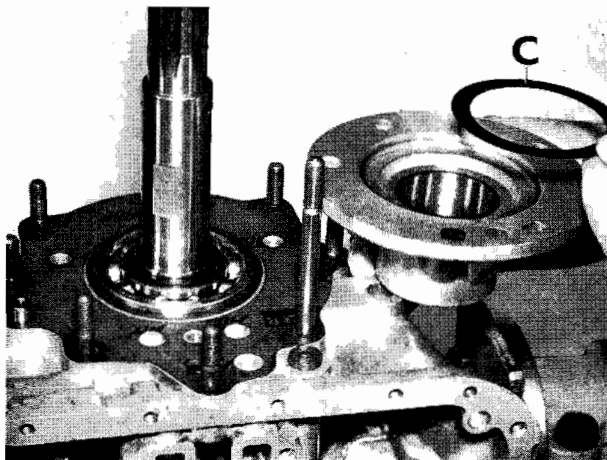

+

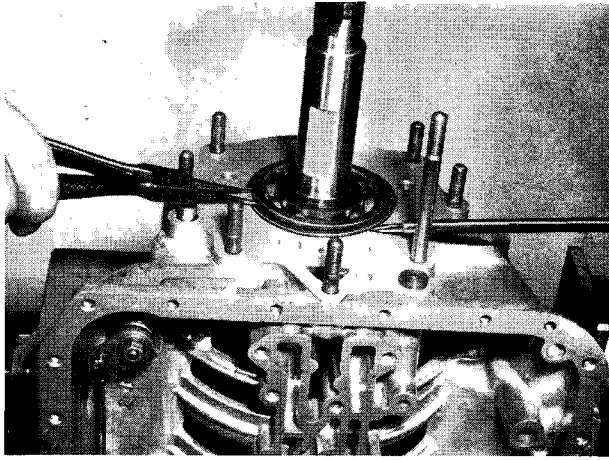

Tag bort låsringen.

Driv ut utgående axeln med kullager från växellådshuset.

+

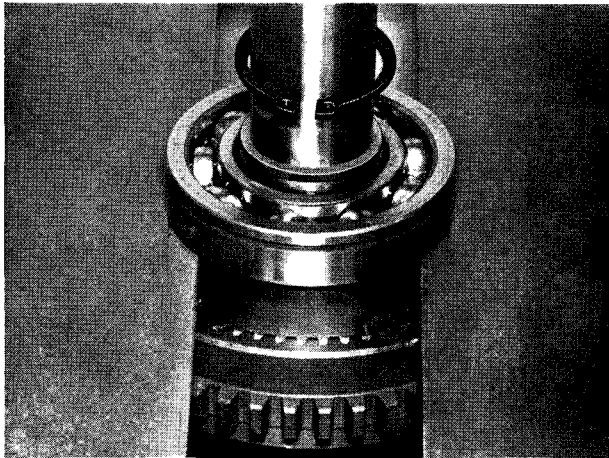

24 21 511 BYTE AV KULLAGER FÖR UTGÅENDE AXEL

- Utgående axeln demonterad -

Tag bort låsringen.

Pressa av kullagret.

+

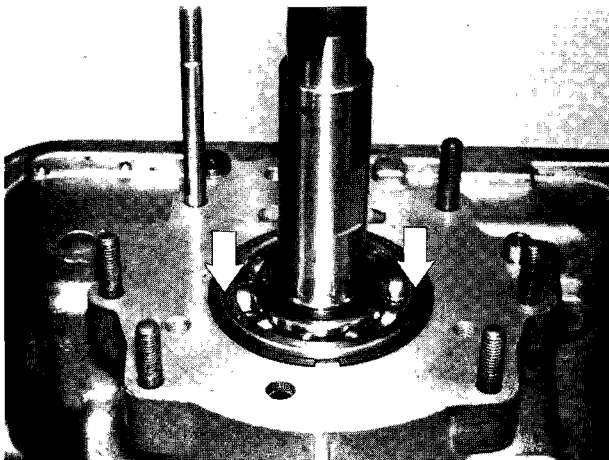

Monteringsanvisning: Pressa på kullagret kallt.

Sätt i låsringen.

Pressa in kullagret i huset med ringspåret mot utgångssidan.

Montera låsringen.

OBS: Lagret måste ligga an i huset utan spel.

+

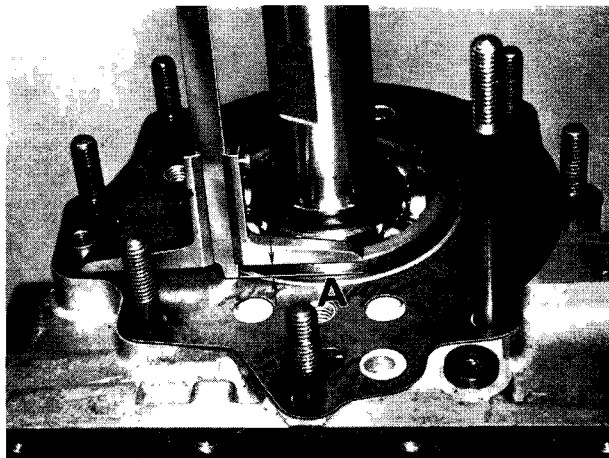

Mät avståndet A från lagerytterbanan till packningen.

+

Mät måttet B från flänsen till ansatsen.

+

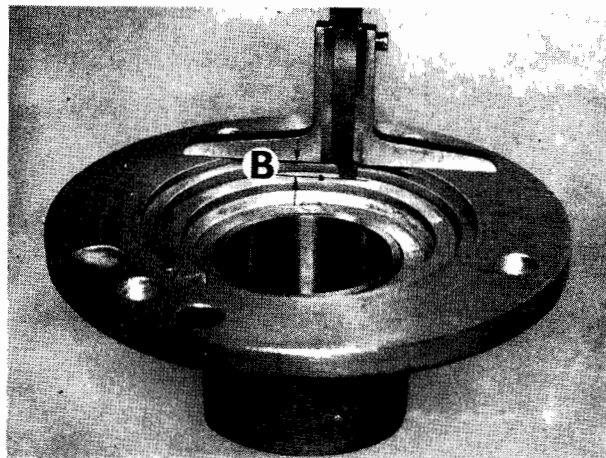

Beräkna mellanlägget C

Exempel: B 4,7 mm

-A 4,5 mm

0,2 mm uppmätt monteringspel¹

- 0,1 mm tillåtet monteringspel¹

C 0,1 mm mellanläggstjocklek

Fäst det rätta mellanlägget med fett på lagerflänsen.

+

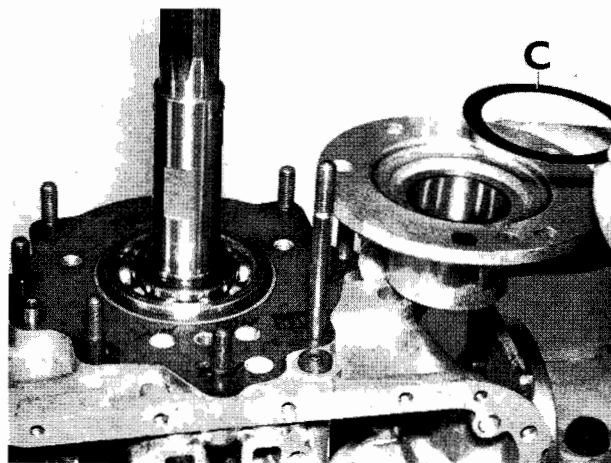

Utgående axelns utförande.

+

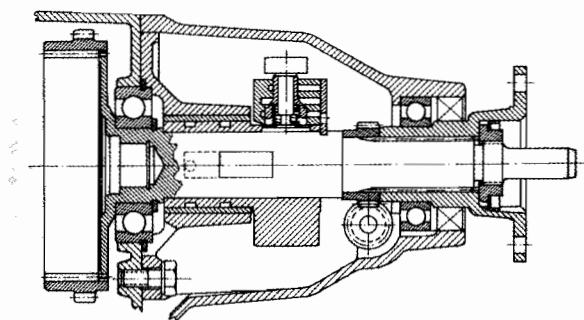

¹ Se Tekniska data