

Monteringsanvisning:

Kontrollera värmespiralens strömförbrukning (12 V, cirka 1 A) och bimetallfjäders riktiga monteringsläge i medbringaren.

OBS: Bimetallfjädern är noggrant avstämd. Det är inte tillåtet att göra några förändringar på den.

Bimetallfjädern eller värmespiralen får inte bytas separat.

Byt alltid ut det kompletta fjäderhuset.

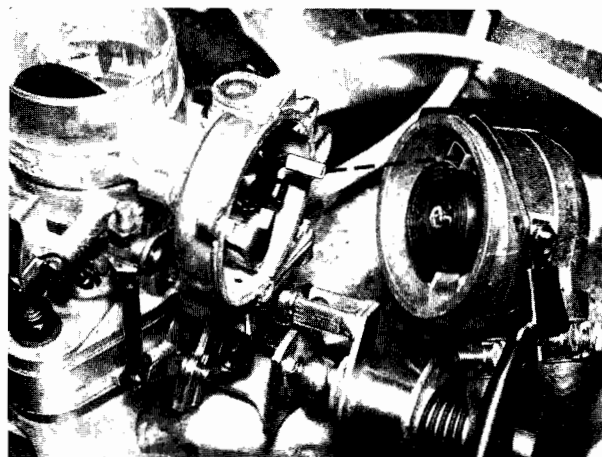

SNABBTOMGÅNGSVARVTAL

När motorn går och har normal arbetstemperatur skall snabbtomgångsvarvtalet ställas in på 2100 ± 100 r/min.

Tryck härvid så långt på gasreglaget, att gasspjället kan stängas med handen. Stäng gasspjället tills A är cirka 6,5 mm. Härigenom förs anslagsarmen till snabbtomgångssteget. Rör sedan inte gasreglaget.

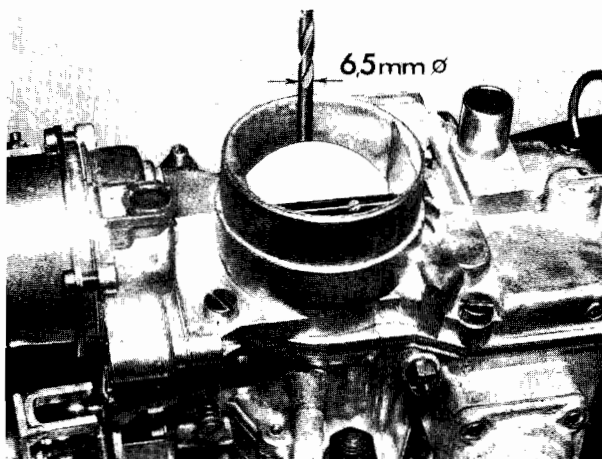

Korrigerig sker genom vridning av muttrarna 1 och 2 på startförbindelsestången.

Kortare stång - lägre varvtal.

Längre stång - högre varvtal.

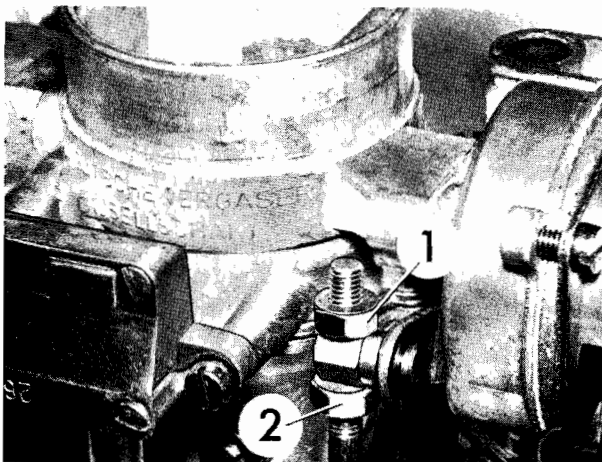

13 11 059 KONTROLL AV TERMOSTATVENTIL

Demontera locket.

Vid $+15^{\circ}$ C skall ventilen A vara öppen respektive lyft från sätet.

Vid temperaturer under $+15^{\circ}$ C kopplas tändningen in.

Efter cirka 1 minut skall bimetallfjädern C ha lyft ventilen A cirka 1 - 2 mm.

Om ventilen inte lyfts, är motståndet trasigt eller anslutningen strömlös.

OBS: Ventilensätet B är inställt i klimatkammare. Denna inställning får inte ändras.

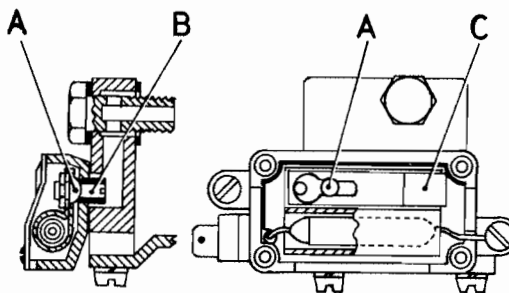

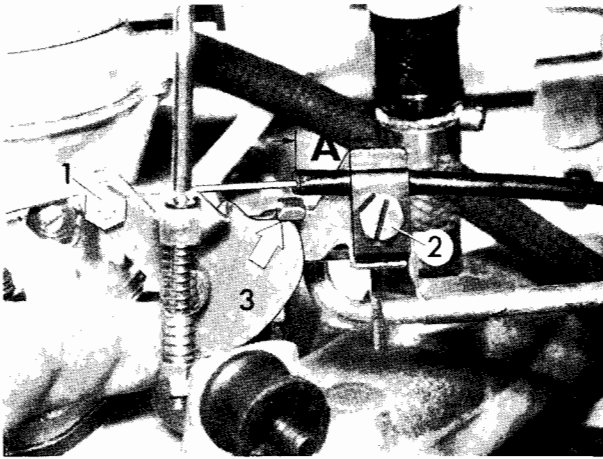

13 1J 100 DEMONTERING OCH MONTERING AV FÖRGASARE

A. BMW 1600/2 - 2002

Demontering och montering av luftrenarhus enligt 13 71 000.

Drag av bränsleslangen.

Lossa klämskraven 1 och klammern 2

Drag bort chokekabeln.

Monteringsanvisning: Fäst chokekabelhöljet.

OBS: Höljet får inte skjutas ut mer än A = 15 mm framåt, eftersom annars chokespjället inte kan stängas helt.

För chokereglaget på instrumentpanelen till understa läget.

Tryck chokearmen 3 mot anslaget.

Drag till klämskraven i detta läge.

+

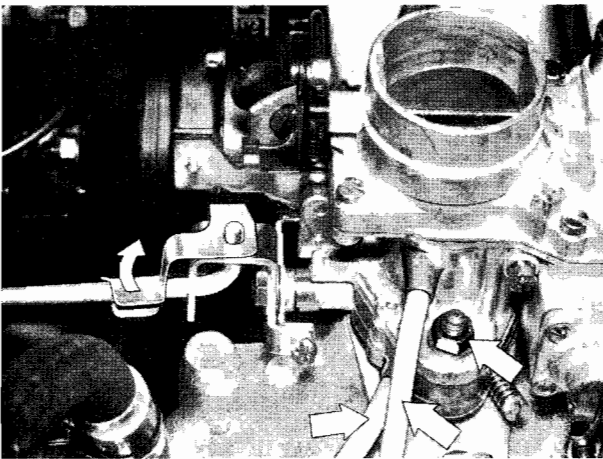

Tryck av klämfjädersn.

Lossa gasreglagelänken.

Drag av undertrycksslangarna.

Lossa fästmuttrarna.

+

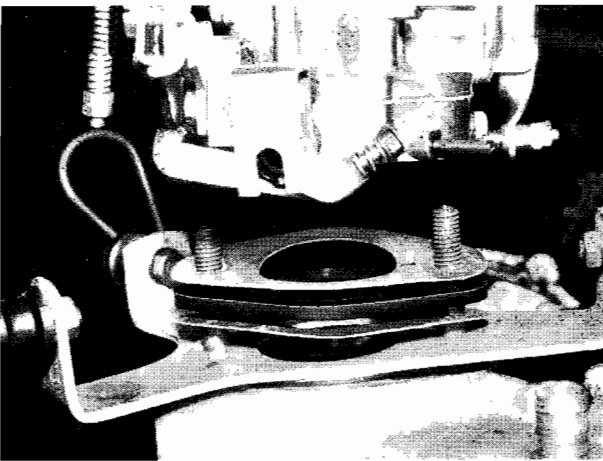

Tag av förgasaren.

Byt flänspackningarna.

+

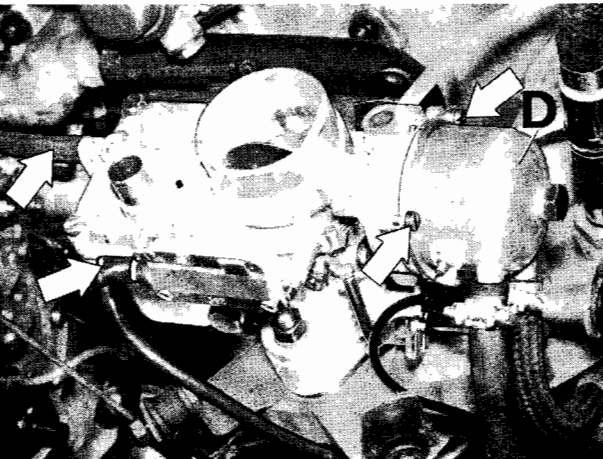

B. BMW 2002 A

Demontering och montering av luftrenarhus enligt 13 71 000.

Drag av bränsleslangen.

Drag av ledningen från termostatventilen.

Demontera startautomatiklocket D.

+

Monteringsanvisning:

Haka fast medbringaren i bimetallfjädern.

Spåret i startautomatiklocket måste stå mitt för klacken på huset.

+

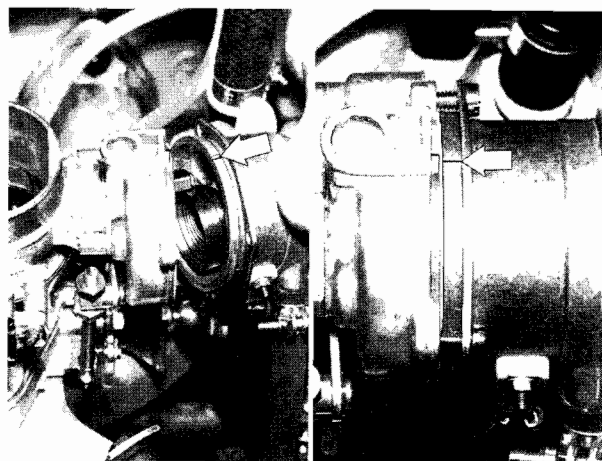

Lossa låsningen 1.

Tryck av vridaxeln.

Drag av undertrycksslangarna.

Lossa fästmuttrarna.

Tag av förgasaren.

Byt flänspackningarna.

+

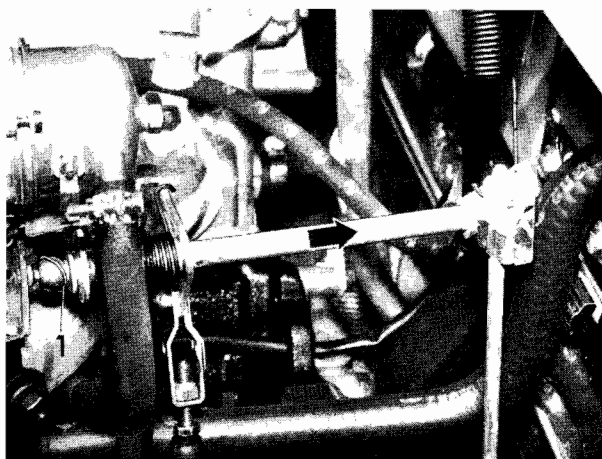

C. BMW 2002 TI

Demontering och montering av luftrenarhus enligt 13 71 000.

Demontera chokekabeln från lagerbocken.

Monteringsanvisning: Fäst chokekabelhöljet.

OBS: Höljet får skjuta ut högst A = 15 mm framåt, eftersom annars chokespjället inte kan stängas helt.

För chokereglaget på instrumentpanelen till understa läget.

Öppna chokespjället helt.

Spänn fast chokekabeln i detta läge.

Lossa fästvinkeln för oljestickan.

Drag av bränsleslangarna.

+

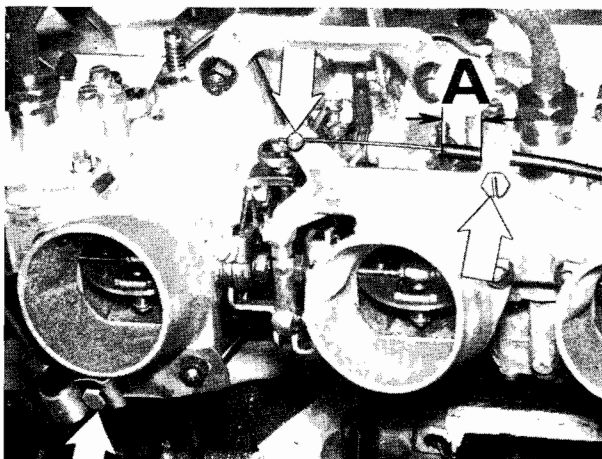

Haka loss dragfjädern.

Lossa lagerbocken.

Tryck av dragstängen 1 från vridaxeln.

+

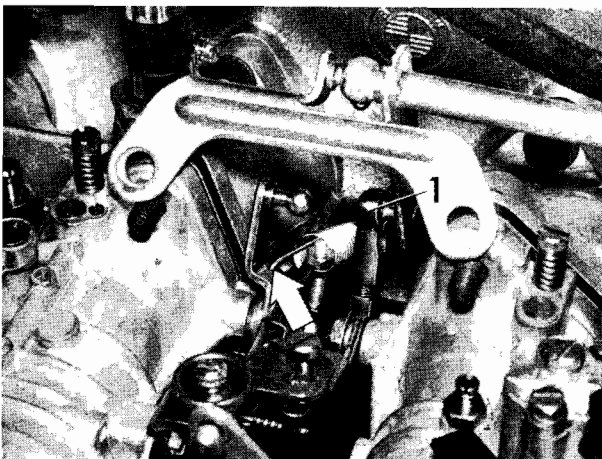

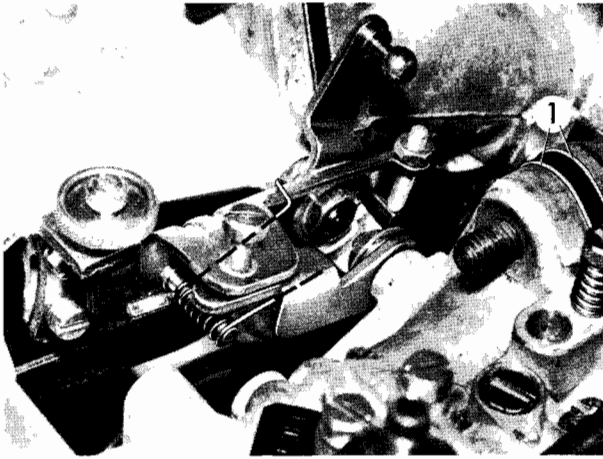

Lossa förgasaren från insugningsgren-
röret.

Drag av förgasaren.

Byt alla flänspackningar 1.

Monteringsanvisning: Observera placering-
en av vridfjädersn.

+

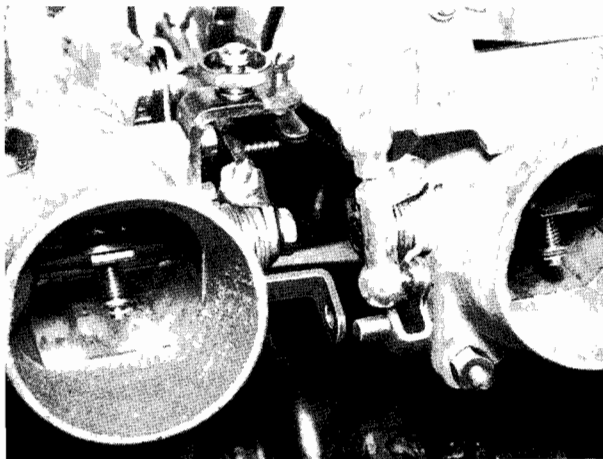

Innan den högra förgasaren sätts fast
skall medbringartappen föras in i den
något tillbakadragna chokespjällarmen.

+

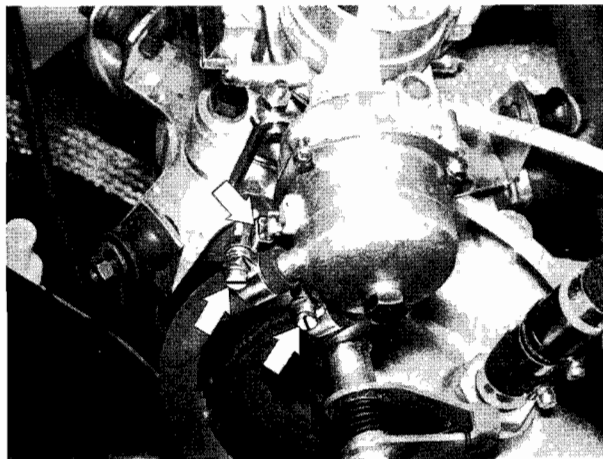

13 11 101 BYTE AV FÖRGASARE

A. BMW 1600/2 - 2002

Demontering och montering av förgasaren
enligt 13 11 100.

Tomgångsinställning enligt 13 00 004.

B. BMW 2002 A

Tappa ur en del av kylvattnet.

Monteringsanvisning: Lufta kylsystemet
enligt 11 53 000.

Lossa vattenslangarna från startautomatiken.

Drag av ledningen.

Demontera och montera förgasaren enligt
13 11 100.

+

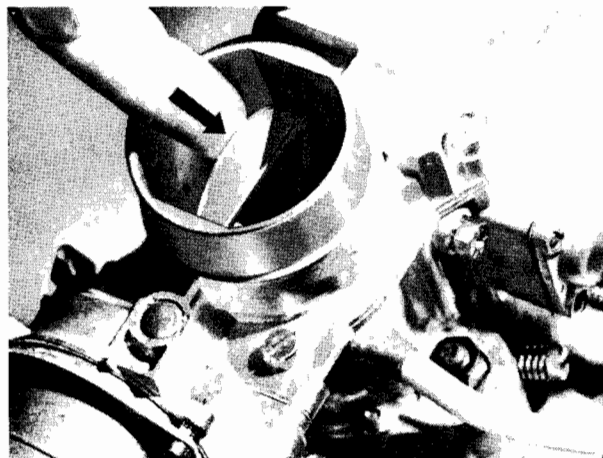

Monteringsanvisning: Öppna chokespjället
helt med handen.

För sedan gasreglaget en gång till ansla-
get, så att startautomatiken kopplas från.

Ställ in gasreglaget så att gasspjället är
helt stängt.

Ställ in tomgången enligt 13 00 004.

+

B. BMW 2002 TI

Demontering och montering av förgasare enligt 13 11 100 (C).

Ställ in chokespjällen.

Mellan det gängade stiftet och chokemedbringararmen skall finnas ett avstånd $A = 0,2$ mm.

Kontrollera dragstångslängden, $B = 47 \pm 0,5$ mm.

Flytta över lagerbock och inloppsrör.

+

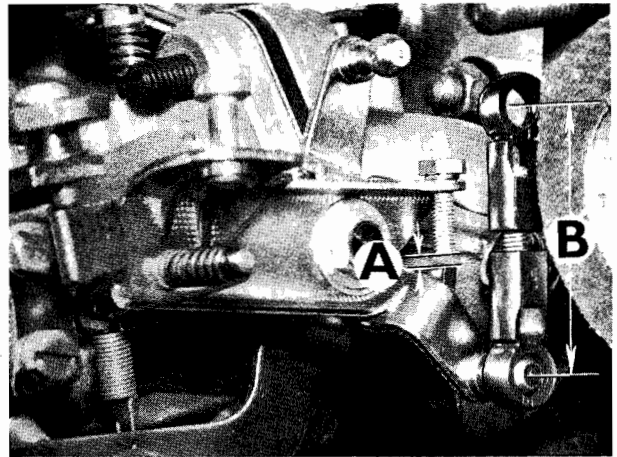

Ställ in dragstången på $40 \pm 0,4$ mm (C).

Synkronisera förgasarna enligt 13 00 004.

+

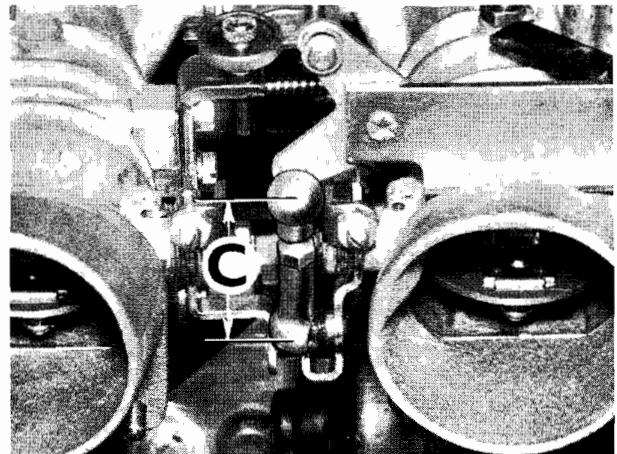

13 11 201 BYTE AV FLOTTÖR

A. BMW 1600/2-2002

Demontering och montering av luftrenarhus enligt 13 71 000.

Demontera förgasarlocket.

Monteringsanvisning: Byt packningen.

+

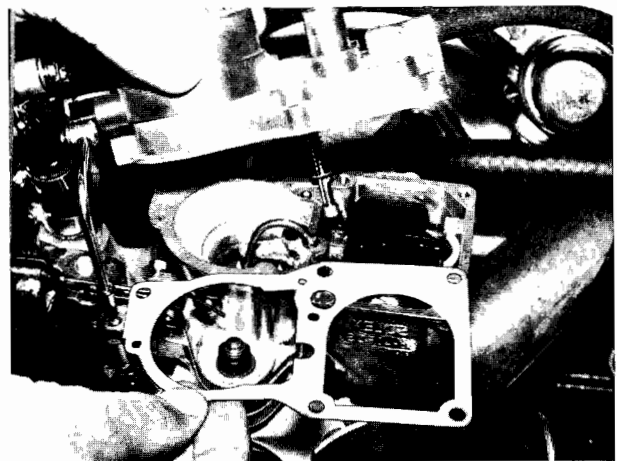

Tag bort tillhållaren.

OBS: Montera tillhållaren i rätt läge.

Tag ut flottören och axeln.

+

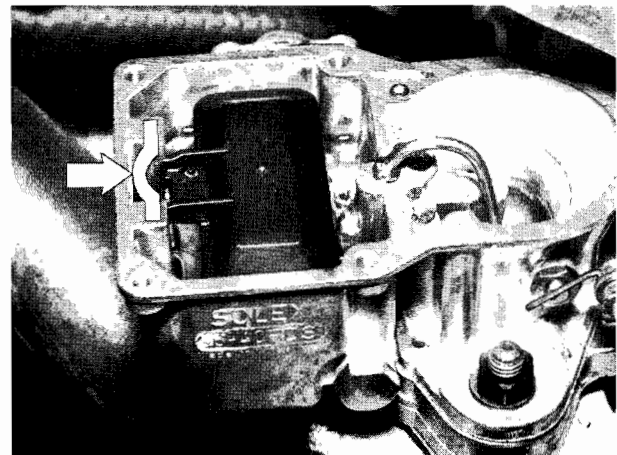

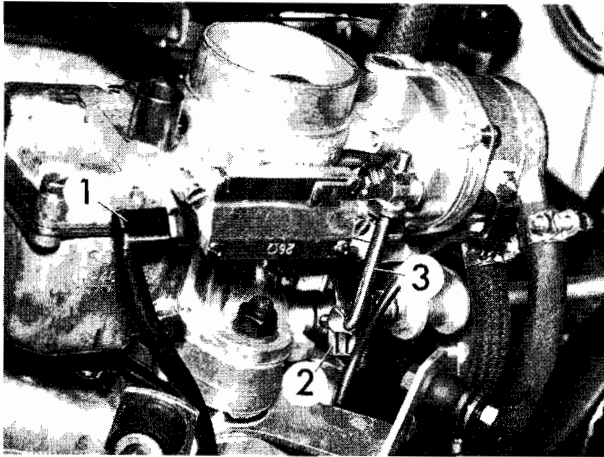

B. BMW 2002 A

Demontering och montering av luftrenarhus enligt 13 71 000.

Drag av ledningen 1 från termostatventilen och bränsleslangen.

Lossa klämfjädersn 2.

Drag bort startstången 3.

Demontera flottörhuslocket.

Monteringsanvisning: Byt packningen.

+

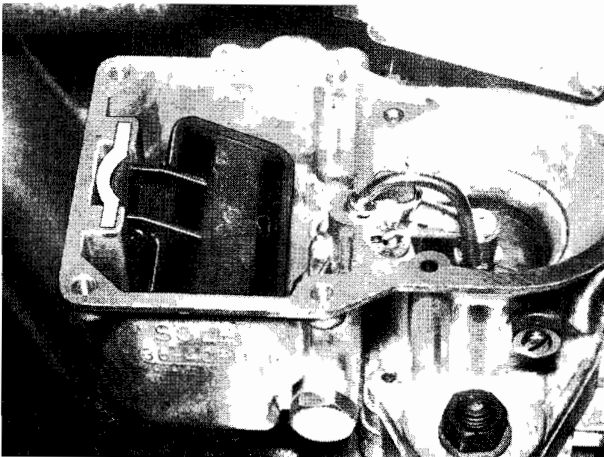

Tag bort tillhållaren.

OBS: Se till att tillhållaren kommer i rätt läge vid monteringen.

Tag bort flottören och axeln.

+

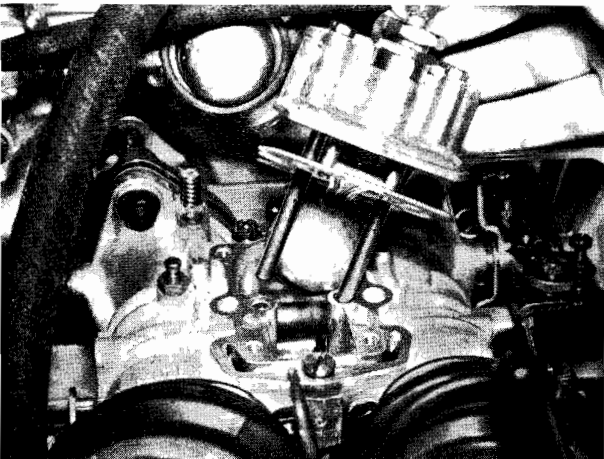

C. BMW 2002 TI

Demontera flottörhuslocket.

Monteringsanvisning: Byt packningen.

+

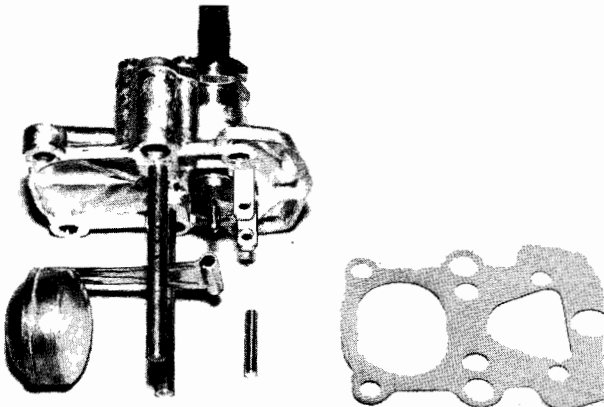

Tryck bort flottöraxeln.

Tag ut flottören.

+

13 11 241 BYTE AV NÅLVENTIL

A. BMW 1600/2 - 2002

Demontering och montering av luftrenarhus enligt 13 71 000.

Demontera flottörhuslocket.

Skruva bort nålventilen.

OBS: Packningstjockleken¹ bestämmer bränslenivån. Byt packningen 2.

+

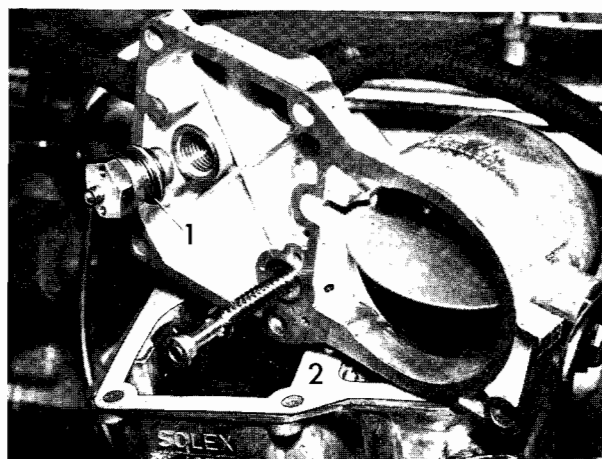

B. BMW 2002 A

Tag bort klämfjädersn 1.

Lossa startstängan 2.

Drag bort bränsleslangen och termostatventilens ledning.

Demontera flottörhuslocket.

Skruva bort nålventilen.

OBS: Packningstjockleken¹ bestämmer bränslenivån.

Monteringsanvisning: Byt packningen.

+

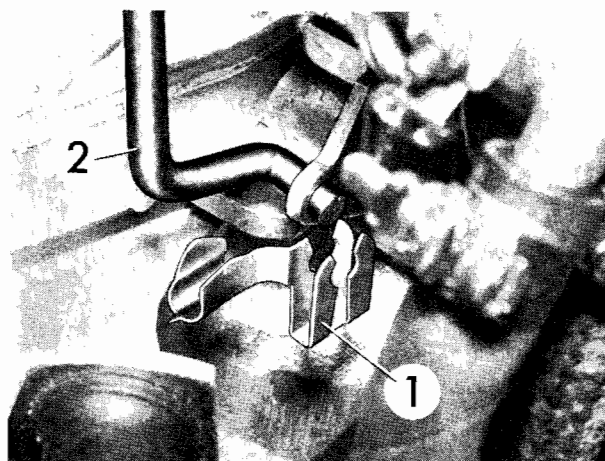

C. BMW 2002 TI

Demontering och montering av flottör enligt 13 11 201 (C).

Skruva bort nålventilen.

OBS: Packningstjockleken¹ bestämmer bränslenivån.

+

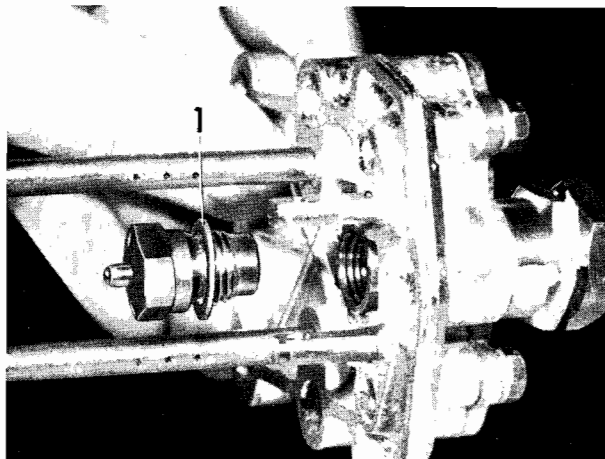

13 11 351 BYTE AV STARTAUTOMATIKLOCK

Endast på BMW 2002 A.

Tappa ur en del av kylvattnet.

Monteringsanvisning: Lufta kylsystemet enligt 11*53 000.

Demontera startautomatiklocket.

Tag bort packningen 1.

Drag av ledningen 2.

Lossa locket.

+

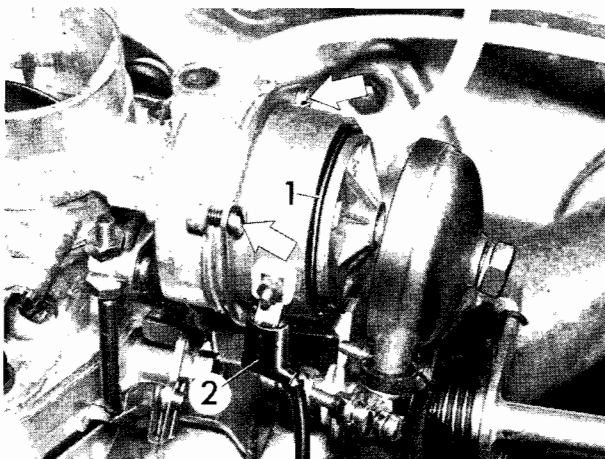

¹ Se Tekniska data

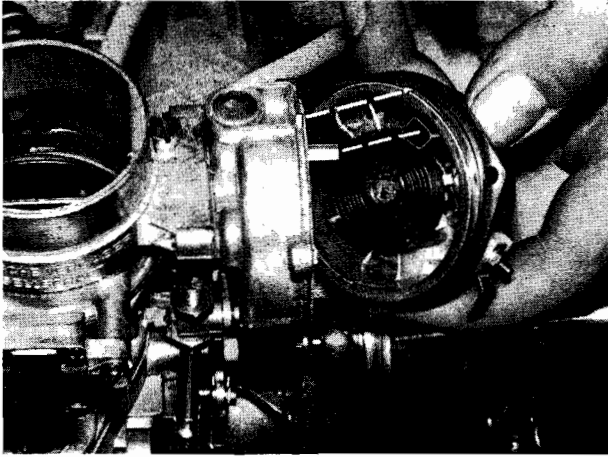

Monteringsanvisning: Fäst medbringaren
i bimetallfjädersn.

Spåret i startautomatiklocket måste stå
mitt för klacken på huset.

+

FELSÖKNINGSTABELL FÖR SOLEX-FÖRGASARE - BMW 1600-2 och 2002

Förutsättningar för att denna felsökningstabell skall gälla:

1. Normalt kompressionstryck i samtliga cylindrar
2. Rätt ventilspel
3. Kamvinkel och tändpunkt rätt inställda
4. Korrekt funktion hos alla delar i tändsystemet.

Fel	Orsak	Åtgärd
Dåliga kallstartegenskaper	Chokespjället stänger inte Chokespjället går trögt Chokekabeln kärvar	Ställ in chokespjället Frigör chokespjället Smörj och frigör chokekabeln
Ojämn gång under varmkörningen	Dålig tomgångsinställning Fel chokeinställning Läckande packning för insugningsgrenrör	Ställ in tomgången Justera chokespjällsöppningen Byt packningen
Dålig tomgång	Tomgångsblandningsskruven fel inställd	Gör en tomgångsinställning
Tomgången reagerar inte för vridning på blandningsskruven	Igensatt tomgångsmunstycke Fel på blandningsskruvens säte Felaktiga packningar i förgasaren Igensatta blandningsutgångshål Felaktig flottör Läckande nålventil	Rengör tomgångsmunstycket Byt spjällhuset Byt packningar Rengör övergångshålen Byt flottören Byt nålventilen
Dålig övergång	Insprutningsröret igensatt För stor eller för liten insprutningsmängd Bränslenivån stämmer inte Fel på insprutningssystemet Igensatta övergångshål och kanaler Förvärmningen av insugningsluften felinställd i förhållande till årstiden Kärvande kula i kanalsystem (accelerationspump)	Rengör insprutningsröret Justera insprutningsmängden Justera nivån Justera insprutningsriktningen Rengör övergångshålen och kanalerna Vid yttertemperatur över 10 °C skall förvärmningsspjället låsas, vid lägre temperaturer skall förvärmningen kopplas in Byt förgasaren
Tophastigheten går inte att uppnå	Gasspjället öppnar inte helt Gasspjällsaxeln uthamrad Fel bränslenivå Läckande förgasarpackning Smutsig luftrenarinsats Förvärmningen av insugningsluften felinställd i förhållande till årstiden Tillskottssystemet kopplas inte till Igensatt huvud- eller korri- geringsmunstycke	Ställ in gasspjället Byt spjällhuset Korrigera nivån Byt packning Byt insatsen Vid yttertemperatur över 10 °C skall förvärmningsspjället låsas, vid lägre temperaturer skall förvärmningen kopplas in Justera tillskottssystemet Rengör munstyckena
Hög bränsleförbrukning	Läckande bränslesystem Fel munstycken Fel på nålventilen Fel inställd blandningsställ- skruv Nedsmutsad luftrenarinsats För stor bränslemängd från accelerationspumpen Förvärmningen av insugnings- luften felinställd i förhål- lande till årstiden Tillskottssystemet kopplas inte från	Byt ut felaktiga delar Montera rätta munstycken Byt ut nålventilen Gör en tomgångsinställning Byt insatsen Justera insprutningsmängden Vid yttertemperaturer över 10 °C skall förvärmningsspjället låsas, vid lägre temperaturer skall för- värmningen kopplas in Frigör undertryckskolven

BMW 2002 AUTOMATIC

Fel	Orsak	Åtgärd
Dåliga kallstartsegenskaper	Chokespjället stänger inte Shokespjället går trögt Fel på termostatventilen	Kontrollera att chokespjället går lätt. Ge bimetallfjädern rätt förspänning Frigör chokespjället Byt termostatventilen
Motorn går ojämnt under varmkörningen	Anslagsskruvorna för stegskivan felinställda Chokespjällinställningen stämmer inte Termostatventilen kopplar inte från	Gör en ny inställning av snabbtomgången Ställ in choken Byt termostatventilen
Startautomatiken kopplar bort för sent	Ledningen till startautomatiklocket ej ansluten Fel på värmspiralen i locket Ingen varmvattensströmning i startautomatiklocket	Anslut ledningen Byt ut startautomatiklocket Kontrollera slangledningarna
Dålig tomgång	Blandningsställskruvan fel inställd	Justera tomgången
Tomgången reagerar inte för vridning av blandningsställskruvan	Tomgångsmunstycket igensatt Sätet för blandningsställskruvan defekt Igensatta övergångshål Felaktiga packningar på förgasaren Fel på flottören Läckande nålventil	Rengör tomgångsmunstycket Byt ut spjällhuset Rengör övergångshålen Byt packningarna Byt flottören Byt nålventilen
Dålig övergång	Igensatt insprutningsrör Fel på accelerationspumpen Fel insprutningsriktning Kurvande kula i kanalsystem (accelerationspumpen) Fel på pumpmembran För stor eller för liten insprutningsmängd Fel bränslenivå Igensatta övergångshål och kanaler	Rengör insprutningsröret Byt accelerationspumpen Justera insprutningsriktningen Byt förgasaren Byt pumpmembranet Justera insprutningsmängden Justera bränslenivån Rengör övergångshål och kanaler
Topp hastigheten går inte att uppnå	Gasspjället öppnar inte helt Fel bränslenivå Tillskottssystemet kopplas inte in Läckande förgasarpackningar Luftrenaren igensatt Huvud- eller korrigeringsmunstycke igensatt	Ställ in gasspjället Justera bränslenivån Justera tillskottssystemet Byt packningarna Byt renarinsatsen Rengör munstyckena
Hög bränsleförbrukning	Läckande bränslesystem Fel munstycken Felaktig nålventil Fel inställning av blandningsställskruvan Luftrenaren igensatt För stor insprutningsmängd Tillskottssystemet kopplar inte från	Byt ut otäta delar Byt till rätt munstycken Byt ut nålventilen Gör en tomgångsinställning Byt renarinsatsen Ställ in insprutningsmängden Frigör undertryckskolven

BMW 2002 T1

Fel	Orsak	Åtgärd
Dåliga kallstartsegenskaper	Chokespjällen stänger inte Chokespjällen kärvar Chokekabeln kärvar Fel bränslenivå	Ställ in chokespjällen Frigör chokespjällen Frigör och smörj kabeln Justera bränslenivån
Motorn går ojämnt under varmkörningen	Dålig tomgångsinställning Igensatt tomgångsluftkanal eller övergångshål Synkroniseringen stämmer inte Läckande förgasarpackningar	Ställ in tomgångsblandningen Rengör kanaler och hål Synkronisera förgasarna Byt felaktiga packningar
Dålig tomgång	Igensatta tomgångskanaler Igensatta övergångshål Fel på flottören Fel på nålventil Fel bränslenivå Fel på blandningsställskruvens säte i huset	Rengör kanalerna Rengör övergångshålen Byt flottör Byt nålventil Ställ in bränslenivån Byt blandningsställskruv och förgasare
Tomgången reagerar inte för vridning av blandningsställskruven	Igensatt tomgångsmunstycke Fel på blandningsställskruvens säte i huset Läckande packning för insugningsgrenrör Fel på undertrycksanslutning till bromsservo	Rengör tomgångsmunstycket Byt blandningsställskruv och förgasare Byt packningarna Byt felaktiga delar
Synkroniseringen går inte att ställa in	Felaktiga retur fjädrar Felinställda gasreglage Kärvande gasreglage Igensatta tomgångsmunstycken Fel på blandningsställskruv Fel på packningar vid förgasare och insugningsgrenrör Kärvande chokespjäll Fel på undertrycksanslutning till bromsservo	Byt retur fjädrarna Justera inställningen Frigör gasreglagen Rengör tomgångsmunstyckena Byt blandningsställskruven Byt packningar Frigör chokespjällen Reparera felaktiga delar
Dålig övergång	Förgasarna är inte rätt synkroniserade Igensatt insprutningsrör Felaktig insprutningsriktning Insprutningsmängden stämmer inte Bränslenivån stämmer inte Igensatta huvudmunstycken Igensatta luftkorrigeringsmunstycken Igensatta övergångshål	Synkronisera förgasarna Rengör insprutningsröret Justera insprutningsriktningen Justera insprutningsmängden Justera nivå Rengör huvudmunstyckena Rengör luftkorrigeringsmunstyckena Rengör övergångshålen
Tophastigheten går inte att uppnå	Gasspjällen öppnas inte helt Igensatta luftkorrigeringsmunstycken Igensatta huvudmunstycken Fel på nålventil Fel bränslenivå Fel munstycken Smutsig luftrenarinsats Accelerationspumpens kulventil kärvar i stängt tillstånd	Ställ in reglagen och synkronisera förgasarna Rengör luftkorrigeringsmunstyckena Rengör huvudmunstyckena Byt nålventil Justera bränslenivån Sätt i rätta munstycken Byt luftrenarinsatserna Byt kulventilen
Hög bränsleförbrukning	Läckande bränslesystem Synkroniseringen stämmer inte Fel munstycken Felaktig nålventil Löst insprutningsrör För stor insprutningsmängd Bränslenivån stämmer inte Smutsig luftrenarinsats	Byt ut felaktiga delar Synkronisera förgasarna Sätt i rätta munstycken Byt nålventil Fäst insprutningsröret Justera insprutningsmängden Justera bränslenivån Byt luftrenarinsatserna