

33 21 000 DEMONTERING OCH MONTERING AV DRIV- AXLAR

A. AXLAR MED KONSTANT VINKELHASTIGHET

Demontera drivaxeln.

OBS: Max. tillåten böjning 18° .

+

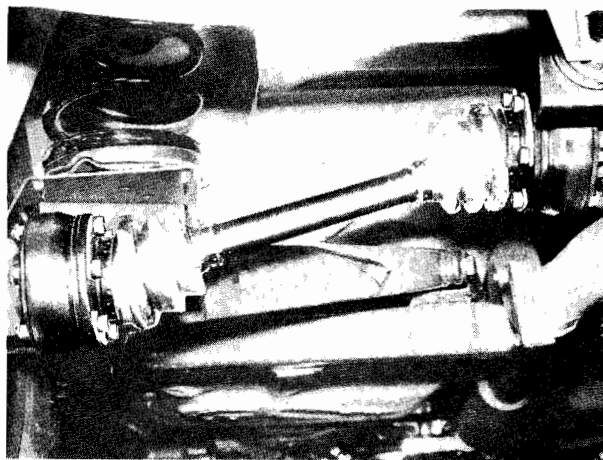

B. DRIVAXEL MED KARDANKNUT OCH GLIDSKARV

Demontera drivaxeln från bakaxelväxeln och bakhjulsaxelflänsen.

OBS: Max. tillåten böjning 14° .

+

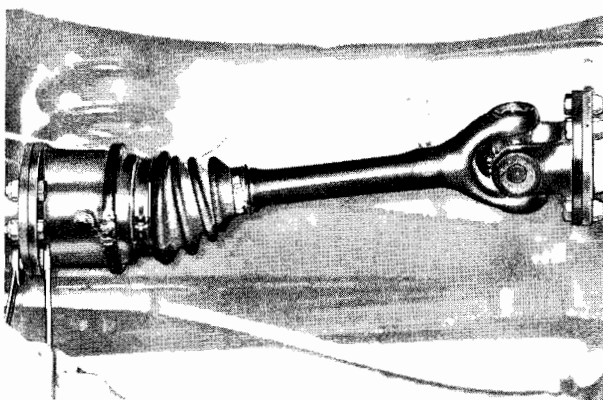

Monteringsanvisning: Om kraftigt brummande ljud hörts vid acceleration bör drivaxlar med konstant vinkelhastighet monteras.

Härvid kan det på grund av håldelningen bli nödvändigt att även byta medbringrarflänsen (33 11 091) och bakhjulsaxeln (33 41 000).

A. Tidigare endast för kardanknut och glidskarv.

B. För båda axeltyperna.

+

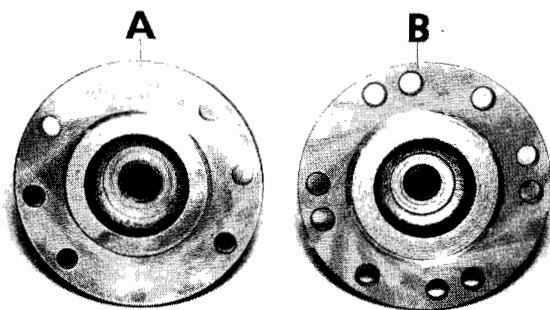

33 21 551 BYTE AV SKYDDSBÄLG

A. DRIVAXEL MED KONSTANT VINKELHASTIGHET

Tag bort skyddslocket 1.

Tag bort låsringen 2.

Tag bort bandet från bälgan.

Pressa ut axeln från knuten 3.

Drag av bälgan 4.

+

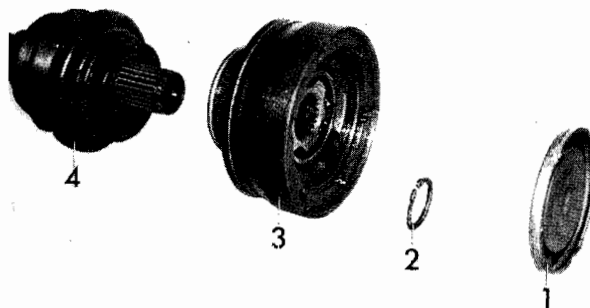

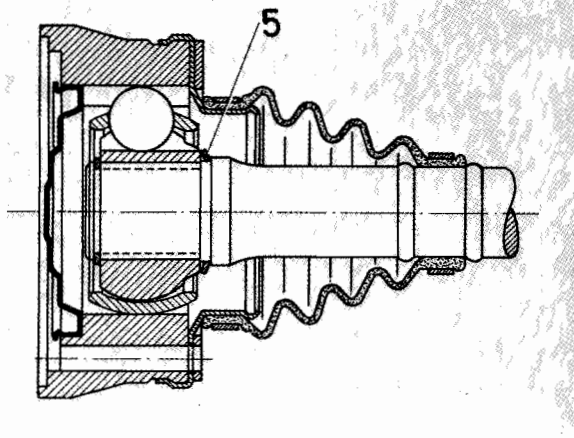

Monteringsanvisning: Inpressningskraft
100 - 500 kg.

Den konkava sidan av axialspännringen 5
skall vändas mot knuten. Fyll knuten och
bälgen med fett.

+

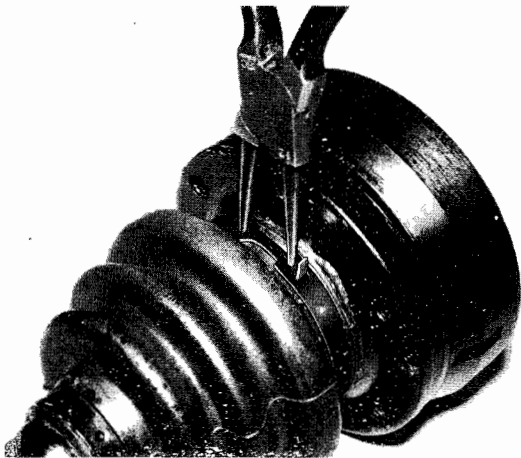

Rengör tätningssytan för bälgen, så att den
blir fri från fett.

Stryk klister¹ på bälgen.

För att det skall gå lättare att dra fast
banden kan två hål borras i dem.

+

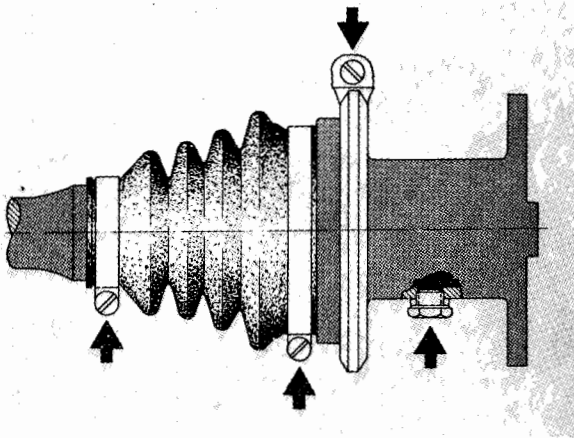

B. DRIVAXEL MED KNUT MED GLIDSKARV

Tappa ur oljan.

Tag bort klammerna.

Monteringsanvisning: Observera klammernas
placering för säkerställande av balansen.

+

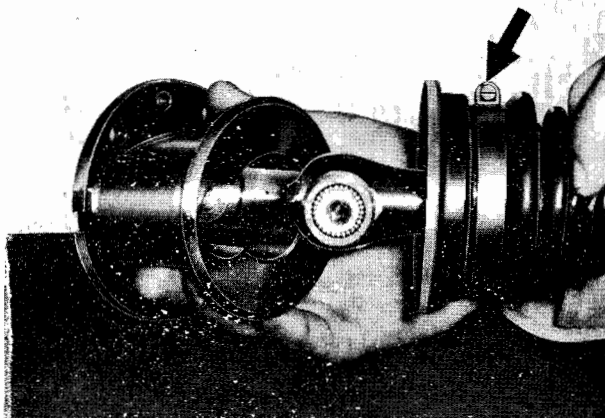

Drag av glidskarvshuset.

Tag bort låstapparna.

Bestryk det halvt utdragna nållagret på
båda sidor med fett, så att inte nålarna
faller ut.

+

¹ Se Tekniska data

Drag av bälgen från mellanringen och tag bort båda delarna över nållagerbulten.

Monteringsanvisning: Stick bälgen med den lilla öppningen över den undre nållagerbulten och lyft den med monteringsverktyget 6045 över den övre bulten.

+



33 21 621 BYTE AV KARDANKNUT

Om något hål i gaffeln är uthamrat, måste den kompletta drivaxeln bytas ut.

Tag bort låsringarna.

+

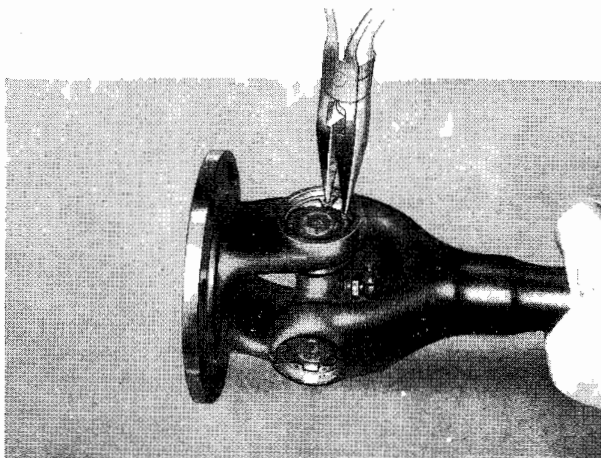

Använd en lämplig dorn D för att pressa ut den övre nållagerbussningen från gaffeln och därmed pressa in den undre nållagerbussningen 1 i hylsan B.

+

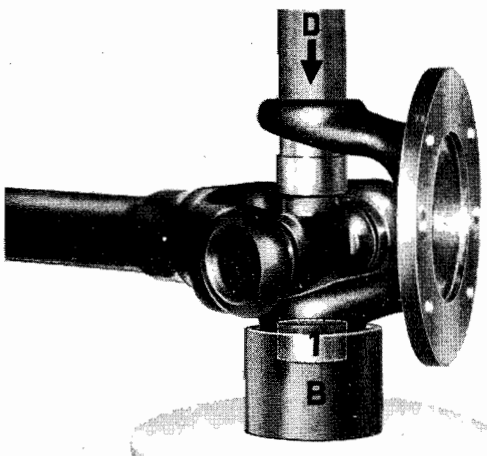

Vrid gaffeln och pressa ut nållagerbussningen 2 med hylsan H så långt som möjligt.

Tag av flänsen.

+

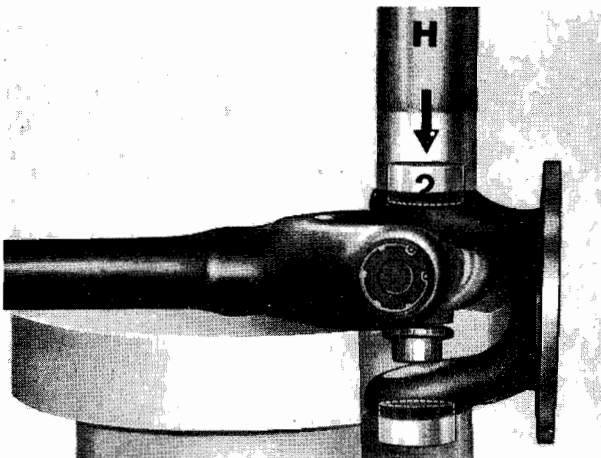

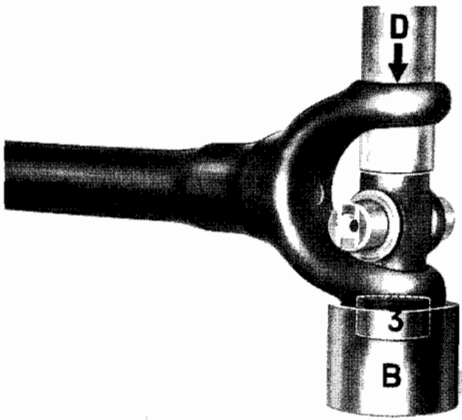

Lägg gaffeln på hylsan B och pressa med dornen D ut den undre nållagerbussningen 3 så långt som möjligt.

+

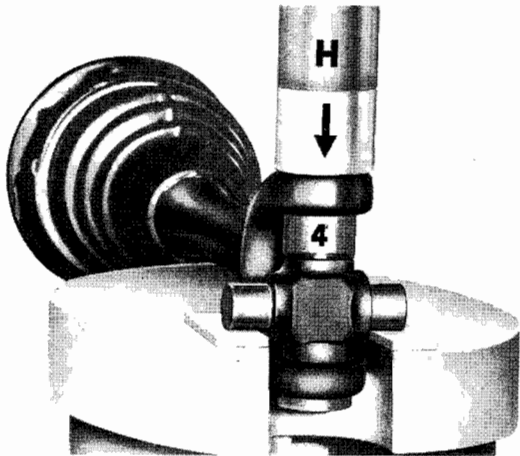

Lägg knutkorsets båda lagertappar på ett lämpligt underlägg (av hårt trä) och pressa med hylsan H ut nållagerbussningen 4 mot anslaget.

+

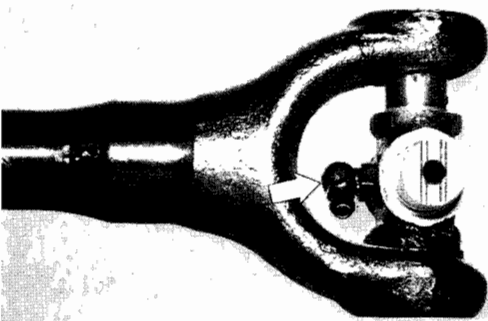

Monteringsanvisning: Pressa in en nållagerbussning till hälften i drivaxelgaffeln.

Sätt in knutkorset.

OBS: Smörjnippeln måste vändas mot axelgaffeln. Tätningarna för nållagerbussningarna får inte skadas.

Pressa in nållagerbussningen helt och sätt i låsringen. Pressa in den motsatta nållagerbussningen och sätt i låsringen. Montera de båda återstående bussningarna på samma sätt.

OBS: Lägg gaffeln på ett lämpligt underlägg och lossa spänningen med slag av en plastklubba.

Axelflänsen skall falla ned långsamt av sin egen vikt.

+

Lyft bilen på lyftbrygga.
Lossa gummifästena vid bakaxelbalken, de båda längsgående länkarmarnas fästbultar och bakaxelhusets infästning.
Demontera krängningshämmaren¹ från bakaxelbalken.

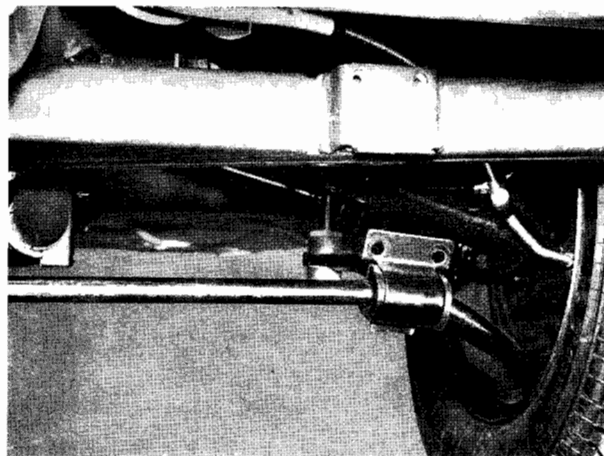

Sänk ned bilen.
Placera stöd vid svingarmarna under fjädersätena och vid den inre delen i höjd med hålet för bromsledningen.
Placera ett stöd under bakaxelhuset.

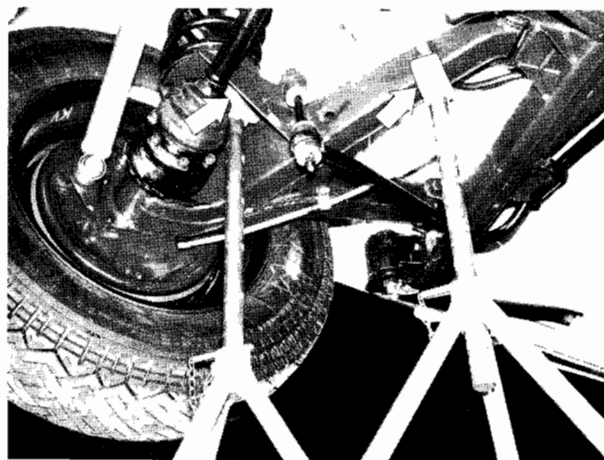

Demontera höger och vänster reaktionsstag enligt 33 33 001.
Tag bort fästbultarna för svingarmarna och bakaxelväxeln från bakaxelbalken.
Monteringsanvisning: Fästbultarna för svingarmarna skall dras med bilen i normalläge².

Tag bort bakaxelbalken nedåt.
Monteringsanvisning: Tag bort gummibussningarna från bakaxelbalken. Kontrollera balken.

- A $395,2 \pm 0,5$ mm
- B $1\ 164 \pm 1,0$ mm
- C $292,5 \pm 1,0$ mm
- D $64 \pm 0,3$ mm

Om kontrollmåttan över- eller underskrids mer än tillåtna toleranser, måste bakaxelbalken bytas ut.
Kontrollera de räfflade bultarna och byt ut dem vid behov.
Kontrollera gummibussningarna och byt ut dem vid behov.
Gör en optisk kontroll av hjulinställningen enligt 32 00 054.

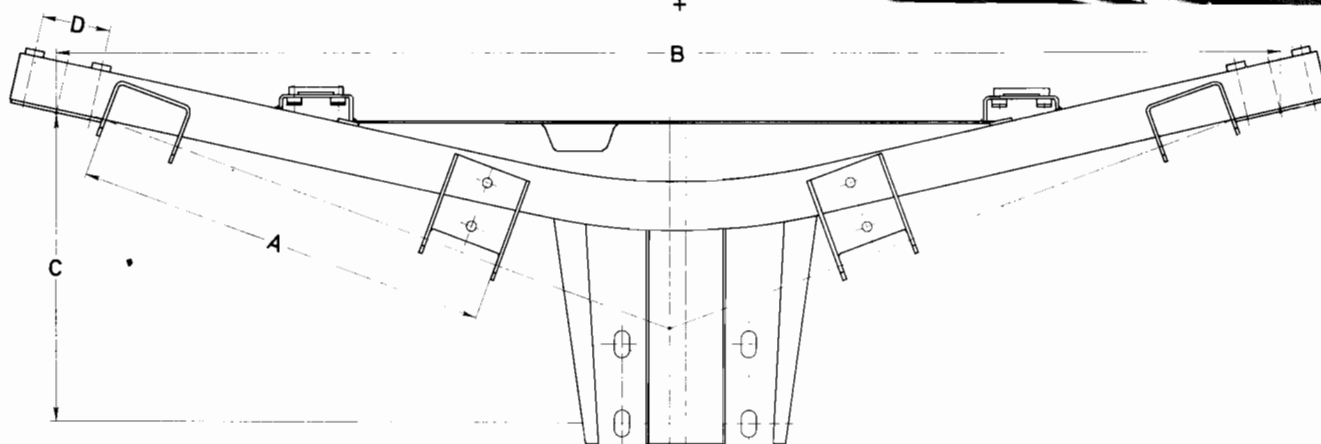
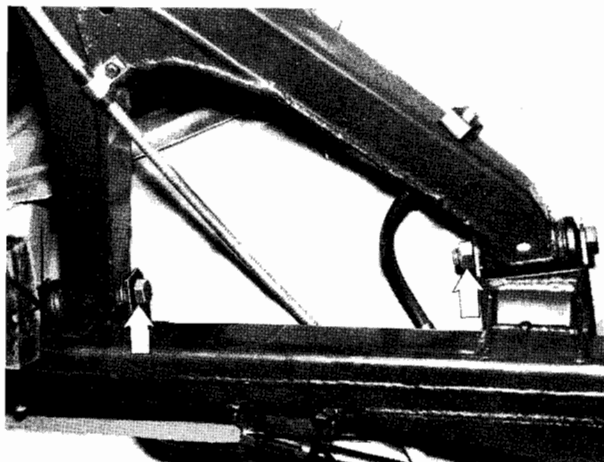

¹ Gäller ej 1600-2.

² Med 1 x 65 kg i framsätet, 2 x 65 kg i baksätet, 30 kg till vänster i bagagerummet och full tank.

33 32 000 DEMONTERING OCH MONTERING AV SVINGARM

Demontering av spiralfjäder enligt 33 53 000.

Lossa handbromskabeln från bromsarmen.

Monteringsanvisning: Ställ in handbromsen enligt 34 10 014.

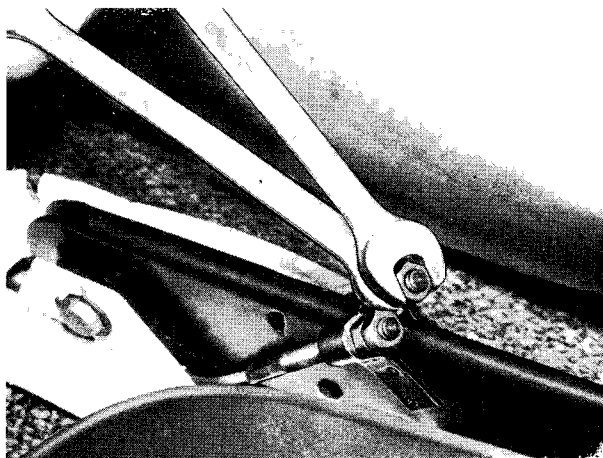

Demontera krängningshämmaren från svingarmen.

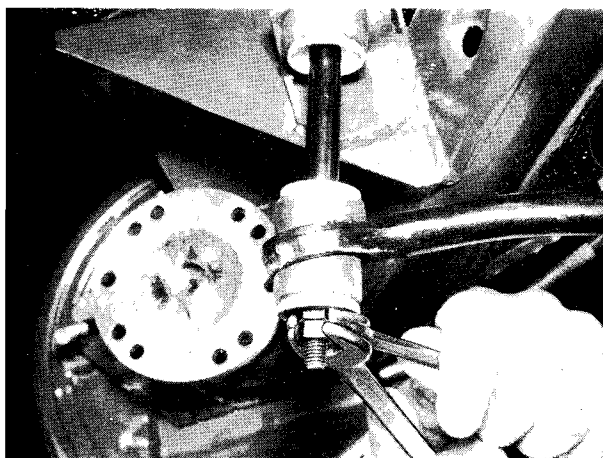

Lossa bromsslagen från rörledningen.
Använd en ATE skyddskåpa för att hindra smuts från att tränga in i bromsslagen.
Monteringsanvisning: Lufta bromsarna.
Vrid inte bromsslagen.

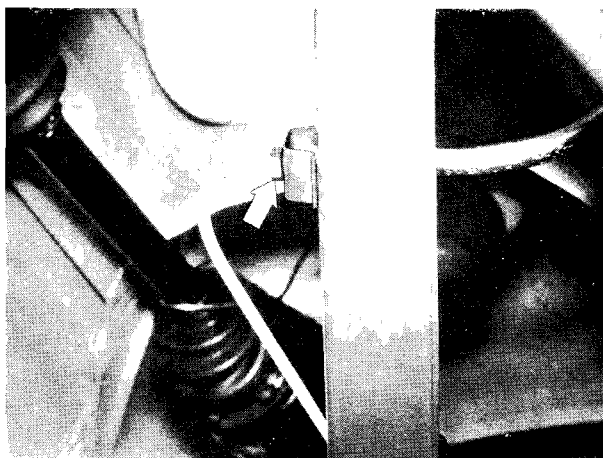

Lossa svingarmens båda fästen.
Monteringsanvisning: Drag fästbultarna¹ i normalläge².
Tag bort svingarmen.

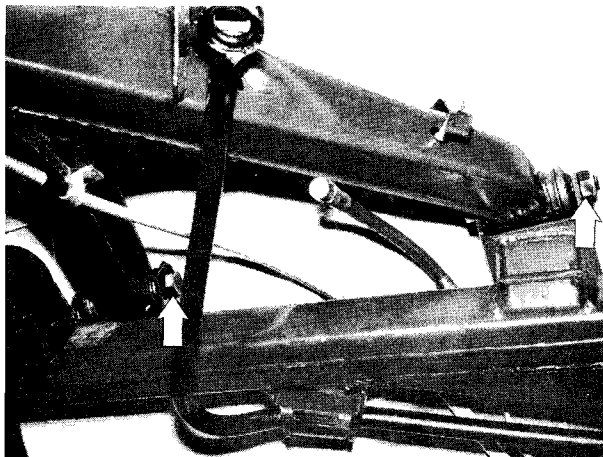

¹ Se Tekniska data

² Med 1 x 65 kg på framsätet, 2 x 65 kg på baksätet, 30 kg till vänster i bagagerummet och full tank.

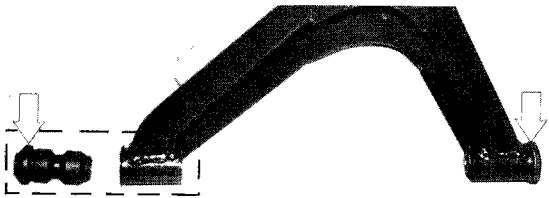

33 32 561 BYTE AV BÅDA GUMMIBUSSNINGARNA
I LÄNKARMEN

- Länkarmen demonterad -

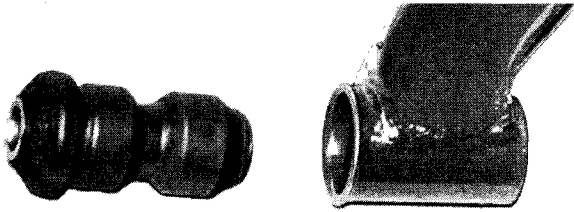

Pressa ut gummibussningarna.

Monteringsanvisning: Bestryk gummibussningarna med polyglykol och pressa in dem i svingarmen från utsidan.

+

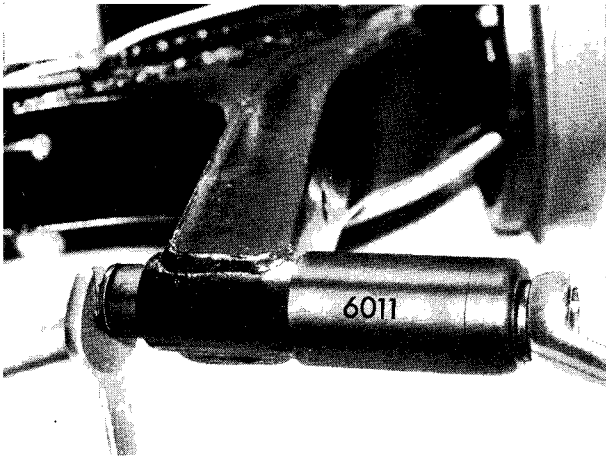

Drag ut Silentblock-bussningarna med demonterings- och monteringsverktyg 6011.

+

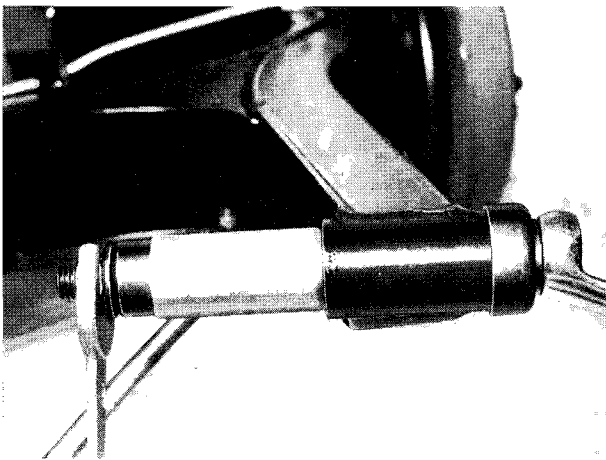

Monteringsanvisning: Drag in bussningen i plan med den fasade änden före.

+

33 32 609 KONTROLLMÄTNING AV SVINGARM -
GUMMIBUSSNINGAR DEMONTERADE

Fäst bakhjulsaxelns fläns i bocken A.

Kontrolldornen måste gå lätt att skjuta genom hålen för bussningarna.

OBS: Riktning av svingarmen kan endast tillåtas om det inte syns några sprickor eller andra skador.

+

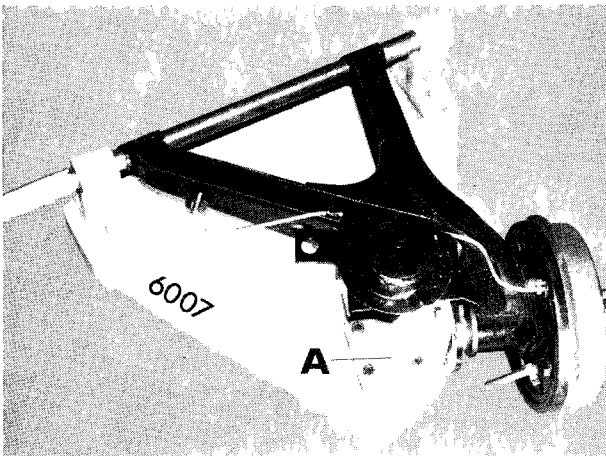

33 33 001 BYTE AV REAKTIONSSTAG FÖR BAK-
AXELHÅLLARE

Lyft karossen och ställ under pallbockar.

+

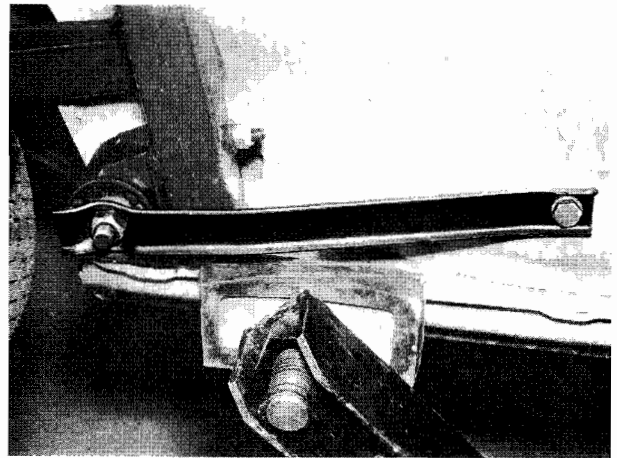

Placera stöd under bakaxelhållaren.
Demontera reaktionsstaget.

+

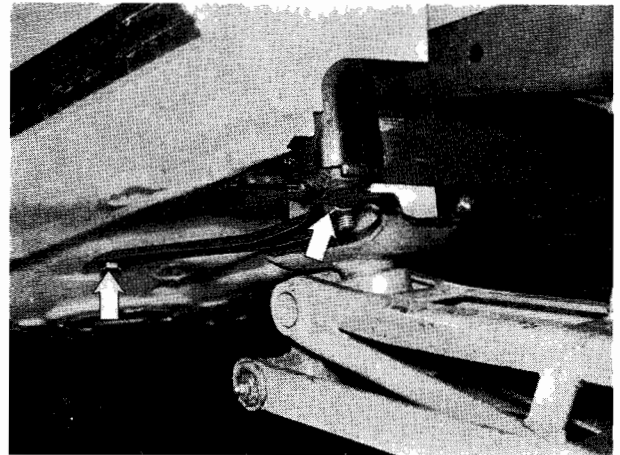

33 33 071 BYTE AV GUMMILAGER FÖR BAKAXEL-
HÅLLARE

Demontera reaktionsstaget enligt 33 33 001.
Demontera bakre sittdynan.
Driv ut den räfflade bulten.
Tag bort gummilagret från bakaxelbalken.

+

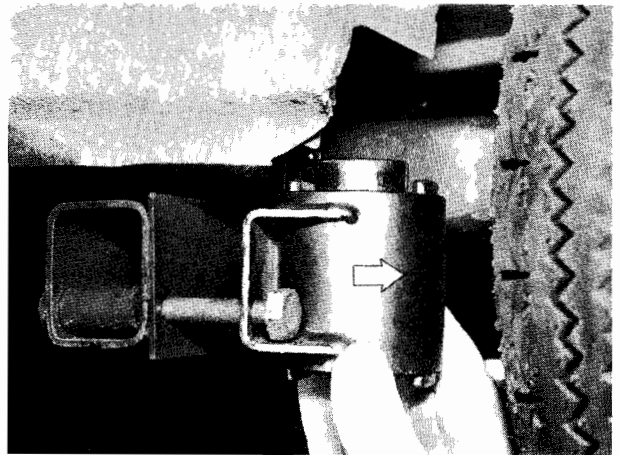

Monteringsanvisning: Observera monterings-
läget.

Vänd gummilagret med den höga ansatsen
uppåt.

+

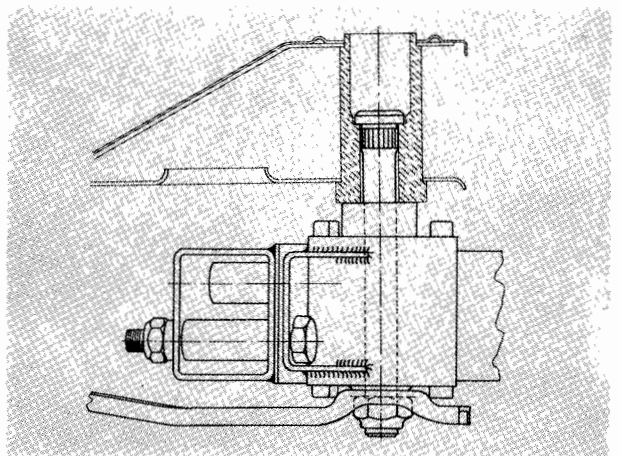

33 41 000 DEMONTERING OCH MONTERING AV
MEDBRINGARFLÄNS PÅ BAKHJULSAXEL

Lyft bilen och ställ under pallbockar.
Tag av hjulet.
Tag bort saxpinnen från kronmuttern.
Drag till handbromsen.
Lossa kronmuttern.
Monteringsanvisning: Observera åtdragningsmomentet¹.
Lossa handbromsen.
Tag av bromstrumman.

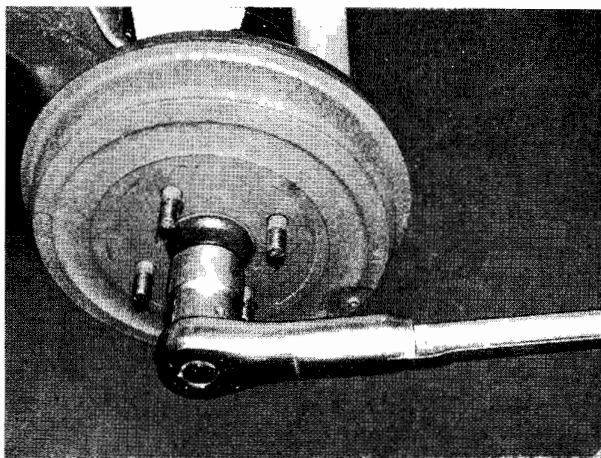

+

Drag av medbringarflänsen med avdragare.
Monteringsanvisning: Kontrollera tätning-
ringen och byt ut den vid behov.

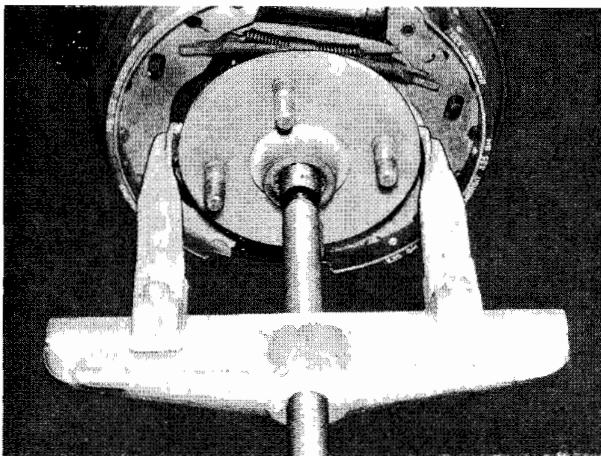

+

33 41 100 DEMONTERING OCH MONTERING AV
BAKHJULSAXEL

Demontera medbringarflänsen enligt
33 41 000.

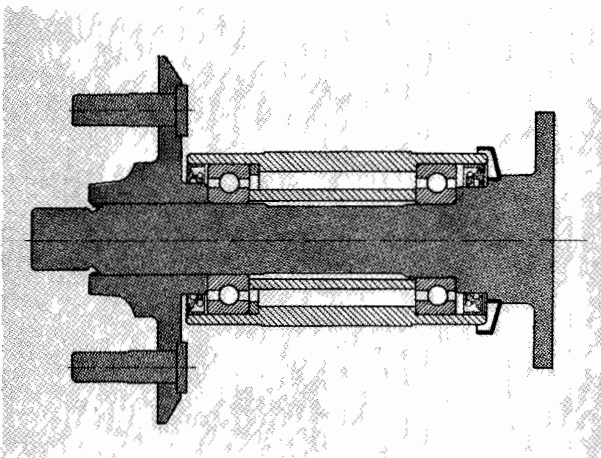

+

Lossa drivaxeln från flänsen och häng
upp den.

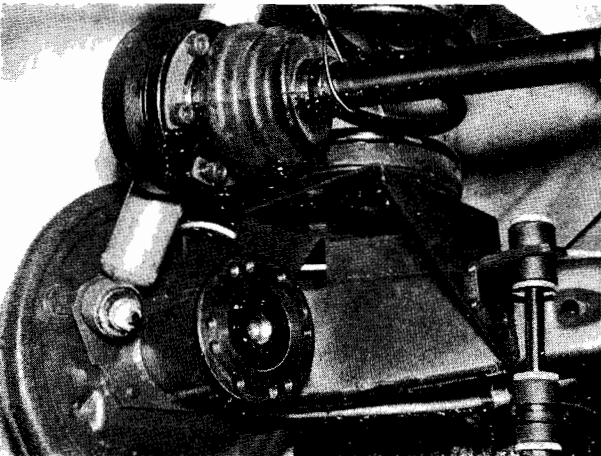

+

¹ Se Tekniska data

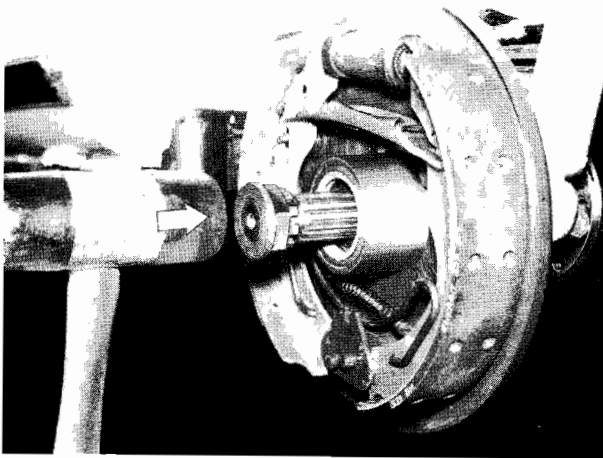

Driv ut axeln med en plastklubba.

Skruva på kronmuttern för att skydda axeländan.

+

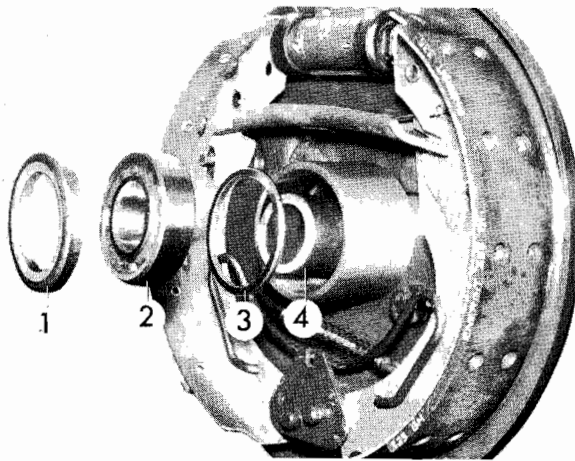

33 41 151 BYTE AV HJULLAGER OCH PACKBOX FÖR BAKHJULSAXEL

Demontera bakhjulsaxeln enligt 33 41 100.

Driv med en dorn ut kullagret 2 tillsammans med tätningringen 1.

Tag bort distanshylsan 4 och passringen 3.

Monteringsanvisning: Fyll tätningringen med grafitfett.

Fyll navet med fett¹.

+

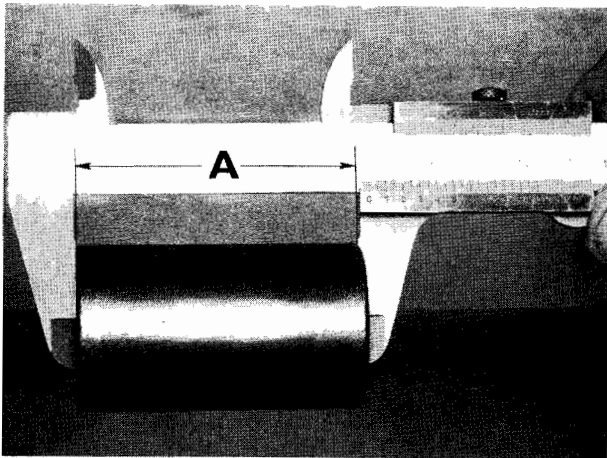

Monteringsanvisning: Ställ in hjullager-spelet¹.

Mät längden på distanshylsan A.

+

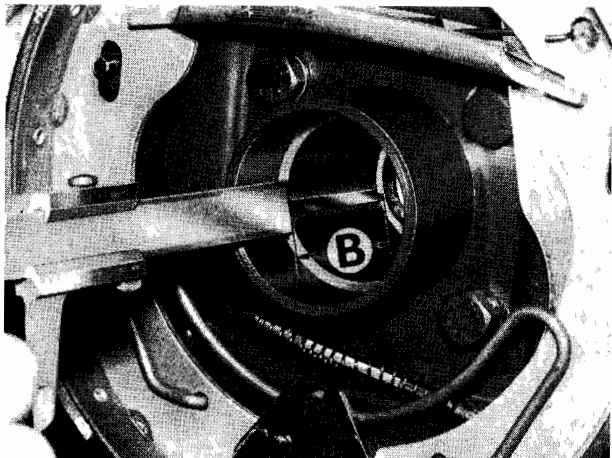

Montera det inre kullagret.

Mät avståndet B från anliggningsytan för yttre kullagret till inre kullagrets yttre lagerbana.

+

¹ Se Tekniska data

Beräkna monteringspelet:

- A = 64,0 mm
- B 61,0 mm
- 3,0 mm
- 0,1 mm spel
- C 2,9 mm mellanläggstjocklek

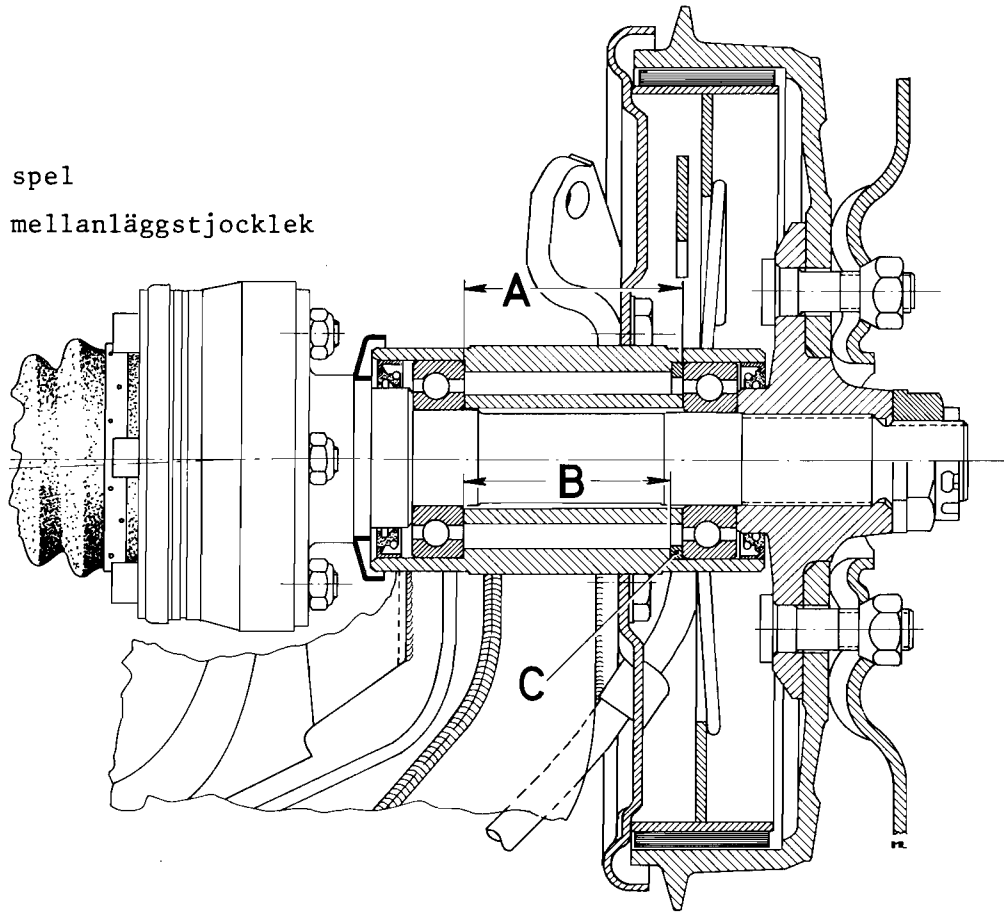

33 52 000 DEMONTERING OCH MONTERING AV
STÖTDÄMPARE

Lyft bilen och ställ under pallbockar.
Stöd svingarmen med en domkraft.

OBS: Stötdämparen fyller samma funktion som ett fångband. Den maximala böjningsvinkeln för drivaxeln (med konstant vinkelhastighet) är 18°. För utförande av den tidigare typen är böjningsvinkeln 14°.

Tag av skyddskåpan.

Lossa övre stötdämparfästet.

+

Lossa nedre stötdämparfästet.

Monteringsanvisning: Drag fast stötdämparen med bilen i normalläge¹.

+

Skjut ihop stötdämparen helt och tag bort den.

+

33 52 001 BYTE AV STÖTDÄMPARE

Vid utbyte av en stötdämpare skall den nya alltid vara av samma fabrikat som den gamla.

Vid ombyggnad för svårare körförhållanden hänvisas till anvisningarna i Tekniska data.

+

¹ Med 2 x 65 kg i framsitsen, 1 x 65 kg i baksätet, 30 kg till vänster i bagagerummet och full tank.

3.73 Ändring

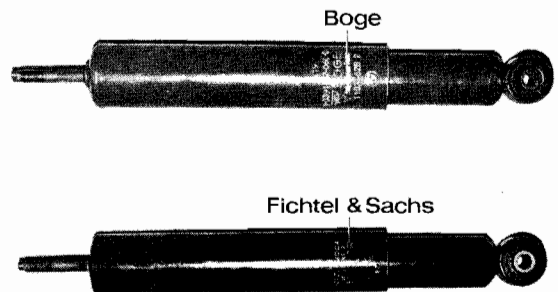
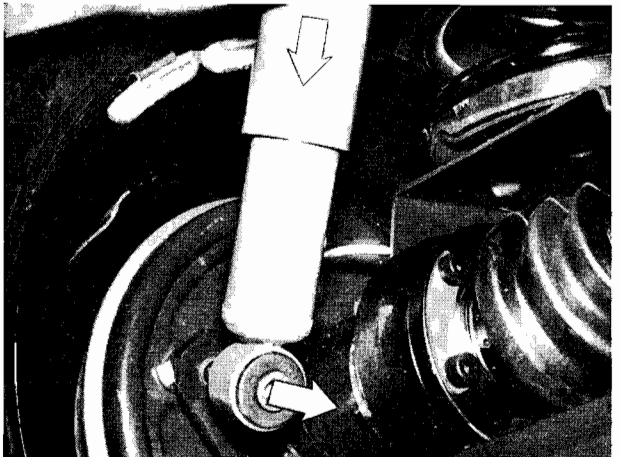
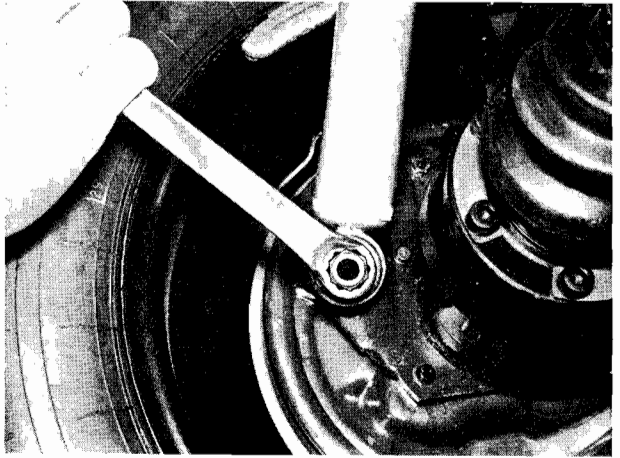
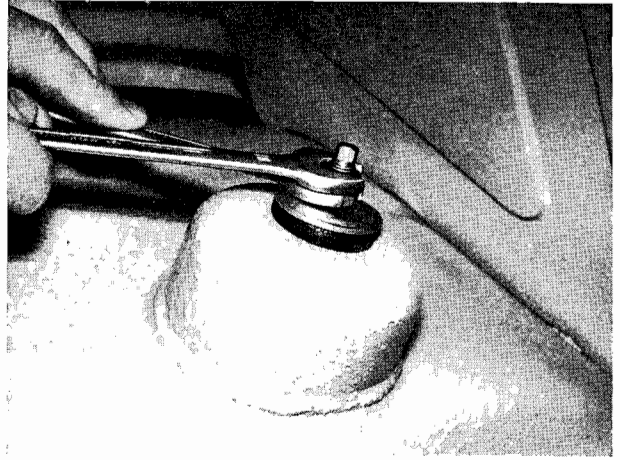

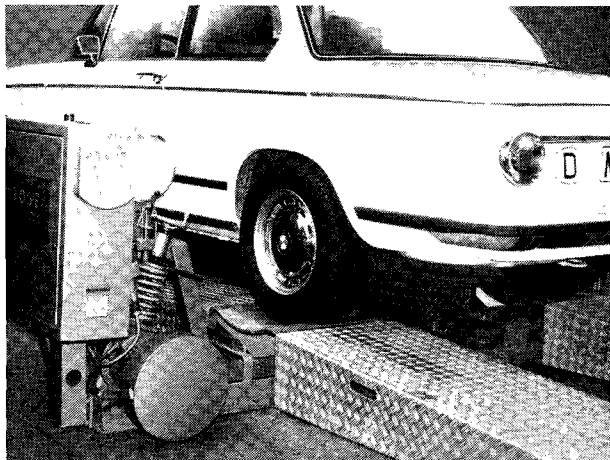

När en stötdämpare måste bytas kan endast fastställas genom provning av den monterade stötdämparen med en Shok-Tester eller liknande eller av den demonterade dämparen i en stötdämparprovningssmaskin¹.

Som en grundregel kan man säga, att sedan två omgångar däck slitits ut är stötdämparna så försvagade, att det återstår mindre än 50 % av deras ursprungliga dämpningsverkan.

I så fall erfordras en kontroll. Stötdämpare skall alltid bytas axelvis.

+

33 52 031 BYTE AV GUMMILAGER FÖR STÖTDÄMPARFÄSTE

Ställ ett stöd under svingarmen.

Tag av skyddskåpan.

Lossa övre stötdämparfästet.

Skjut ihop stötdämparen.

Tag bort distansröret.

Drag bort gummifästet uppåt.

+

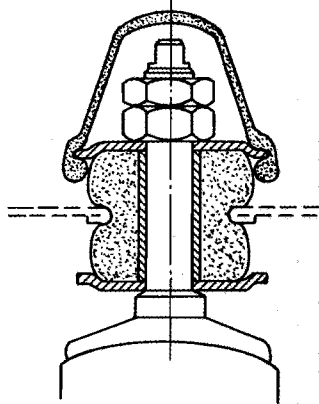

Monteringsanvisning: Tänk på gummifästets monteringsläge.

Den mindre diametern skall vändas nedåt.

+

¹ Se Tekniska data beträffande värden

33 53 000 DEMONTERING OCH MONTERING AV SPIRALFJÄDER

Demontera stötdämparen enligt 33 52 000.

Tag av bakhjulet.

Skruva bort krängningshämmaren¹ från svingarmen.

Lossa drivaxeln från bakhjulsaxelns fläns.

Häng upp drivaxeln.

+

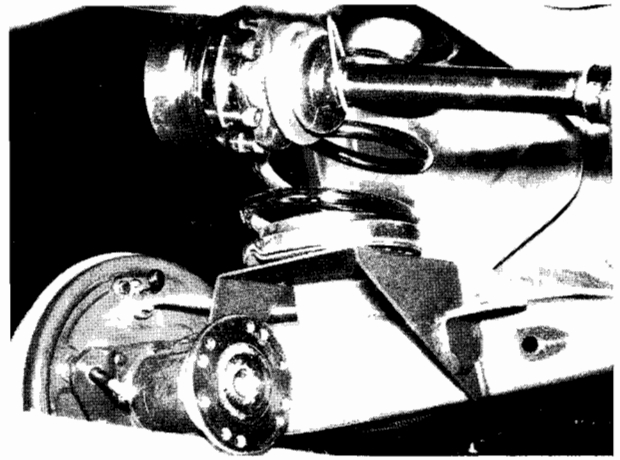

Sänk långsamt ned svingarmen med den underställda domkraften.

Tag bort spiralfjädern.

+

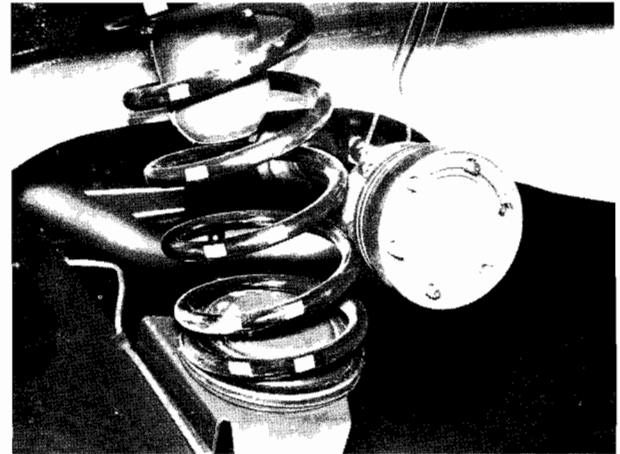

Monteringsanvisning: Kontrollera dämpningsringarna och byt ut dem vid behov.

Observera märkningen² på den övre dämpningsringen.

Urtaget i den undre dämpningsringen måste placeras över upphöjningen på fjädersätet.

Kontrollera gummifjädersätet och byt ut den vid behov.

Vrid spiralfjädern så att fjäderändarna kommer att ligga mot anslagen i dämpningsringarna.

+

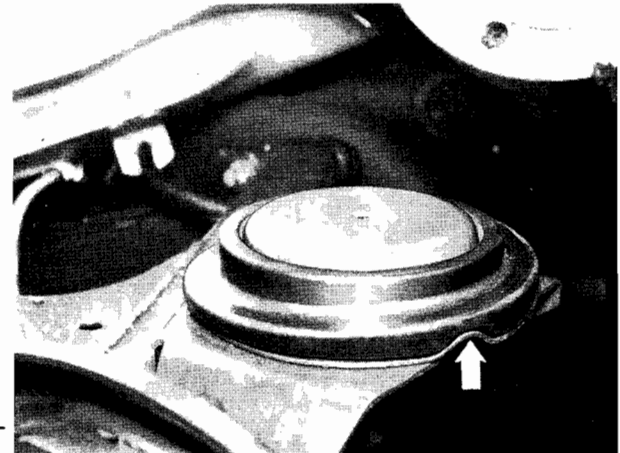

33 53 001 BYTE AV SPIRALFJÄDER

Med tanke på bibehållande av de goda vägegenskaperna rekommenderar vi att fjädrarna alltid byts parvis. Tänk härvid på att fjädrarna måste ha samma färgmärkning 1, fjäderkraft², tråddiameter A och fria längd B.

Vid ombyggnad för körning under svårare förhållanden måste anvisningarna under Tekniska data följas.

+

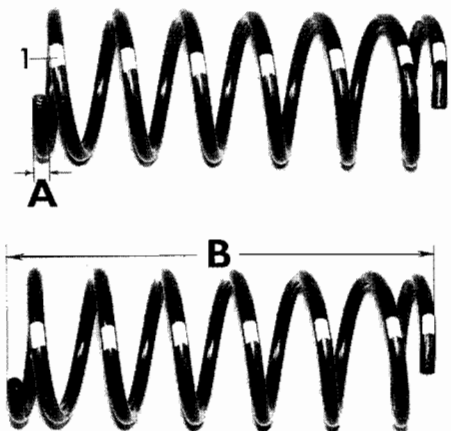

1 Gäller ej 1600-2.

2 Se Tekniska data.

33 55 000 DEMONTERING OCH MONTERING AV KRÄNGNINGSHÄMMARE

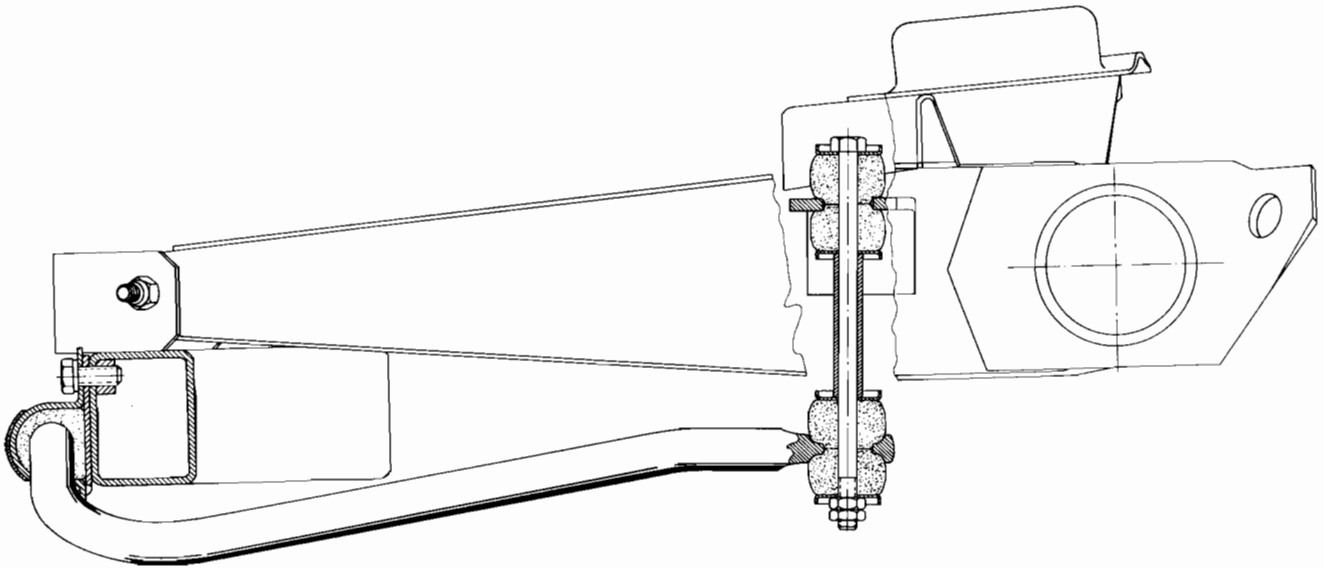

Demontera krängningshämmaren från svingarmen.

Monteringsanvisning: Kontrollera slitaget på gummiringarna och byt ut dem vid behov.

+

Demontera krängningshämmaren från bakaxelbalken.

Monteringsanvisning: Kontrollera slitaget på gummilagret 1 och byt ut det vid behov.

Krängningshämmaren till 2002 kan i efterhand monteras på 1600-2.

+

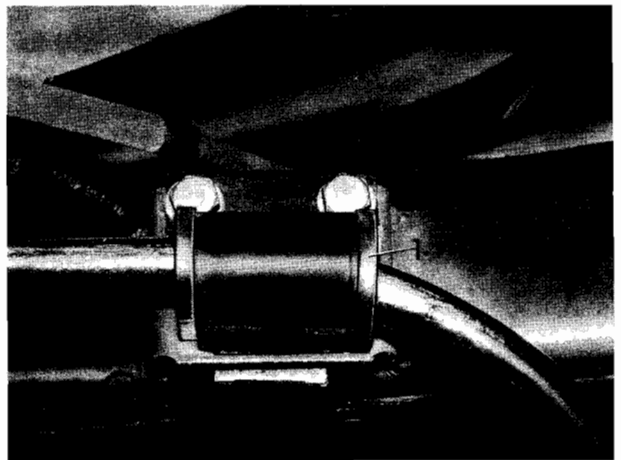

FELSÖKNING PÅ BAKAXELN

Fel	Orsak	Åtgärd
Slag vid starten	Medbringarfläns lös på splines	Montera medbringarflänsen med Loctite för kilfastsättning enligt 33 11 060.
Slag vid växling mellan drivande och driven motor	För stort kuggspel Medbringarfläns lös på splines Fel på drivaxel Spel i drivaxelns glidskarv	Ställ in kuggspelet enligt 33 12 551. Se föregående punkt Byt drivaxeln enligt 33 21 000 Montera glidskarven med Loctite grön för hopfogning med märknummer 75.
Missljud när motorn driver eller drivs	För stort respektive för litet kuggspel	Ställ in kuggspelet enligt 33 12 551
Brummandeljud	Kardanaxel Bakaxelväxeln monterad med spänningar Fel på gummibussning för bakaxelhållare	Se felsökning på kardanaxeln, sid. 26-12/3. Montera bakaxelväxelhuset spänningsfritt enligt 33 10 010 Byt ut gummibussningen enligt 33 33 071
Oljeförluster	Läckande tätningarring Igensatt ventilator Fel oljetyp ¹	Byt tätningarringen Rengör ventilatorn Byt till rätt olja i bakaxelväxeln
Vibrationer	Obalans hos hjulen Defekt drivaxel Kardanaxel	Balansera hjulen och byt ut fälgarna vid behov. Byt drivaxeln enligt 33 21 000 Se felsökning på kardanaxel, sid. 26-12/3
Slamrande ljud	Dålig stötdämparverkan Defekt gummibussning för övre stötdämparfäste Defekt gummibussning för undre stötdämparfäste Defekt gummibussning för bakaxelhållare	Byt stötdämpare enligt 33 52 001 Byt gummibussning enligt 33 52 031 Byt stötdämpare enligt 33 52 001 Byt gummibussningen enligt 33 33 071
Malande ljud endast vid kurvtagning	Defekt hjullager	Byt hjullager enligt 33 41 151

¹ Se Tekniska data