

Kontroll av hjälpstyrarm.

Måttet A = $96 \pm 0,5$ mm.

+

32 21 101 BYTE AV STYRARM

Demontera skyddsplåten enligt 34 11 250.

Monteringsanvisning: Om den övre bulten 1 är en M 6 x 10 med fjäderbricka, måste den bytas mot en bult M 6 x 12 DIN 933 - 8,8 PHR SW samt tandbricka A 6,4 DIN 6797.

+

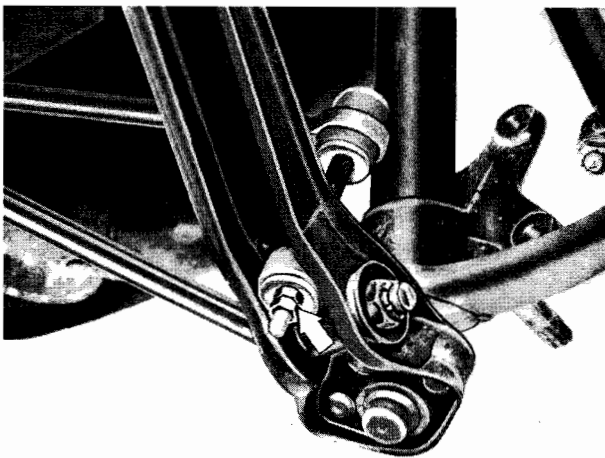
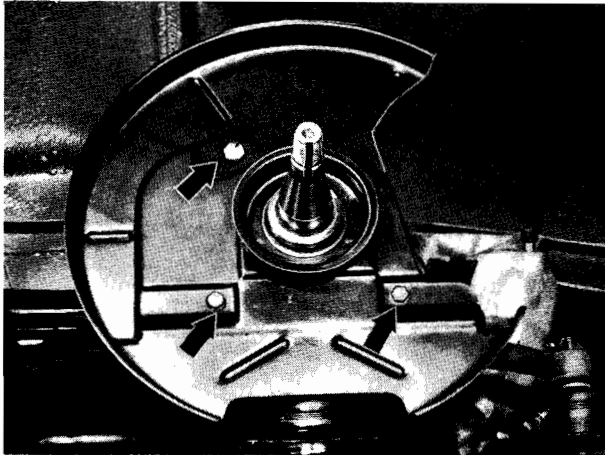

Lossa i förekommande fall krängningshämmaren från bärarmen.

+

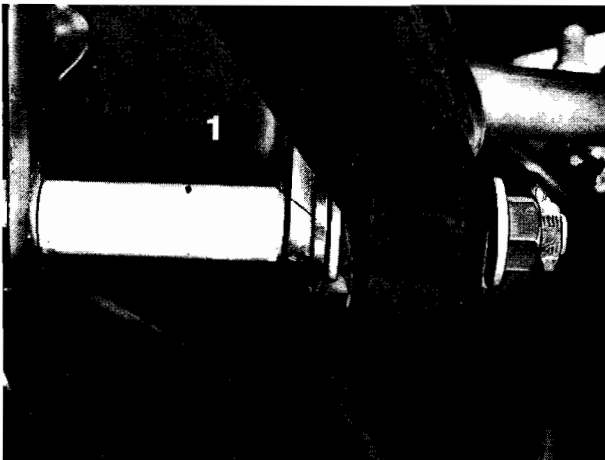

Demontera bärarmen från framaxelbalken.

Monteringsanvisning: Drag kronmuttern i normalläge¹. Distansringen 1 skall ligga mot framaxelbalken.

+

¹ Se Tekniska data

Tag bort saxpinnen och lossa kronmuttern¹.
Tryck av styrarmen från parallellstaget
med avtryckare BMW 6056.

+

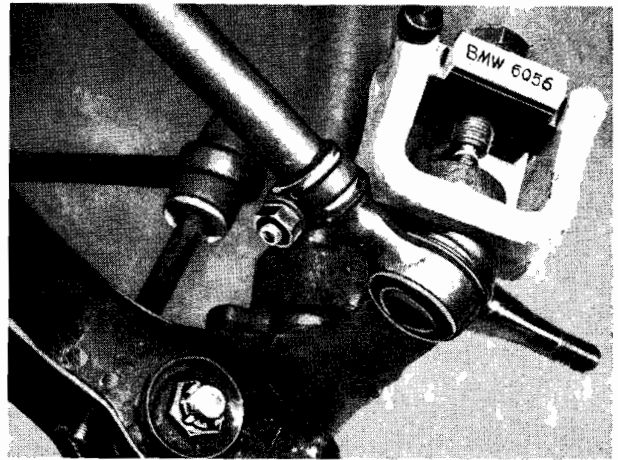

Lossa dragsträvan från bärarmen.
Monteringsanvisning: Drag kronmuttern i
normalläge¹. Båda brickorna skall vän-
das med den konvexa sidan mot bärarmen.

+

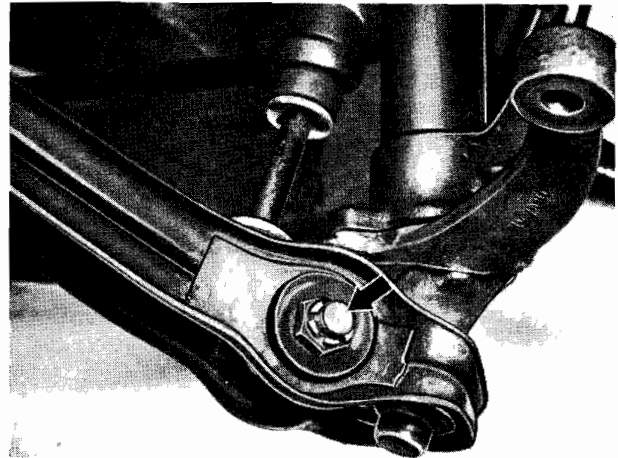

Tag bort låstråden.
Lossa muttrarna¹ och tag bort styrarmen
med länkarmen.

+

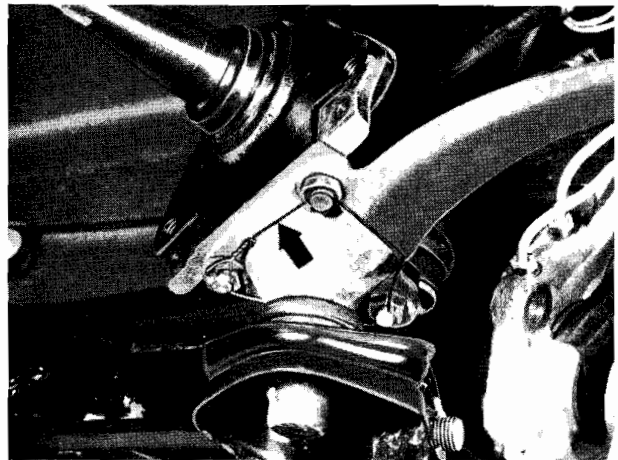

Tag bort saxpinnen och lossa kronmuttern¹.

+



¹ Se Tekniska data

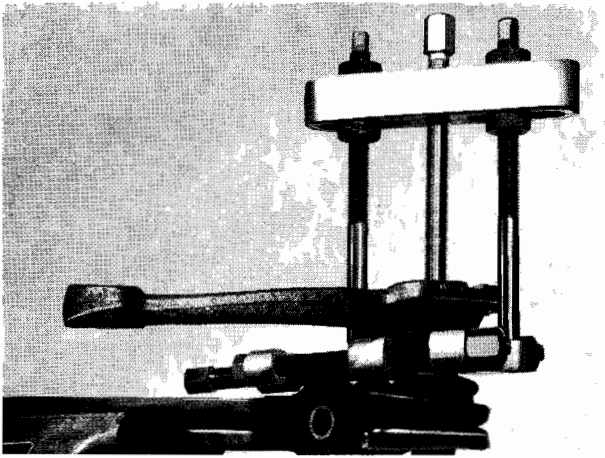

Tryck av styrarmen från kulleben med Kukko-avdragare.

+

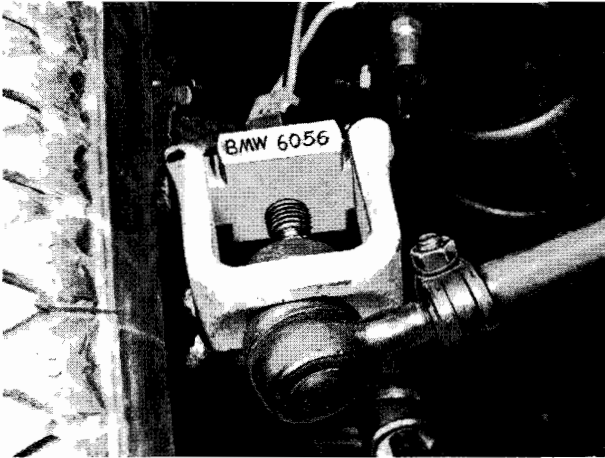

32 21 231 BYTE AV YTTRE PARALLELLSTAGSDEL

Lossa kronmuttern¹.

Tryck av parallellstaget från styrarmen med BMW 6056.

+

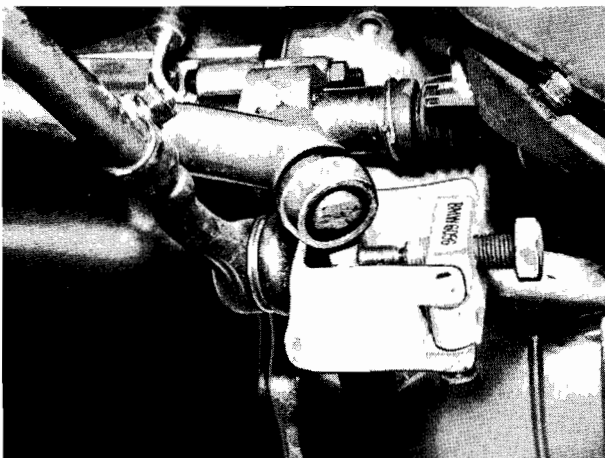

Lossa kronmuttern¹.

Tryck av yttre parallellstagsdelen från mittdelen med BMW 6056.

+

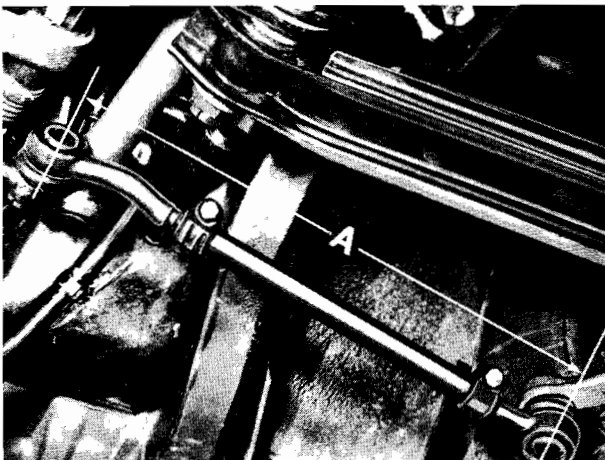

Grundinställning av parallellstaget A =
361 + 10
- 15 mm. Gör en optisk inställning
av framhjulen. Se 32 00 024.

+

¹ Se Tekniska data

32 21 281 BYTE AV PARALLELLSTAGETS MITTENDEL

Lossa kronmuttern¹.

Tryck av parallellstagets vänstra del från mittdelen med avtryckare BMW 6056.

+

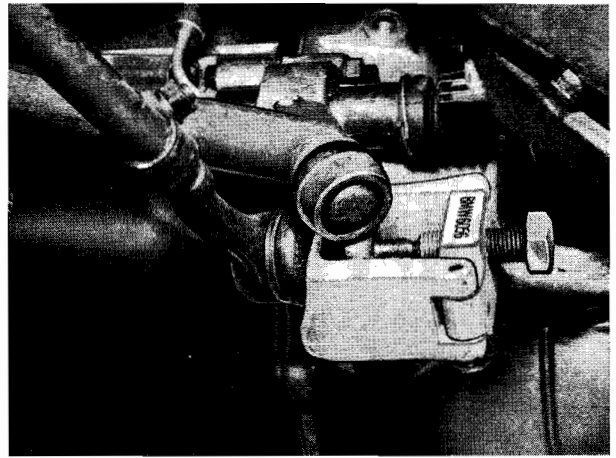

Lossa kronmuttern¹.

Tryck av parallellstagets mittendel från pitmanarmen med avtryckare BMW 7009.

+

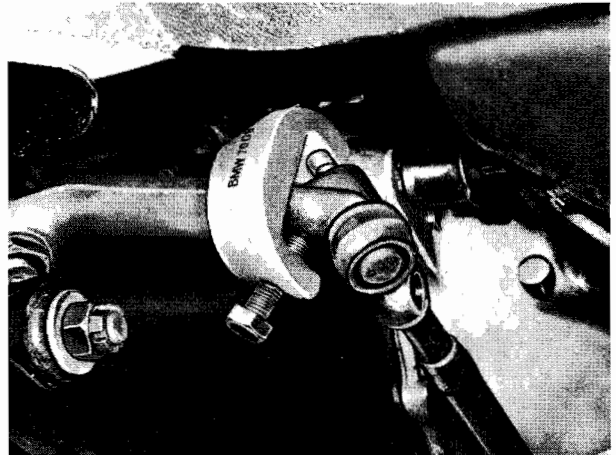

Lossa kronmuttern¹.

Tryck av parallellstagets högra del från mittendelen med BMW 6056.

+

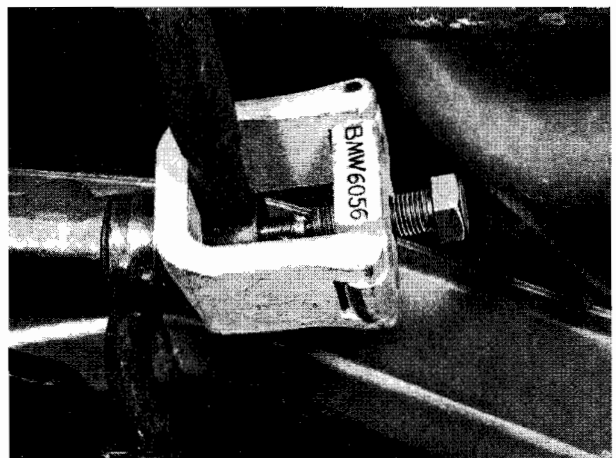

Lossa kronmuttern¹.

Tryck av parallellstagets mittendel från hjälpstyrarmen med avtryckare BMW 7009.

Monteringsanvisning: Sedan tätningskåpan tagits av skall den därunder befintliga tätningsringen dränkas in med olja, eftersom det annars finns risk att leden förstörs snabbt av inträngande vatten.

+

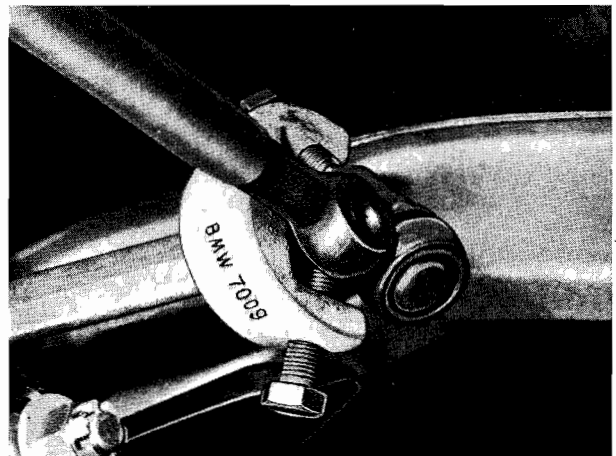

¹ Se Tekniska data

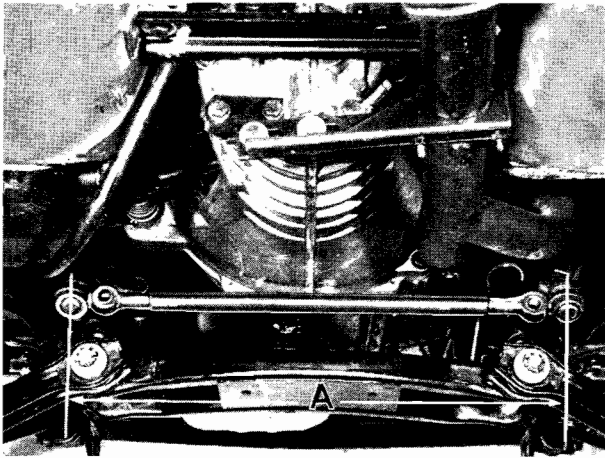

Monteringsanvisning:

Monteringslängd A 476 \pm 1 mm.

Gör en optisk framhjuls kontroll enligt
32 00 024.

+

32 31 020 DEMONTERING OCH MONTERING AV
RATTRÖRSKÅPANS UNDERDEL

Demontering och montering av ratten enligt
32 33 000.

Lossa fästskruvarna.

+

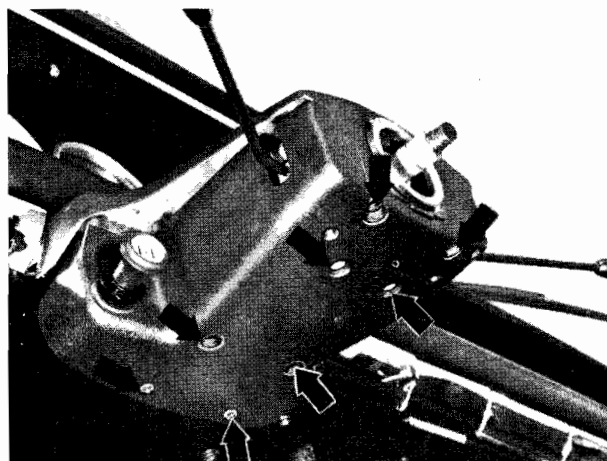

Skruva bort chokeknappen.

+

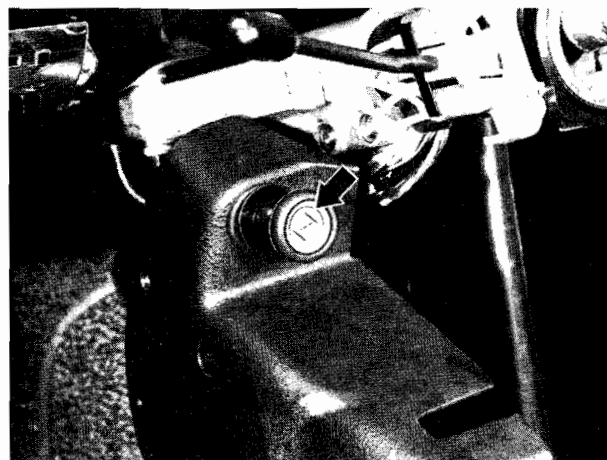

Lossa fästmuttern och tag av underdelen.

+

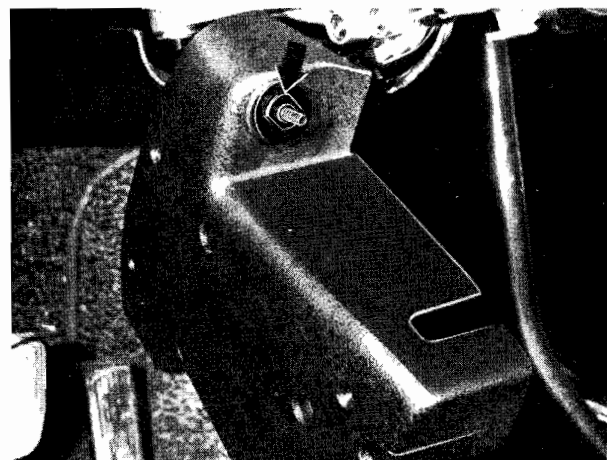

32 31 041 BYTE AV FLÄNS TILL HARDYSKIVA

Byt hardyskivan enligt 32 31 051.
Skjut av den övre flänsdelen nedåt.

+

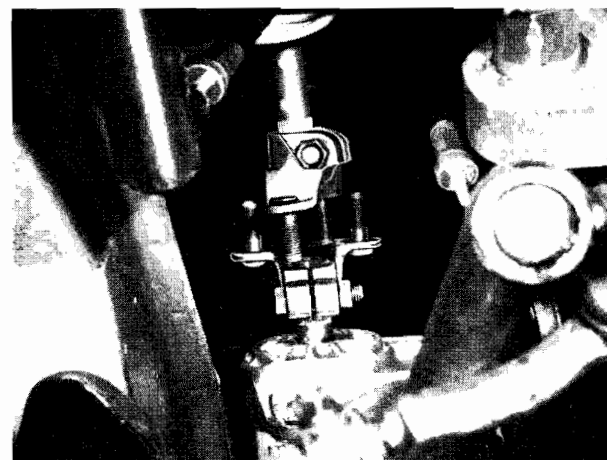

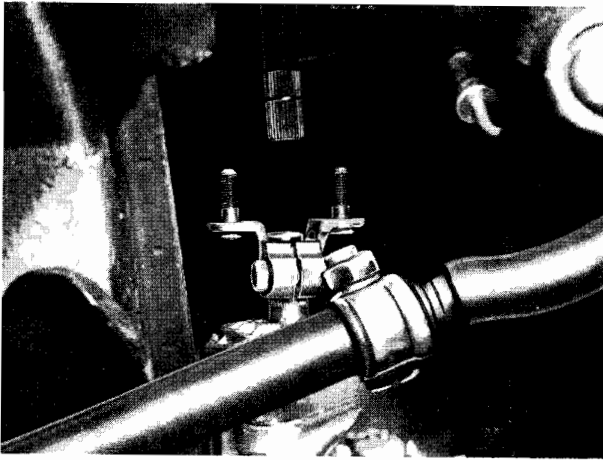

Tag bort klämbulten¹.

Drag av den undre flänsdelen från styrväxeln.

Monteringsanvisning: Ställ framhjulen rakt fram.

Observera klämbultens monteringsläge i spåret på styrväxeln.

+

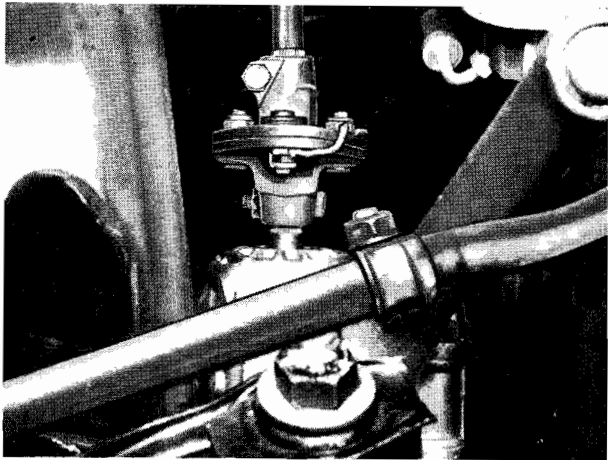

32 31 051 BYTE AV HARDYSKIVA

Lossa fästmuttrarna¹ och skjut upp flänsen.

Monteringsanvisning: Observera jordledningens placering.

+

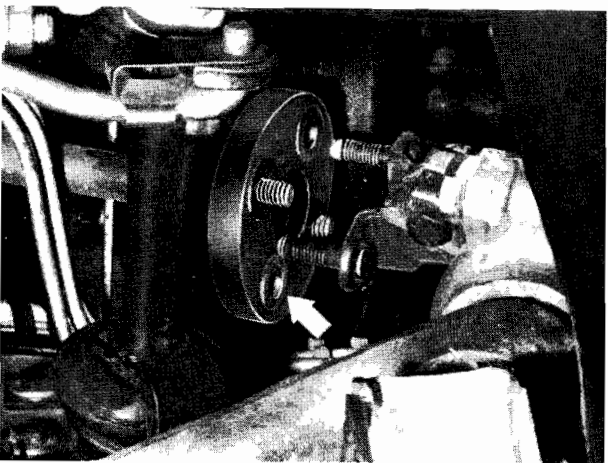

Tag bort hardyskivan.

+

32 31 060 DEMONTERING OCH MONTERING AV RATTSTÅNG

Demontering och montering av rattrörskåpens underdel enligt 32 31 020.

Markera blinkeromkopplarens läge och demontera omkopplaren.

Monteringsanvisning: Spel A mellan medbringare och återställningskam cirka 0,3 mm.

+

¹ Se Tekniska data

Lossa fästbulten 1 för flänshalvan¹ och drag ut rattstången uppåt.

Monteringsanvisning: Rattstångslagret monteras med en förspänning av 6,0 - 6,5 mm. Tryck kraftigt mot ratten och drag samtidigt fästbulten 1¹.

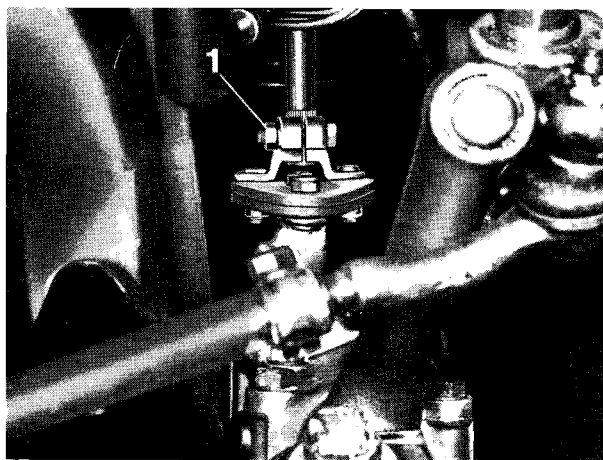

32 31 061 BYTE AV RATTSTÅNG

Demontering och montering av rattstång enligt 32 31 060.

Tag bort ansatsringen.

Monteringsanvisning: Urtaget i ansatsringen skall passa in över låsringen.

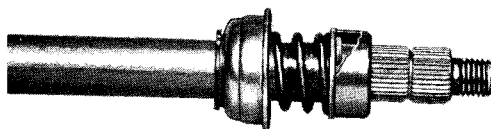

Tag av låsringen 1, brickan 2, tryckfjäders 3, ringen 4 och rattstångslagret 5.

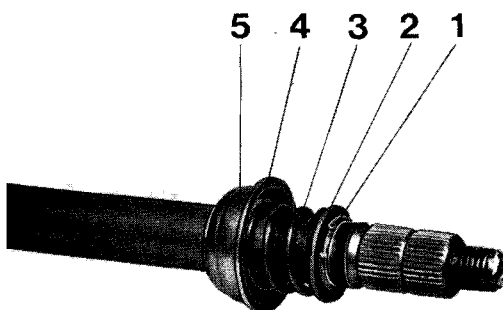

Tag bort låsringen.



¹ Se Tekniska data

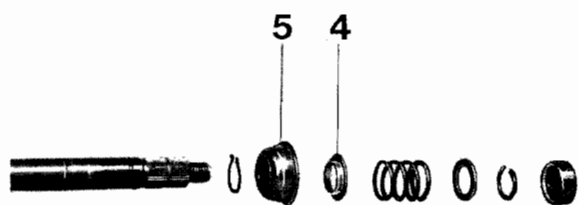

Monteringsanvisning: Den utskjutande delen
av ringen 4 måste vändas mot rattstångs-
lagret 5.

+

32 32 001 BYTE AV RATTLÅS

Demontering och montering av rattstång enligt 32 31 060.

Lossa batteriets minusledning.

Demontera rattstörsbeklädnaden.

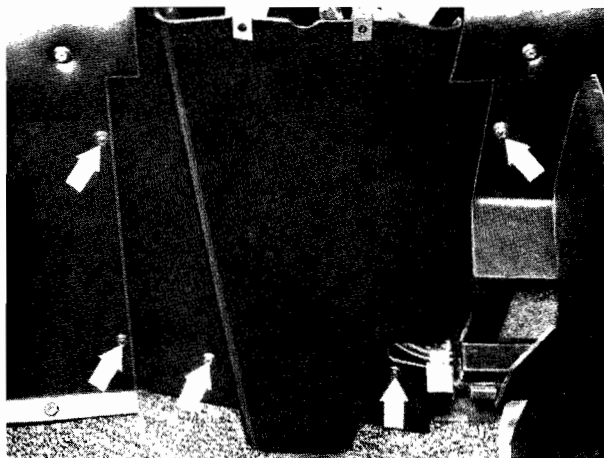

Lossa avbländningskontakten.

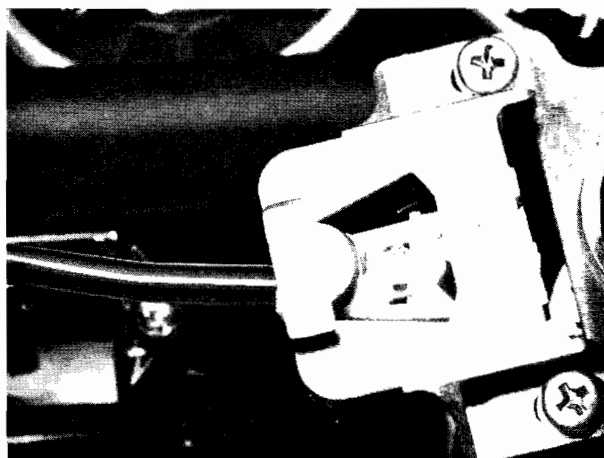

Lossa klammern 1 för festsättning av rattstörsbeklädnaden och klammer 2 för rattstöret.

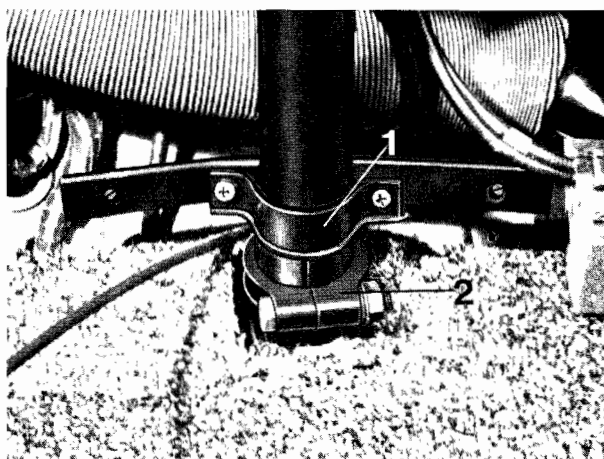

Lossa fästskruvarna 1 - 2 för rattlåset och drag av ledningarna från rattlåsställaren.

Monteringsanvisning:

Svart ledning	Anslutning 50
Grön ledning	Anslutning 15
Grå ledning	Anslutning P
Röd ledning	Anslutning 30

Tag bort rattstöret.



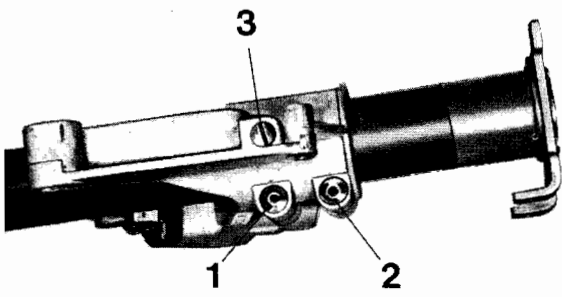

Lossa bultarna med avdragbara skallar 1 - 2 med körnare eller mejsel och skruva bort dem.

Lossa stoppskruven 3 och drag ut rattlåset.

Monteringsanvisning: Se vid monteringen till att stoppskruven går in på rätt sätt i fixeringshålet i rattstångsröret.

+

32 33 000 DEMONTERING OCH MONTERING AV RATT

Byte av täckplattan enligt 32 33 031.

OBS: Ratten får endast demonteras och monteras i läge rakt fram.

Lossa fästmuttern¹ och tag av ratten.

+

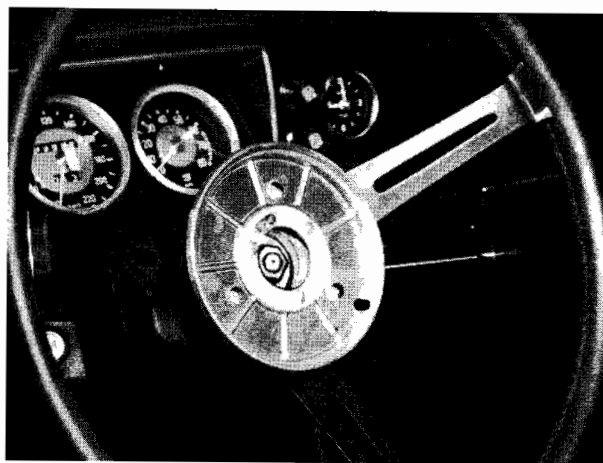

Monteringsanvisning: Spelet A mellan medbringar och återföringskam skall vara cirka 0,3 mm.

+

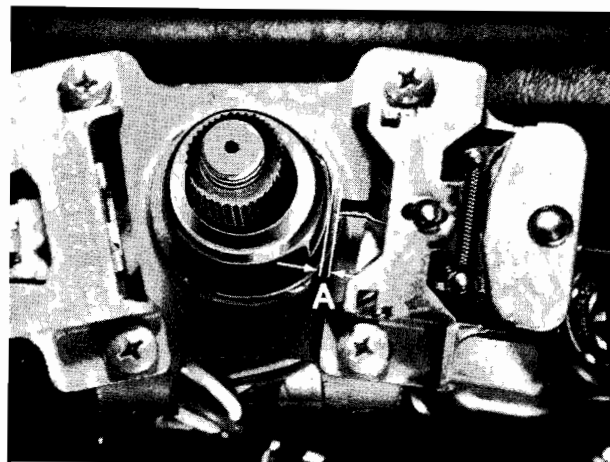

32 33 031 BYTE AV TÄCKPLATTA I RATTCENTRUM

A. BMW 1600-2

Tag bort höger och vänster skruv med krysspår och tag bort täckplattan.

+

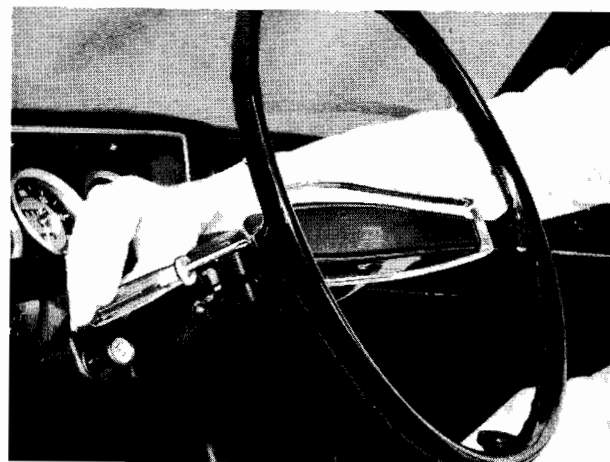

B. BMW 2002 / 2002 A / 2002 TI

Tag bort den stoppade kåpan.

+



¹ Se Tekniska data

32 33 081 BYTE AV KONTAKTKOL FÖR SIGNAL-
KONTAKT

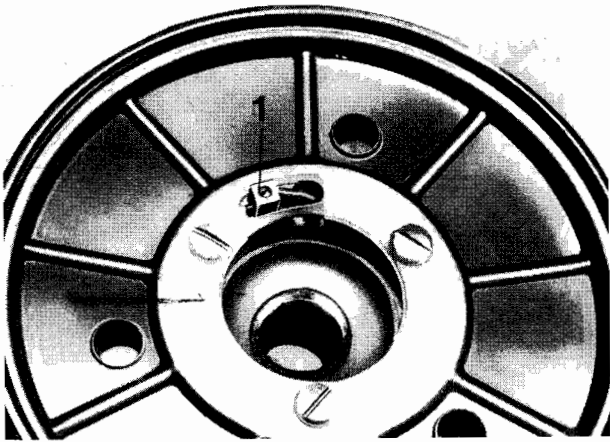

Demontering och montering av ratt enligt
32 33 000.

Lossa ledningen 1.

+

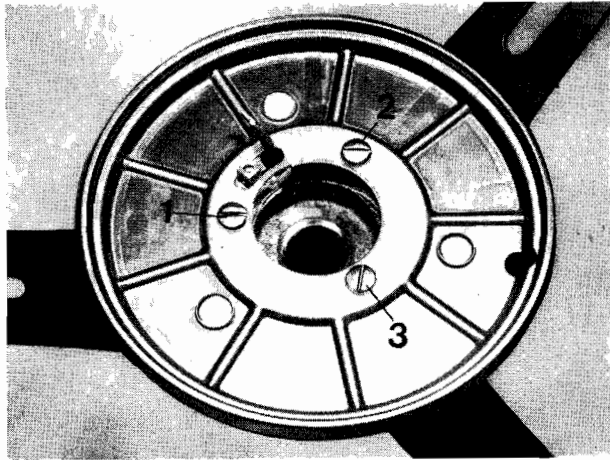

Tag bort fästskruvarna 1 - 3 för kontakt-
plattan.

+

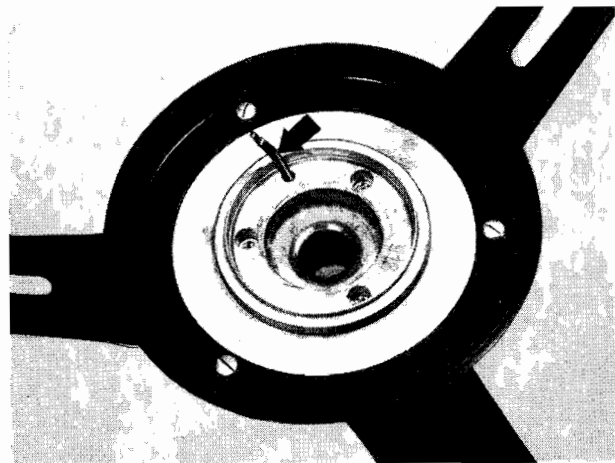

Tryck ut kontaktkolet framifrån och bakåt.

+

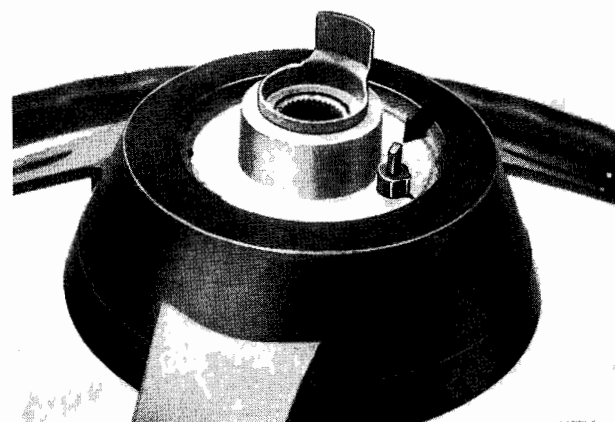

Monteringsanvisning: Tryck in det nya
kontaktkolet i ratten.

+

32 33 551 BYTE AV SLÄPRING FÖR SIGNALKONTAKT

Demontering och montering av ratt enligt 32 33 000.

Lossa fästskruvarna 1 - 4 och tag bort ratt-rörskåpens överdel.

+

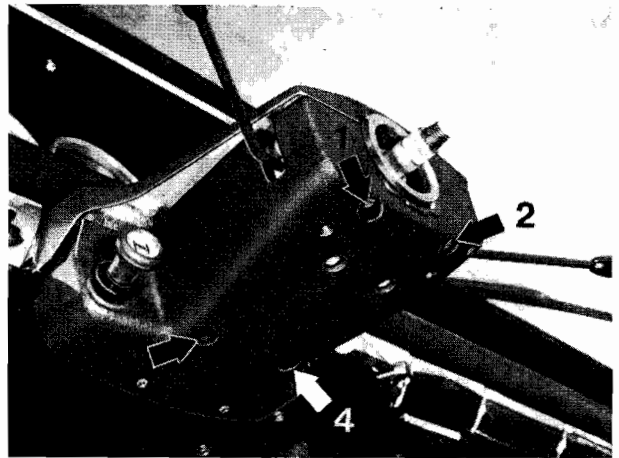

Drag av ledningen från släpringen och tag bort släpringen.

Monteringsanvisning: Smörj släpringen med ett tunt lager Optimol kontaktfett V.P. 181.

+

