

31 12 661 BYTE AV KULLED FÖR  
SPINDELHÅLLARE

- Länkkarmen demonterad -

Om axialspelet (S) överstiger 2,4 mm,  
måste kullleden bytas ut.

+

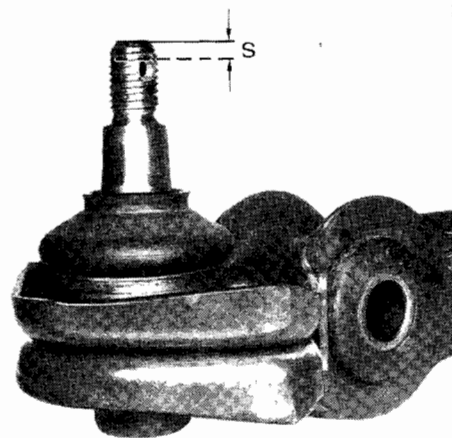

Sätt fast bärarmen i ett skruvstycke.  
Borra av nitskallarna med användning av  
en bormaskin.

+



Driv ut nitarna med en passande dorn.

+

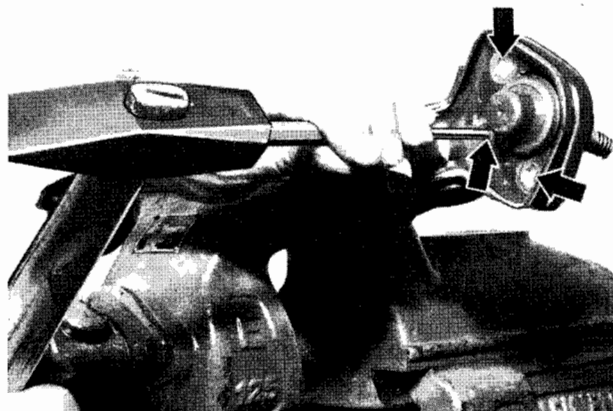

Fäst den nya kullleden med bultar M 8 x  
20 och muttrar M 8.

+

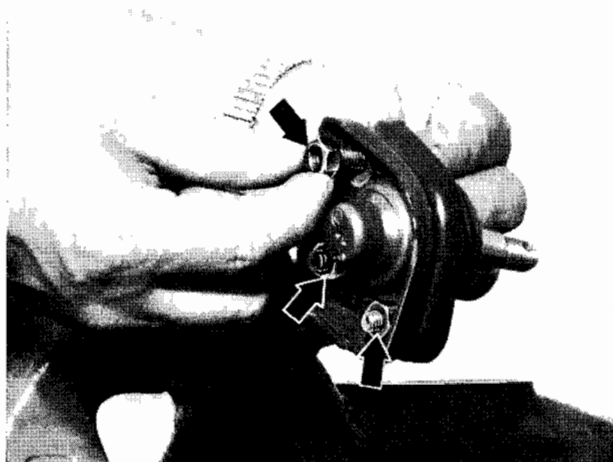

31 20 004 INSTÄLLNING AV HJULLAGERSPEL

Demontering och montering av framhjul enligt 36 10 300.

Drag av fettkåpan med BMW 6014-1.

Monteringsanvisning: Kontrollera fettfyllningen i kåpan<sup>1</sup>.

+

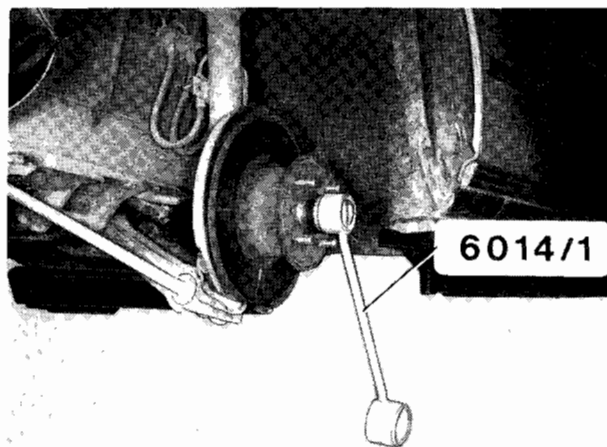

Tag bort saxpinnen från kronmuttern.

+

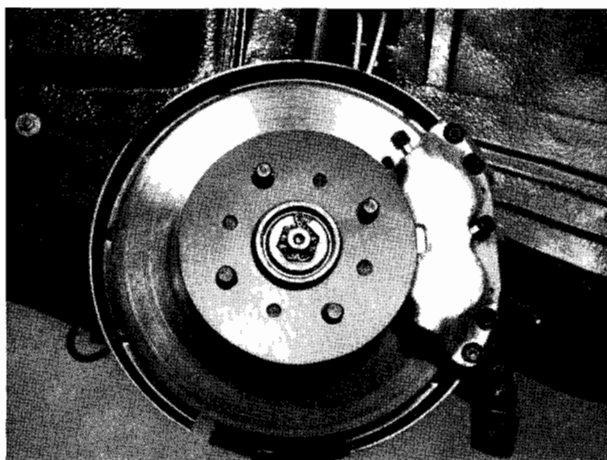

Vrid hela tiden navet och drag kronmuttern med 1,0 kpm. Härigenom sätter sig rullarna och lagrens innerbanor. Samtidigt pressas det spelbildande fettets undan.

+

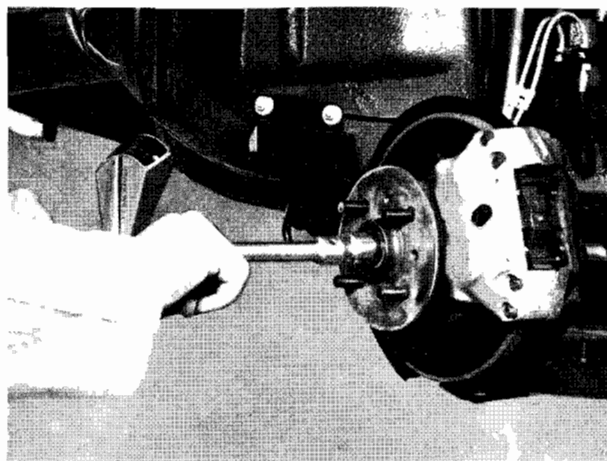

Lossa kronmuttern cirka 1/3 varv.

Klackbrickan måste lätt kunna förskjutas åt vänster och höger.

+

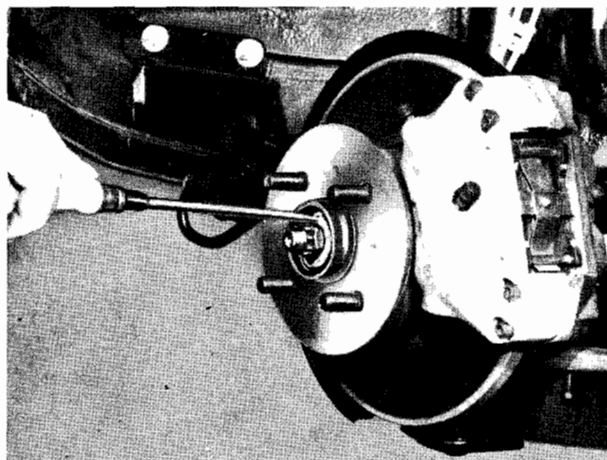

<sup>1</sup> Se Tekniska data

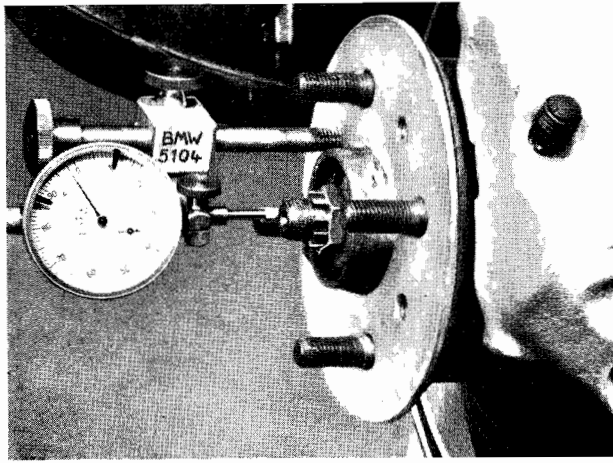

Fäst indikatorhållaren BMW 5104 på hjulnavet.  
Ställ in indikatorn med förspänning.  
Tryck navet flera gånger fram och tillbaka och läs därvid  
av hjullagerspelet.  
Sträva efter det minsta värdet på spelet.

+

1

Se Tekniska data

Hjullagerringens utförande

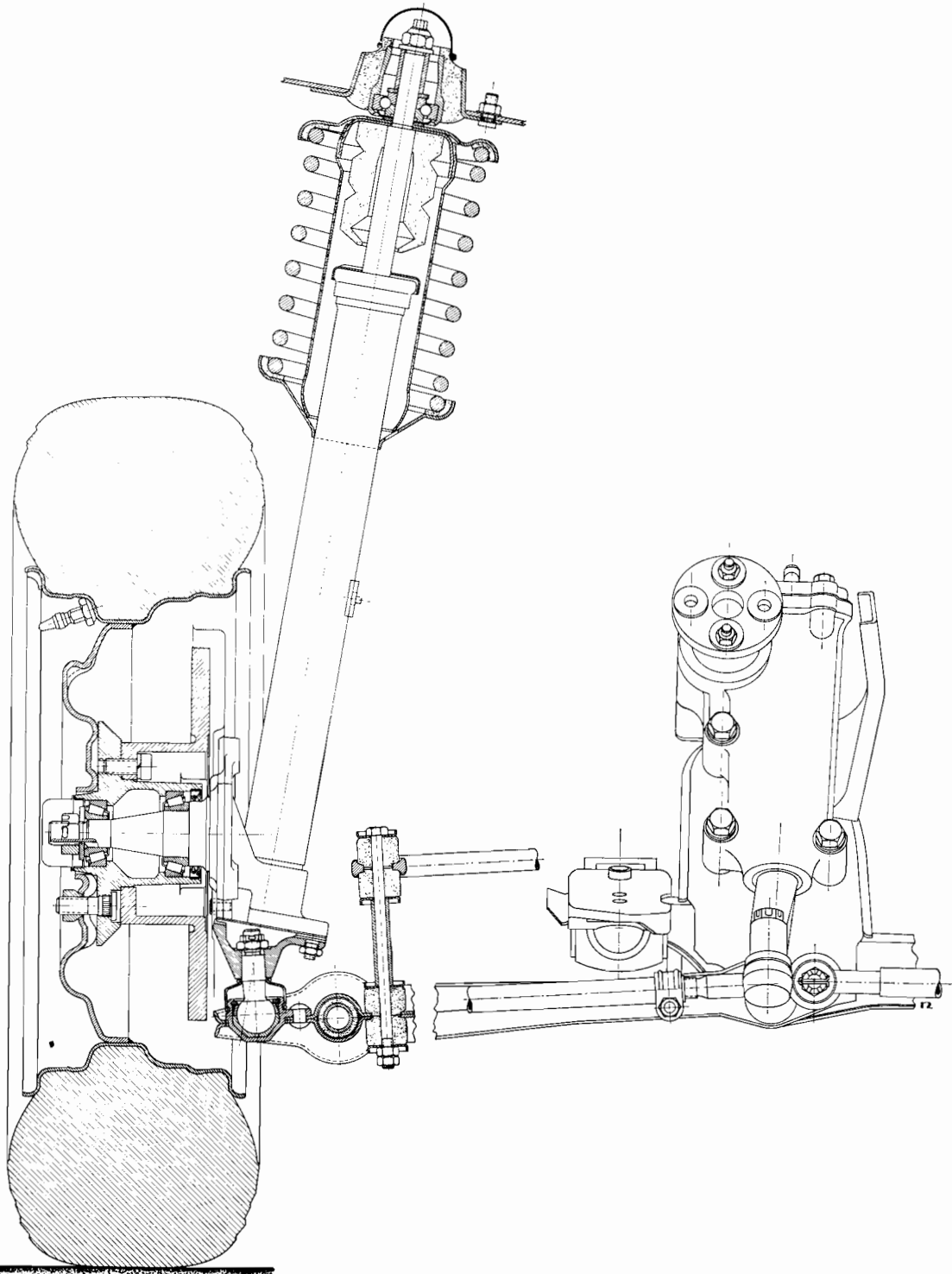

31 21 100 DEMONTERING OCH MONTERING AV  
HJULNAV

Demontera bromsoket<sup>1</sup>.

Lossa vinkeln från fjäderbensstötdämparen.

+

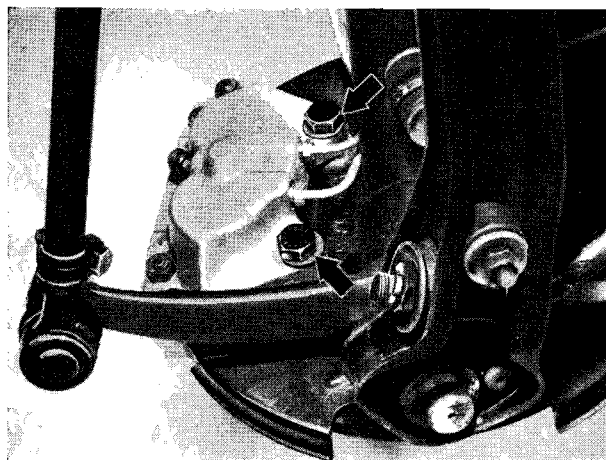

Häng upp bromsoket.

Tag bort kronmutterns saxpinne.

Drag av klackbrickan och hjulnavet.

Monteringsanvisning: Fettfyllning i  
hjulnavet<sup>1</sup>.

Ställ in hjullagerspelet enligt  
31 20 004.

+

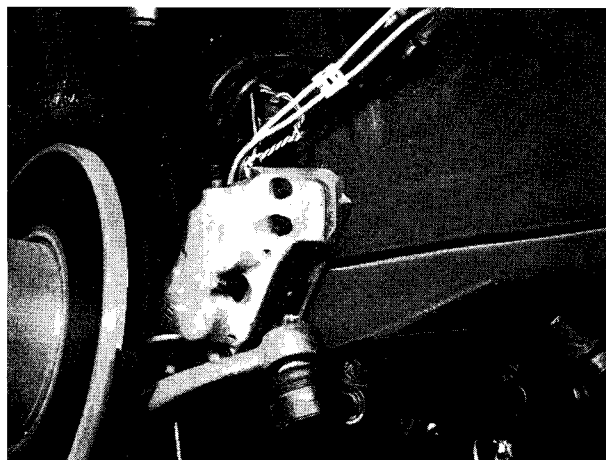

31 21 121 BYTE AV HJULNAV

Demontering och montering av hjulnav  
enligt 31 21 100.

Lossa insexskruvarna<sup>1</sup> och tag bort  
bromsskivan.

+

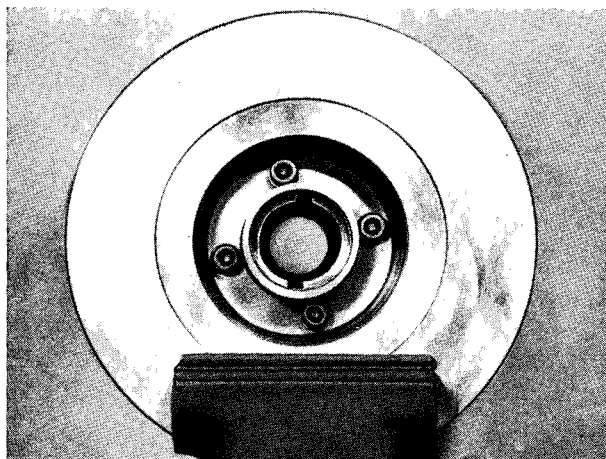

OBS: Om bromsskivan rostet fast  
på hjulnavet, är det lämpligt att  
skruva fast navet lätt på fälgen.  
Vrid sedan bromsskivan fram och  
tillbaka och drag samtidigt kraftigt  
i den. ,

Monteringsanvisning: Fettfyllning i  
hjulnavet<sup>1</sup>.

+



-----  
<sup>1</sup> Se Tekniska data

31 31 621 BYTE AV KONISKA RULLAGER OCH  
AXELTÄTNINGSRING

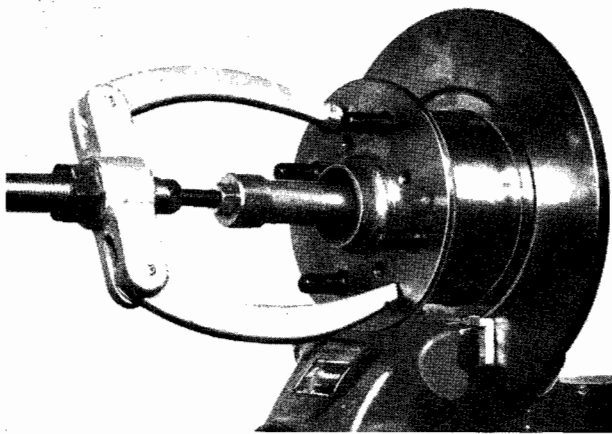

Demontering och montering av hjulnav  
enligt 31 21 100.

Tag bort tätningsringen.

Tag bort rullagret.

Drag bort lagerytterbanan med en  
avdragare av standardtyp.

+

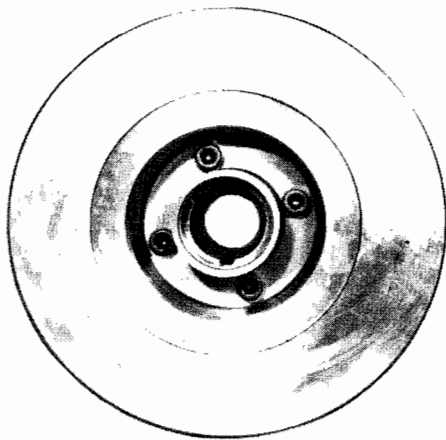

Lagerytterbanan kan även drivas bort  
genom urtagen i navet.

+

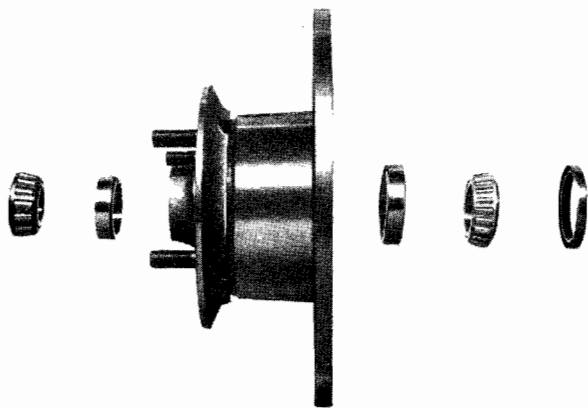

Monteringsanvisning:  
Ordningsföljd.

+

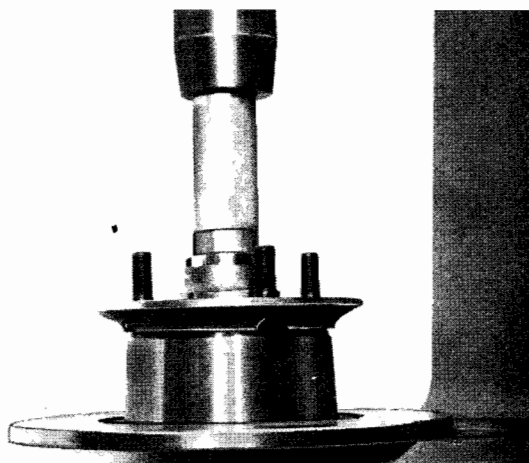

Pressa in lagerytterbanorna med en  
lämplig hylsa.

Fyll tätningsringen med grafitfett. Byt  
fettfyllning i navet<sup>1</sup>.

Även om endast ett lager är skadat, skall  
alltid båda bytas samtidigt.

+

<sup>1</sup> Se Tekniska data

31 31 000 DEMONTERING OCH MONTERING AV  
KOMPLETT FJÄDERBENSSTÖTDÄMPARE

Demontera skyddsplåten enligt 34 11 250.  
Monteringsanvisning: Om den övre bulten  
(1) är en sexkantsbult med fjäderbricka,  
M 6 x 10, måste den bytas mot en sexkants-  
bult M 6 x 12 DIN 933-8,8 PHR SW med tand-  
bricka A 6,4 DIN 6797.

+

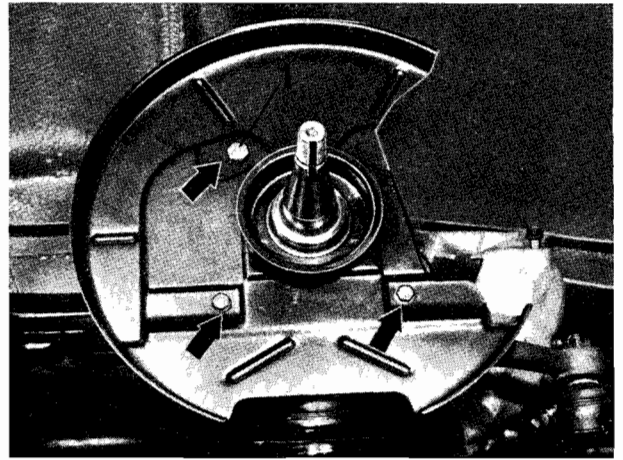

Tag bort saxpinnen, lossa kronmuttern och  
tryck av parallellstaget med BMW 6056.  
Monteringsanvisning: Åtdragningsmoment<sup>1</sup>.

+

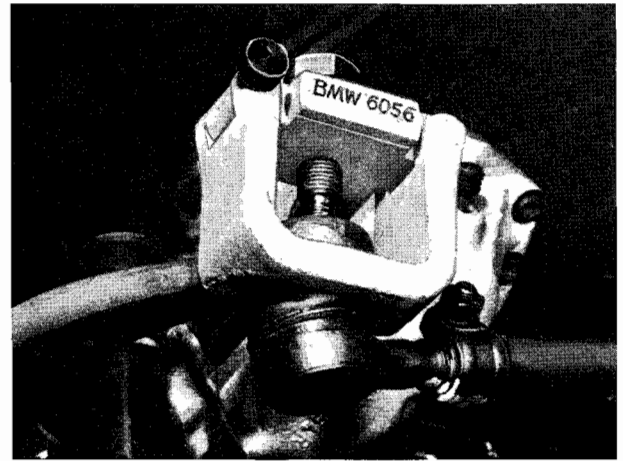

Demontera bärarmen från framaxelbalken.  
Monteringsanvisning: Drag till kronmuttern  
i normalläge<sup>1</sup>. Distansringen (1) skall ligga  
på framaxelbalken.

+



Tag bort låstråden och lossa styrarmen från  
fjäderbensstötdämparen.

+

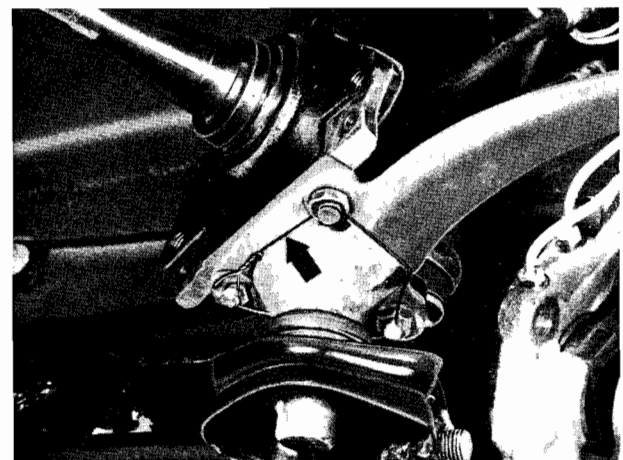

<sup>1</sup> Se Tekniska data

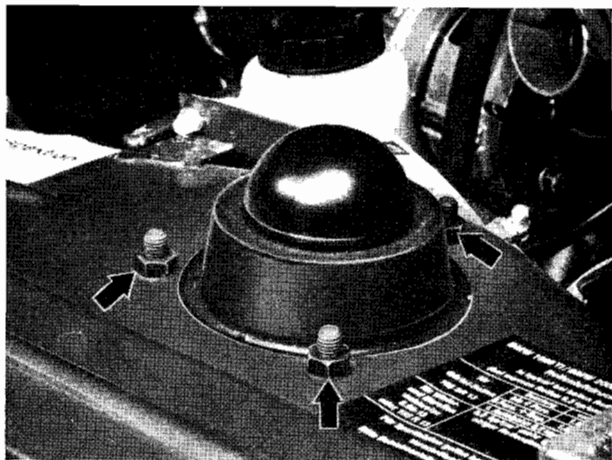

Lossa fjäderbensstödlagret från hjulhuset<sup>1</sup> och tag bort fjäderbenet nedåt.

+

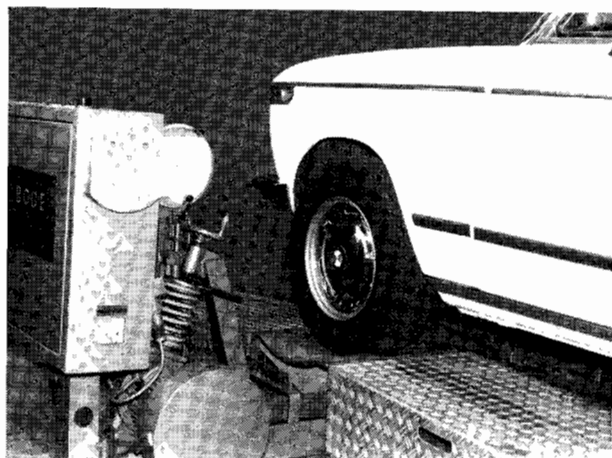

### 31 31 031 BYTE AV KOMPLETT FJÄDERBENSSTÖTDÄMPARE

Demontering och montering av spiralfjäder enligt 31 33 100.

OBS: Vid byte av en stötdämpare skall den nya alltid vara av samma fabrikat som den gamla. När en stötdämpare behöver bytas kan endast fastställas genom provning av den monterade dämparen med en Shok-Tester eller liknande, eller av den demonterade dämparen med en provningsmaskin<sup>1</sup>.

Som en grundregel gäller, att sedan två omgångar däck slitits ut, har stötdämparna försämrats så att de har kvar mindre än 50 % av sin ursprungliga dämpverkan.

I ett sådant fall fordras en kontroll. Båda stötdämparna på samma axel skall alltid bytas samtidigt.

+

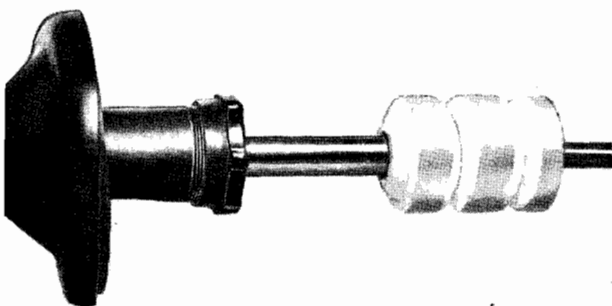

Monteringsanvisning: Observera tillsatsfjäderens monteringsriktning. Den koniska sidan skall vändas mot understa fjädertallriken.

+

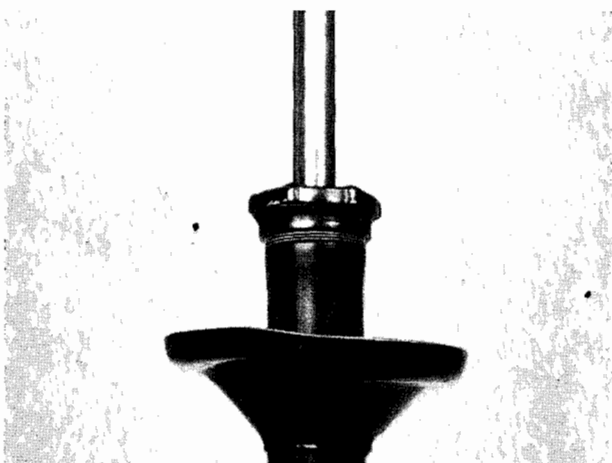

### 31 31 552 RENOVERING AV FJÄDERBENSSTÖTDÄMPARE

- Montering av reparationssett -

Demontering och montering av spiralfjäder enligt 31 33 100.

Tag av skyddskåpan.

+

-----

<sup>1</sup> Se Tekniska data

Lossa den gängade ringen med BMW 6047 och tag bort den.

+

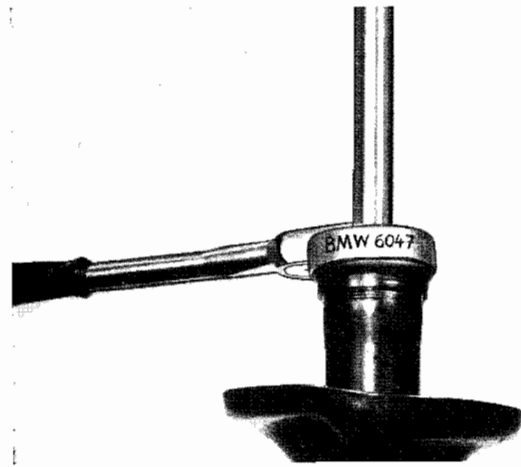

Skjut upp stängens tätningring och lyft bort O-ringen med ett lämpligt verktyg.

+

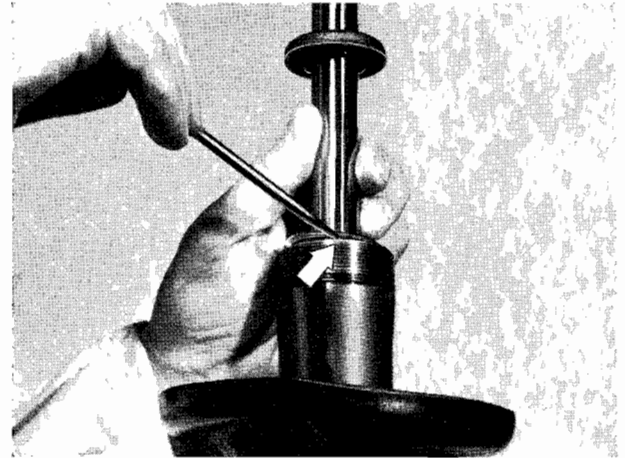

Drag ut kolvstången med innerröret. Rengör ytterröret med trikloretylen.

+

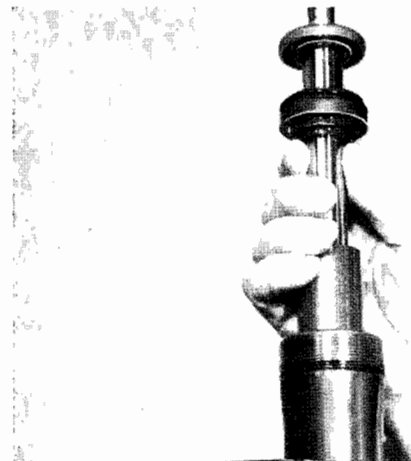

Montera reparationsatsen.

+

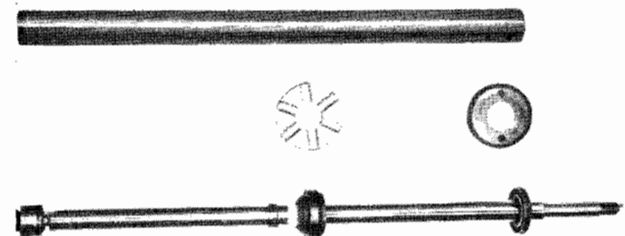



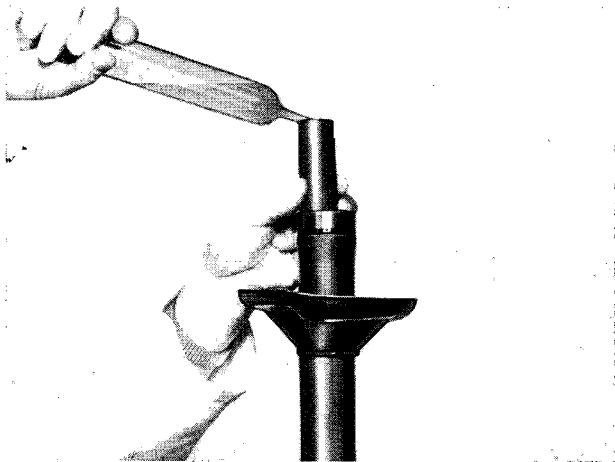

Fyll på stötdämparolja<sup>1</sup> i innerröret med ett graderat mätglas.

+

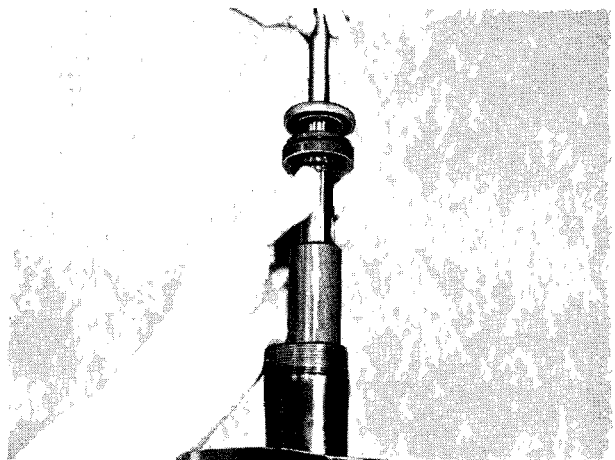

Monteringsanvisning: O-ringen måste läggas in i rätt läge.

+

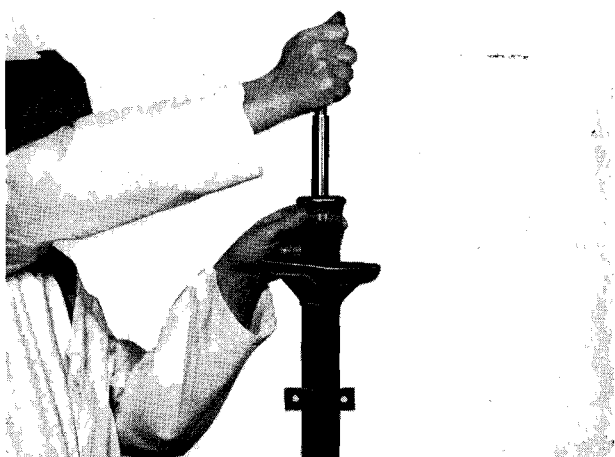

Skruva in den gängade ringen med handen.

Skjut härvid kolvstången fram och tillbaka för att kontrollera att den går lätt och för att rikta in de styrande delarna.

+

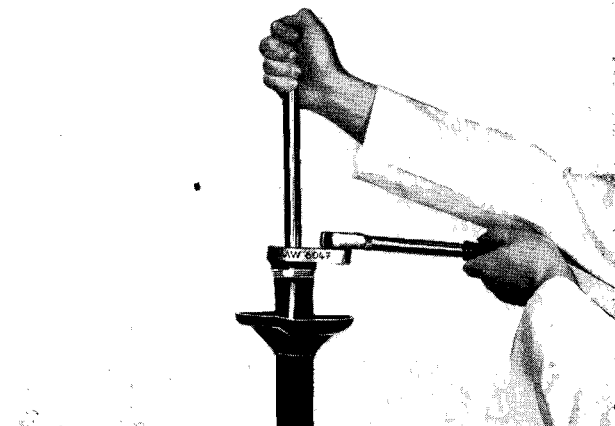

Drag ut kolvstången så långt den går och drag den gängade ringen<sup>1</sup> med verktyg BMW 6047.

+

---

<sup>1</sup> Se Tekniska data