

DETTA ÄR EN INSCANNAD
VERKSTADSHANDBOK TILL
BMW D2 SERIEN

WWW.JUNK.SE

23 12 051 BYTE AV TÄTNINGSRING FÖR UTGÅENDE
AXELNS FLÄNS

Demontera kardanaxelns främre del och stödlagret enligt 26 11 000.

Drag av anslagsbufferten.

Tag bort låsplåten.

Monteringsanvisning: Nita låsplåten i spåret.

+

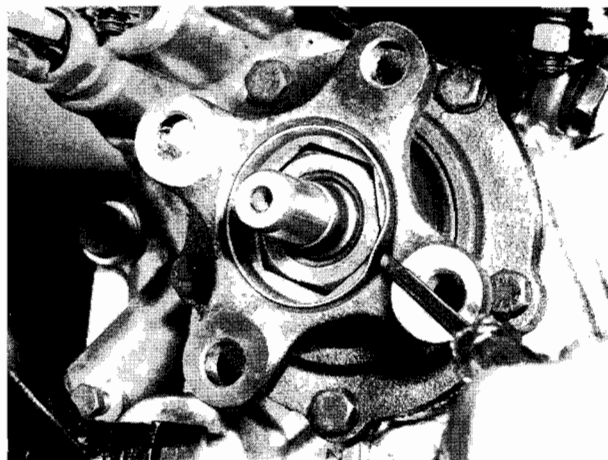

Sätt på styrbussningen 607 på centrertappen.

Håll fast flänsen med nyckel 6039, lossa flänsmuttern och drag av flänsen.

+

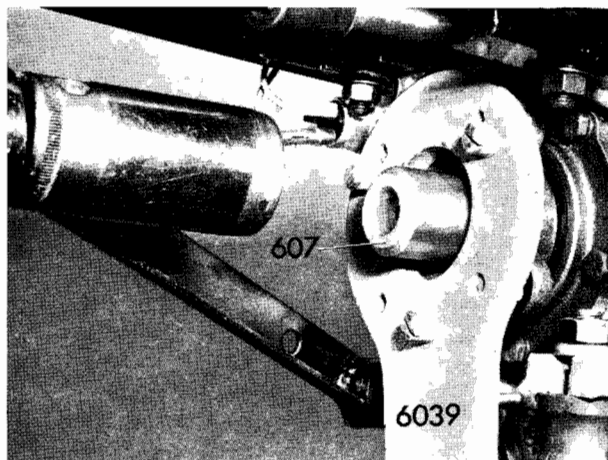

Drag bort tätningsringen med avdragare 7051.

+

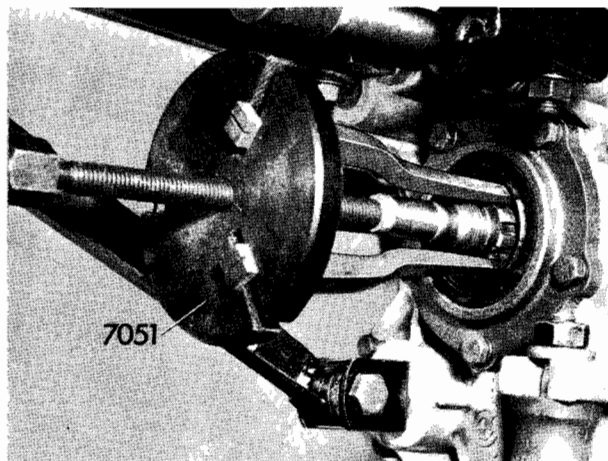

Monteringsanvisning: Beakta monteringsdjupet
 $A = 2 \text{ mm}$.

Fyll spåret mellan de båda tätningsläpparna
med fett.

+

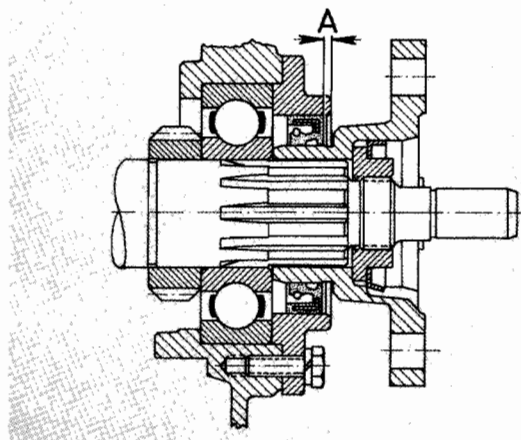



23 12 501 BYTE AV TÄTNINGSRING FÖR INGÅENDE AXEL

Demontera styrhylsan enligt 23 11 590.

Bryt bort tätningsringen.

Monteringsanvisning: Pressa in tätningsringen så långt den går.

Den öppna sidan skall vändas mot växellåds-
huset.

Byt packningen.

+

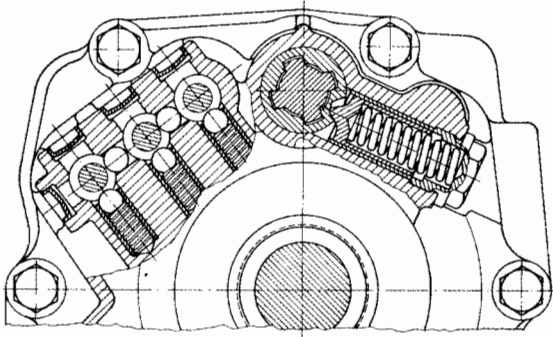

23 12 571 BYTE AV TÄTNINGSRING FÖR VÄLJARAXEL - Växellådshuset demonterat -

Demontera spärrtappen.

Monteringsanvisning: Observera spärrtappens
monteringsläge i kilbussningen.

+

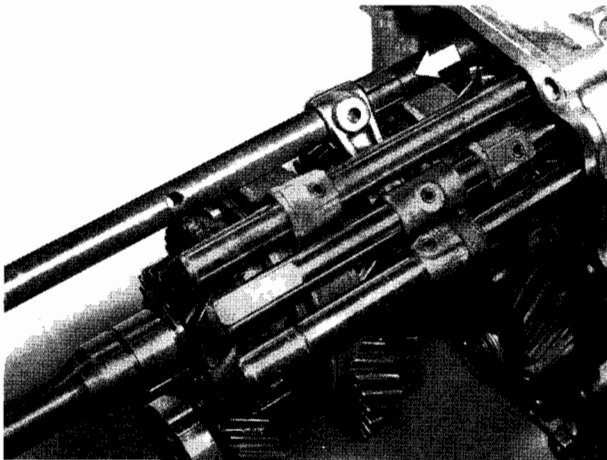

Driv bort spärrhylsan från väljarfingret.

Drag ut väljaraxeln så långt som möjligt
från växellådsgaveln.

+

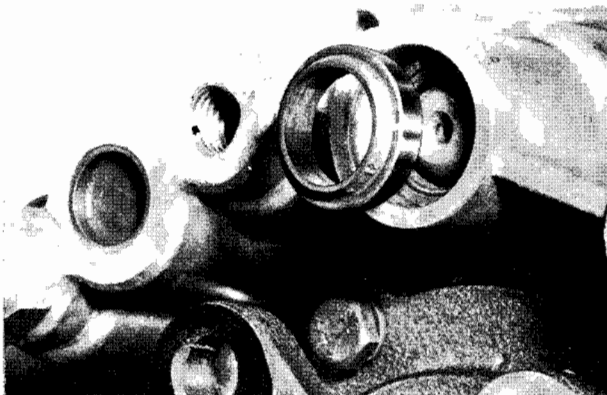

Tag bort tätningsringen.

Monteringsanvisning: Driv in tätningsringen
i plan med ytan.

Fyll tätningsläppen med fett.

+

23 22 100 DEMONTERING OCH MONTERING AV
HASTIGHETSMÄTARDREV

Demontera hastighetsmätarkabeln.

Drag ut bussningen och drevet.

Monteringsanvisning: Kontrollera packning-
en 1 och byt ut den vid behov.

+

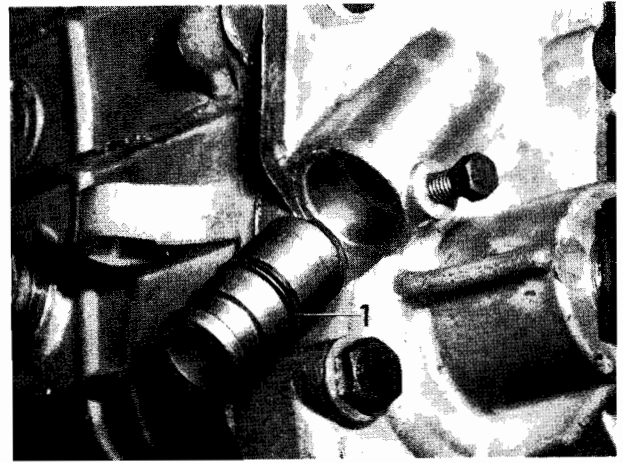

Byt hela bussningen om oljeläckage finns
vid tätningssringen.

+

23 23 503 ISÄRTAGNING OCH HOPSÄTTNING AV
SYNKRONISERINGSDON
-Utgående axeln isärtagen-

A. Porsche spärrsynkronisering

Tag bort låsringen.

Tag av synkroniseringsring 1, spärrband 2 och 3, tärning 4 och anslag 5.

Kontrollera komponenterna^{1/} och byt ut dem vid behov.

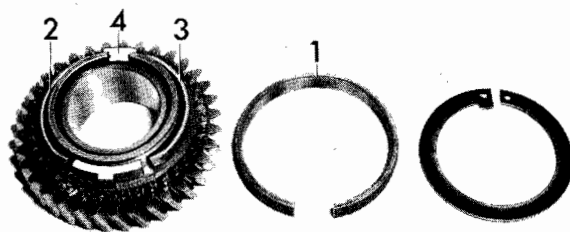

OBS! Synkroniseringsringen för ettan är mer oval än synkroniseringsringarna för tvåan, trean och fyran.

B skall vara $0,8+0,25$ mindre än A.

Märkning av synkroniseringsringarna:

Ettan - vit färgpunkt

Tvåan, trean och fyran blå färgpunkt.

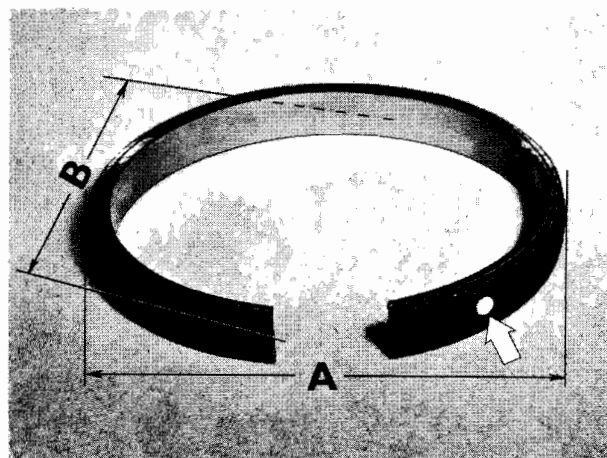

Tryck in synkroniseringsringen i kopplingsmuffen.

Ändytorna på kopplingsmuff och synkroniseringsring måste ligga i samma plan. Om synkroniseringsringen huvudsakligen ligger an vid de båda ändarna, måste ringen bytas ut.

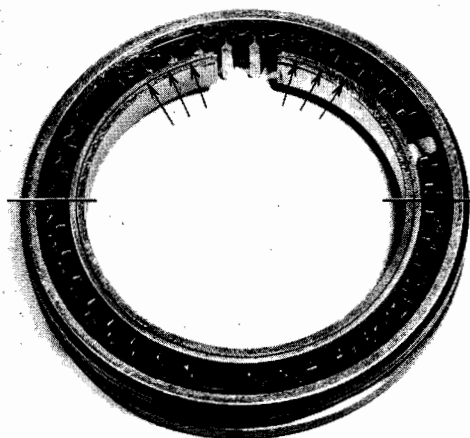

Efter hopsättningen måste det gå lätt att vrida synkroniseringsringen.

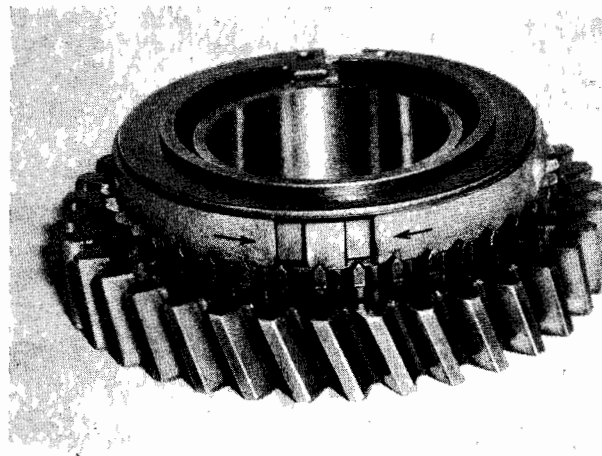

1/ Se Tekniska data.

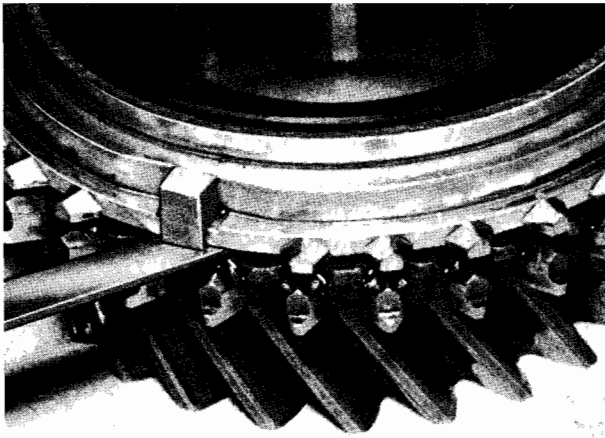

B. Borg-Warner-synkronisering

Synkroniseringsringarna måste bytas ut, när avståndet mellan ring och kopplingskropp blivit mindre än 0,8 mm.

OBS! Mätningen skall göras vid anslagsklackarna.

Vid montering av nya synkroniseringsringar skall avståndet vara 1,0 mm.

+

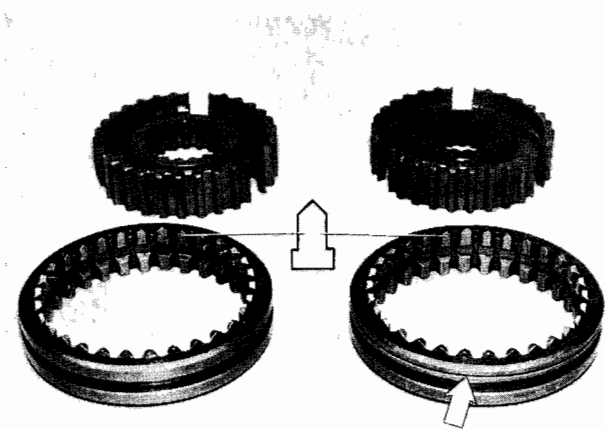

Tryck av skjutmuffen från synkroniseringsdonet. Kontrollera komponenterna och byt ut dem vid behov.

Monteringsanvisning: Tänderna i skjutmuffarna är underskurna för ettan, tvåan och trean. Vid hopsättningen måste spåret i skjutmuffen vändas mot trean.

+

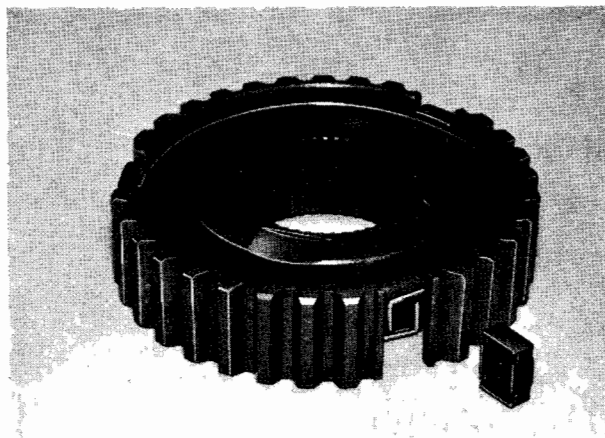

Synkroniseringsfjädrarnas krokar skall monteras förskjutna från varandra i ett längsgående spår.

Haka fast tryckstyckena i synkroniseringsfjädrarna.

+

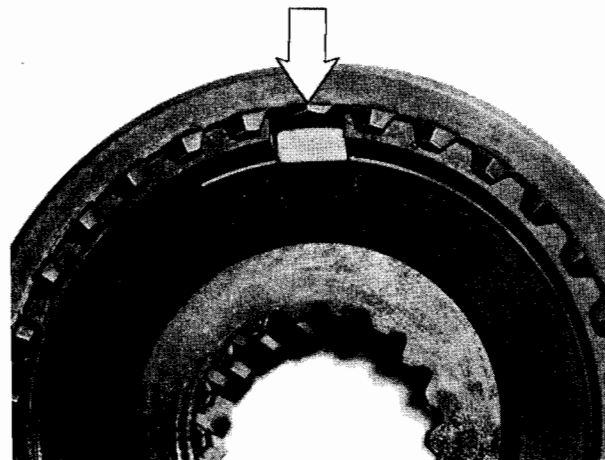

Tryck på skjutmuffen med de låga kuggarna över tryckstyckena.

+