

Kontrollera kuggingreppet. Ingreppet kan förändras med mellanlägget C framför mellanaxelns kullager.

+

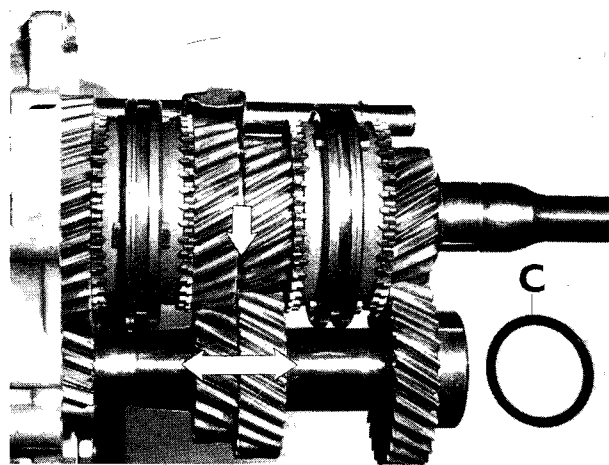

Mät avståndet A mellan växellådsgaveln och kullagret.

+

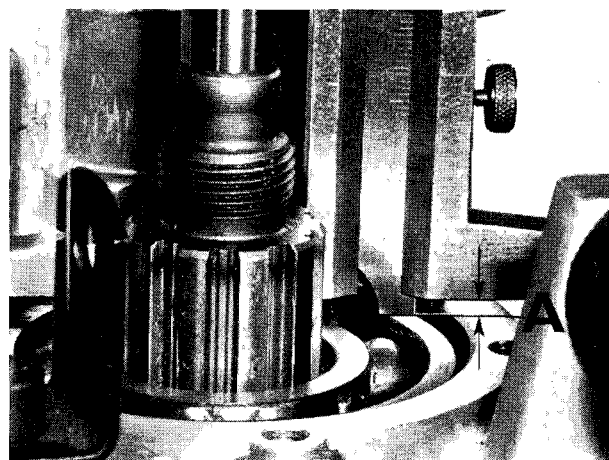

Mät höjden på tätningslocket med pålagd packning.

+

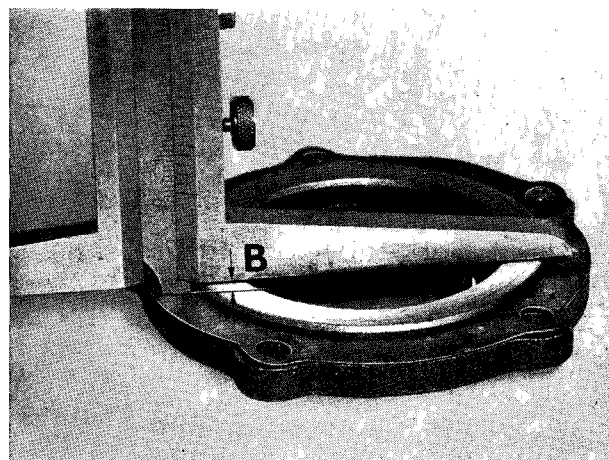

OBS: Det får inte finnas något spel mellan lagerytterbanan och tätningslocket. Allt eventuellt befintligt spel skall tas upp med mellanlägg 1.

Exempel: A 3,0 mm

-B 2,8 mm

0,2 mm mellanläggstjocklek

Fäst tätningsflänsen.

Fäst och lås utgående axelflänsen.

+

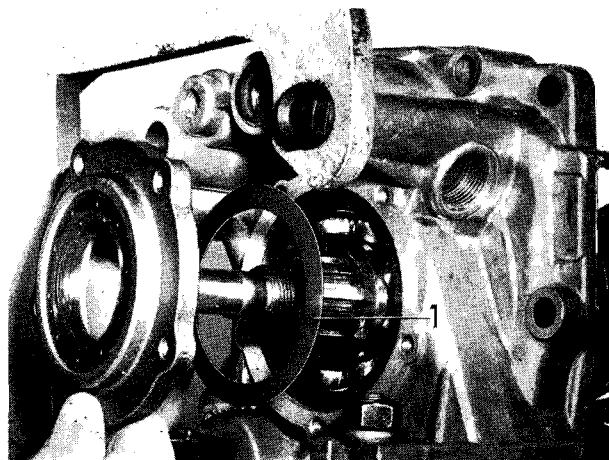

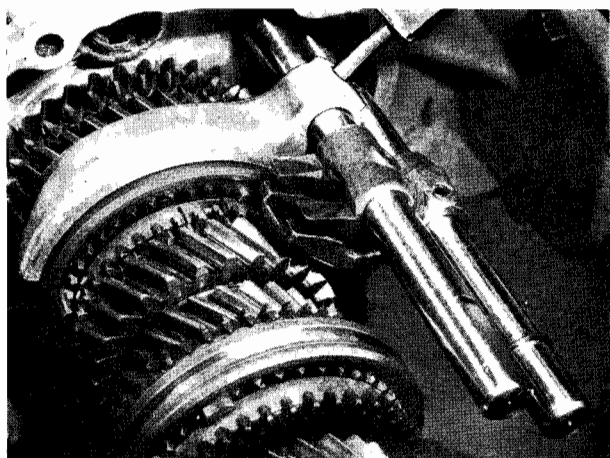

Stick in växelföraren för ettan och tvåan i växlingsmuffen.

Lägg in spärr- och låskulorna.

Montera växelföraraxeln.

Fäst växelföraren med ett låsstift.

+

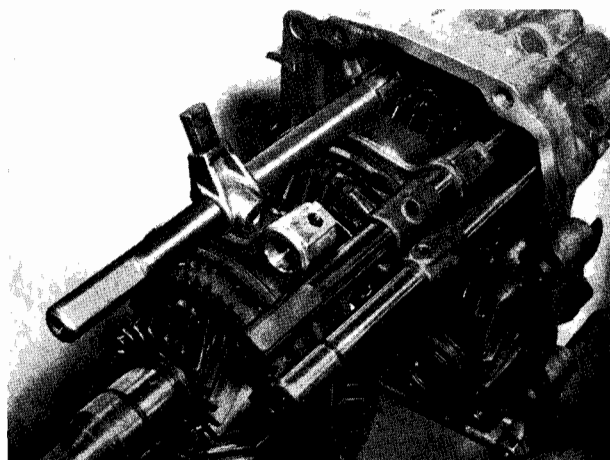

För in växelföraren för trean och fyran i växlingsmuffen.

Montera växelföraraxeln.

OBS: Tänk på kilbussningens läge.

+

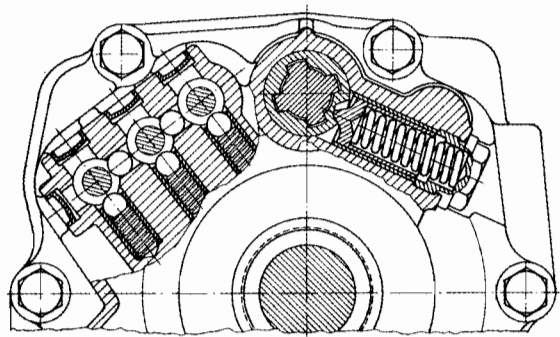

Montera spärrtapparna.

Observera spärrtapparnas lägen i kilbussningen.

Lägg in lås- och spärrkulorna.

Lås- och spärrkulornas placeringar.

+

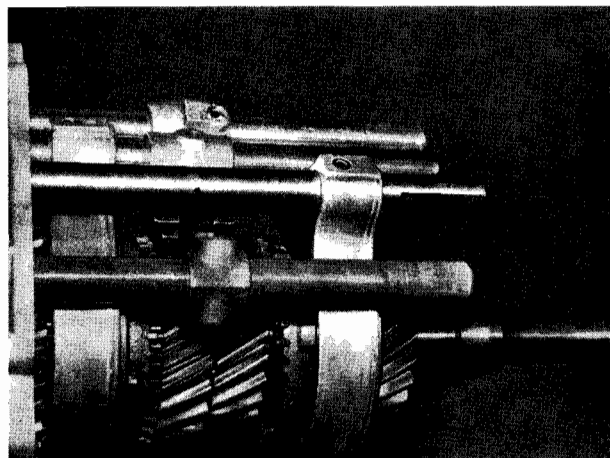

Montera väljarstången för trean och fyran.

Fäst växelföraren med spännstift.

Montera kåpan, backstrålkastarströmställaren och hastighetsmätardrevet.

+

Montera 1 mm mellanlägg och kullager i huset.

+



Mät avståndet A från husets packningsyta till kullagret.

+

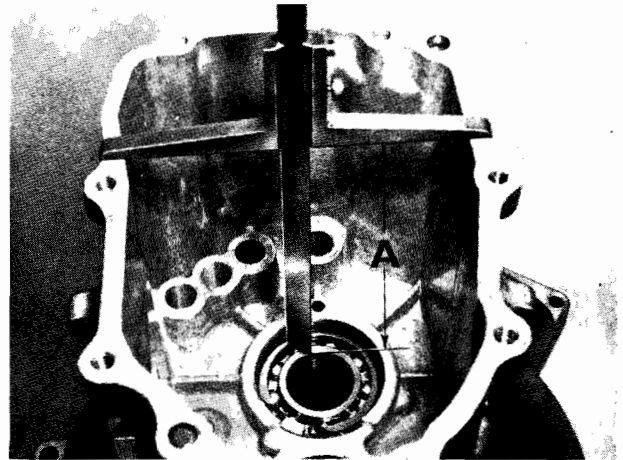

B finns ingraverat på elektrisk väg på ingående axeln.

Efter beräkning av ärvärdena A och B går det att med ledning av spalten X få fram tjockleken på mellanlägget X.

+

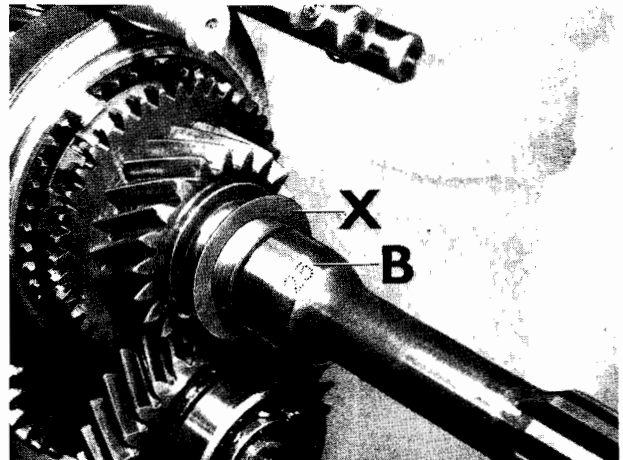

A mm	B	X mm
153,9	45-50	0,5
	35-40	0,6
	25-30	0,7
153,8	45-50	0,4
	35-40	0,5
	25-30	0,6
153,7	45-50	0,3
	35-40	0,4
	25-30	0,5
153,6	45-50	0,2
	35-40	0,3
	25-30	0,4

Placera mellanlägget X på ingående axeln.

Den för kuggingreppet beräknade brickan C skall fästas med fett på spårkullagret.

Lägg på packningen på växellådsgaveln.

+

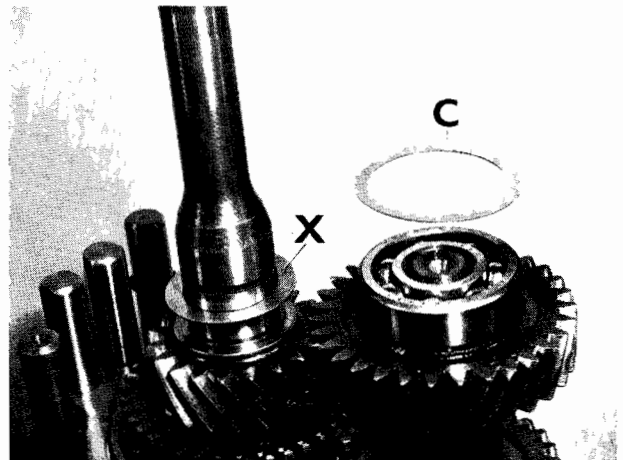

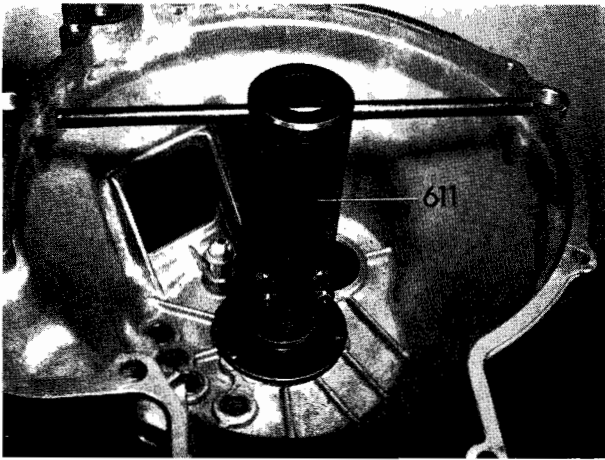

Sätt på huset över dreven.

Använd pressanordningen 611 för att trycka in ingående axeln i spårkullagret respektive för att pressa på huset på växellåds-gaveln.

Fäst växellådsgaveln.

+

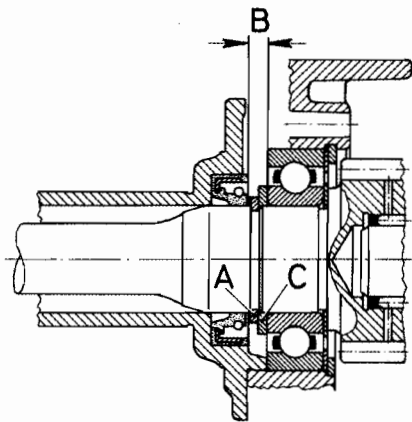

Mät tjockleken A på låsringen.

Sätt in låsringen i spåret på ingående axeln.

Mät avståndet B från låsringen till spårkullagret.

Beräkna mellanläggstjockleken C.

Exempel: B 4,0 mm

-A 2,0 mm

C 2,0 mm

Montera mellanlägget C.

+

Montera styrhylsan för frikopplingslagret enligt 23 11 590.

B. Isärtagning och hopsättning av femväxlad växellåda

Demontera konsol, stag, väljarstång och avgasrörsfäste.

+

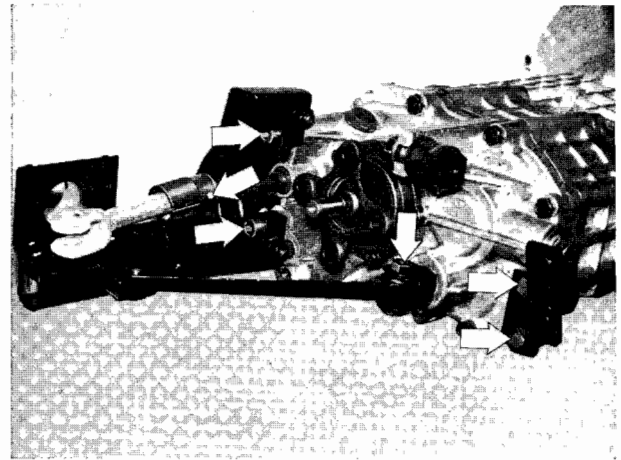

Fäst växellådan på fästplattan 6002-2.
Tappa ur oljan.

+

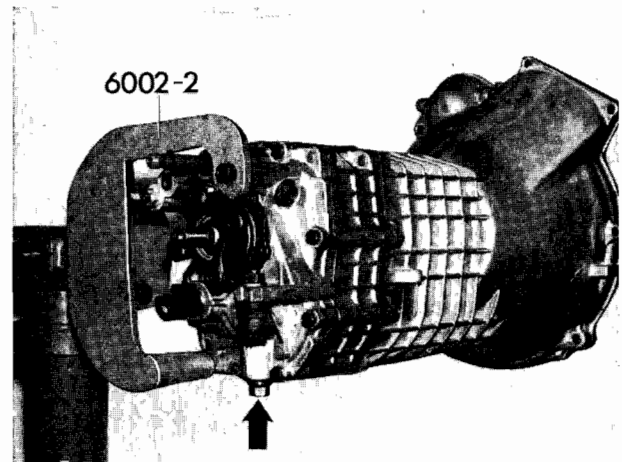

Tryck samman fjädern (1) och lyft den över ansatsen.

Tag bort frikopplingsarmen framåt.

+



Monteringsanvisning: Kontrollera vinkel-
packningen (2). Smörj lagerpunkterna med
Molykote Longterm 2.

Fyll smörjspåret (N) inuti frikopplings-
lagret med Molykote Longterm 2.

Om detta försummas kan frikopplingslagret
skära fast på styrhylsan.

Löst sittande eller förhårdnade smörjfilt
i kulbulten måste bytas ut.

+

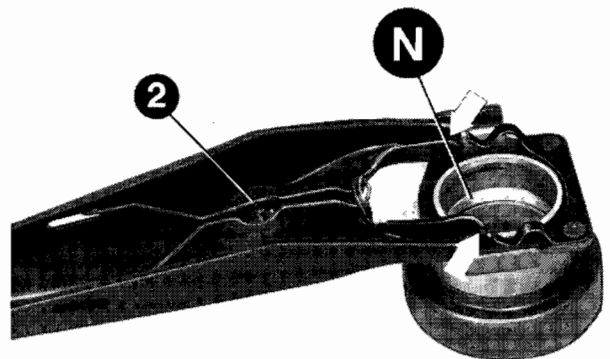

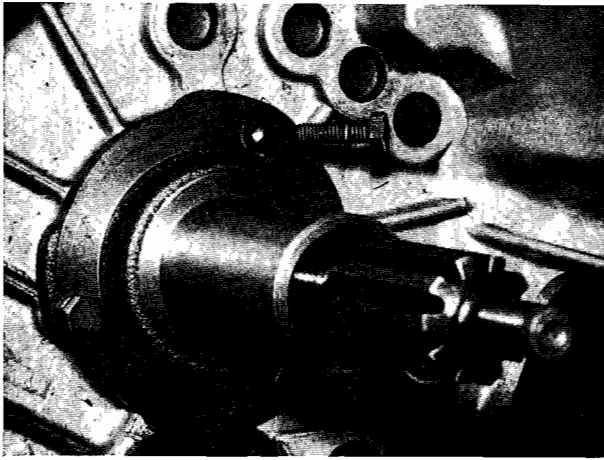

Demontera styrhylsan. OBS: Mellanlägg.

Monteringsanvisning: Kontrollera kopparpackningen och byt ut den vid behov.

Smörj styrhylsan och lagerställena för frikopplingslagret med ett tunt lager Molykote Longterm 2.

+

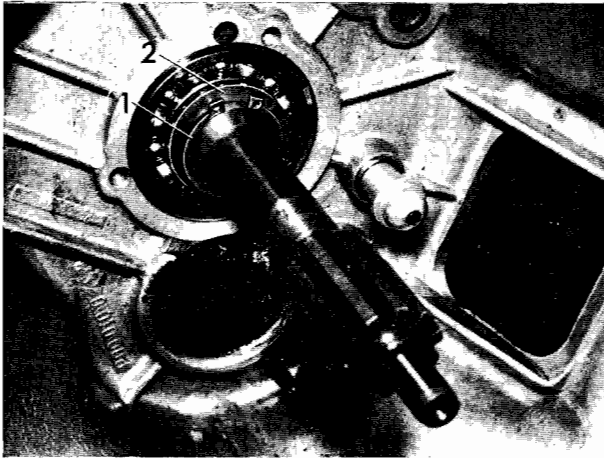

Tag bort låsringen (1).

Tag bort brickan (2).

+

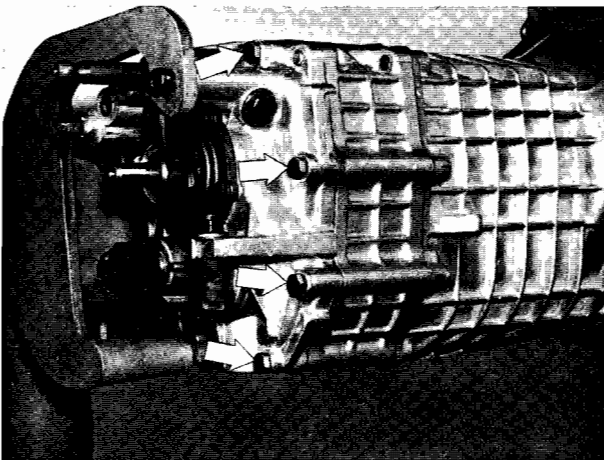

Drag bort fästbultarna för växellådsgaveln.

+

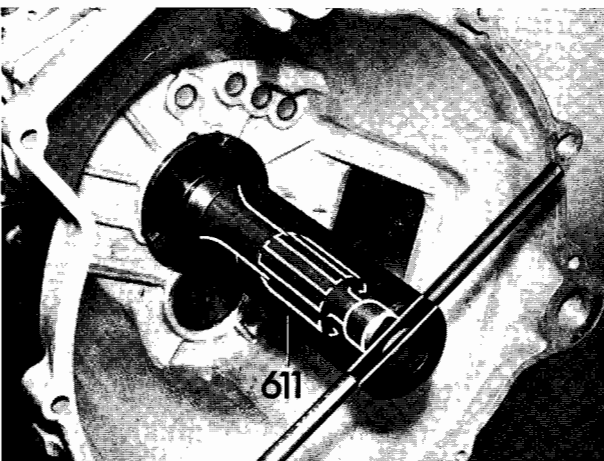

Tillverka ett tryckstycke av mässing eller stål.

Ytterdiameter 28 mm, längd 25 mm.

Ställ tryckstycket på ingående axeln.

Fäst avtryckaranordningen 611 på huset.

Använd inte de båda tryckbultarna.

+

Tryck av huset från mellanhuset.
OBS: Mellanlägg på ingående axeln och mellanaxeln.

Monteringsanvisning: Byt packningen.

+

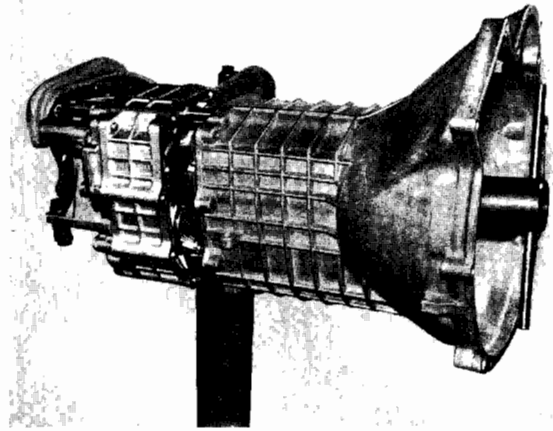

Bryt bort låsplåten.

Monteringsanvisning: Nita låsplåten i spåret.

+

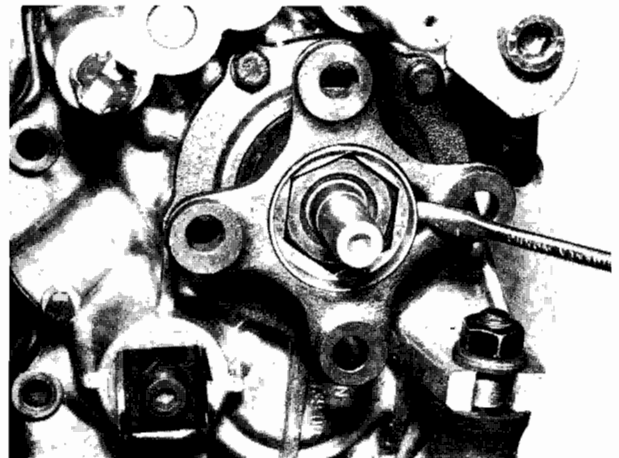

Sätt på styrbussningen 607 på centrertappen.

Håll fast flänsen med nyckel 6039, lossa flänsmuttern och drag av flänsen.

+

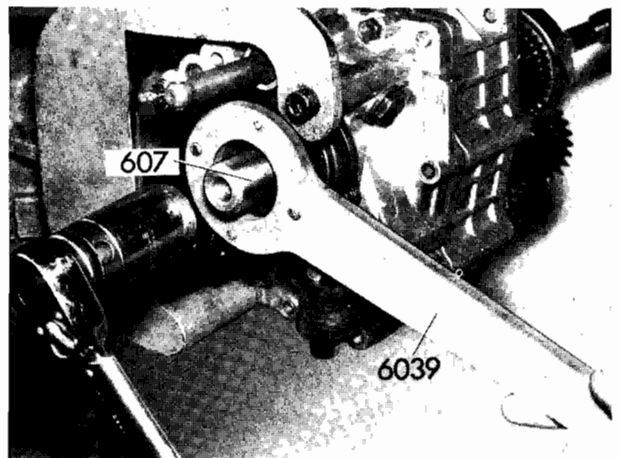

Demontera stödringen.

OBS: Mellanlägg.

+

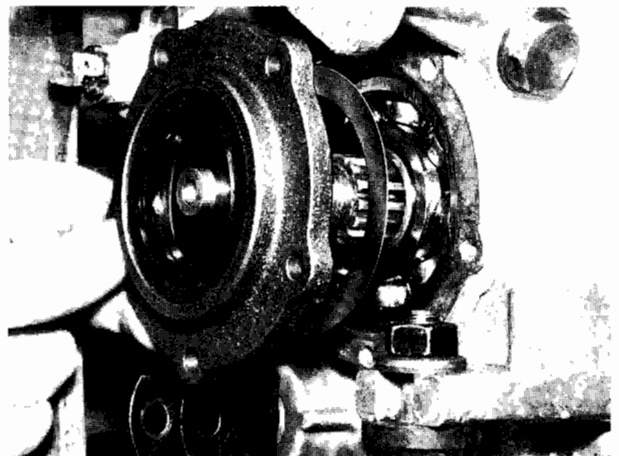

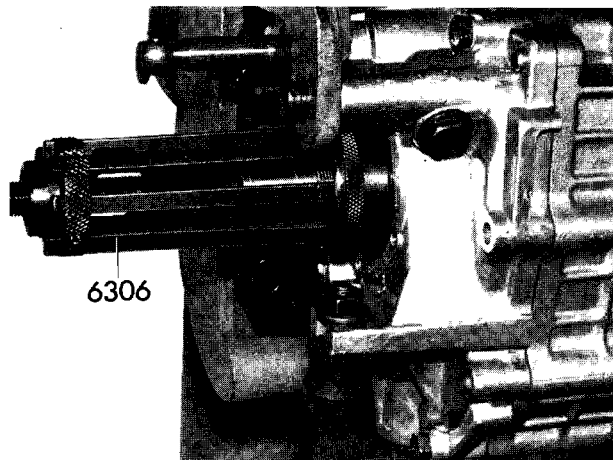

Håll samman växellådsgaveln och mellanhuset med två bultar.

Drag ut spårkullagret med bussningen - Rillex 6306.

Monteringsanvisning: Använd endast C3-lager.

+

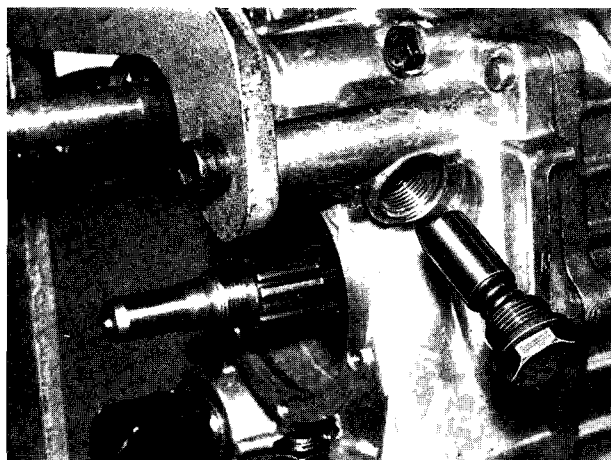

Demontera spärrtappen i neutralläge.

+

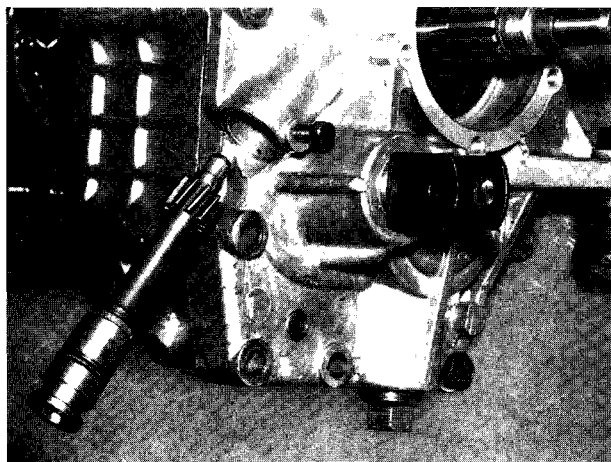

Demontera hastighetsmätardrevet.

Monteringsanvisning: Kontrollera O-ringen och byt ut den vid behov.

+

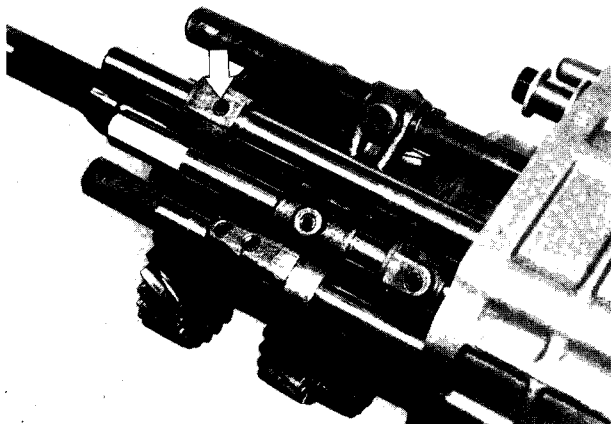

Lägg i femmans växel.

Vrid styrmuffen så mycket att spännstiftet kan drivas ut.

+

Driv ut växelföraraxeln för fyran/femman framåt.

OBS: Kulor som lossnar.

+

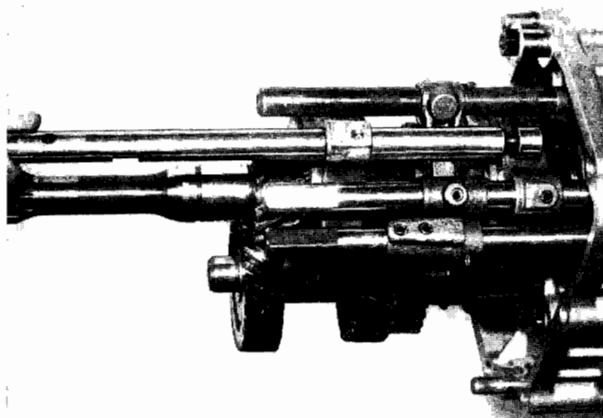

Lägg i treans växel.

Vrid styrmuffen så mycket, att spännstiftet kan drivas ut.

Driv ut växelföraraxeln för tvåan/trean med medbringaren.

OBS: Kulor som lossnar.

+

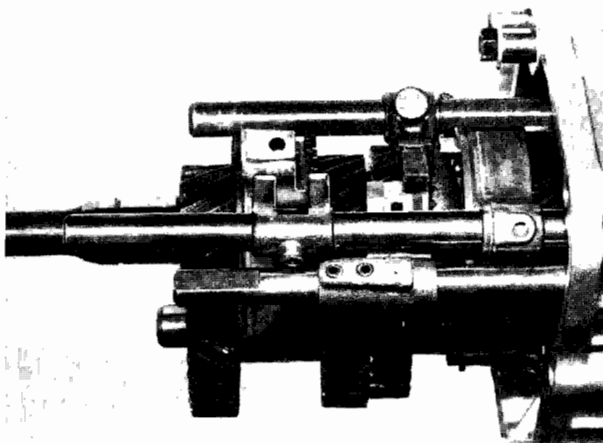

För väljarmuffen till neutralläge.

Driv ut cylinderstiftet från mellanhuset.

Tag bort de båda fästbultarna.

+

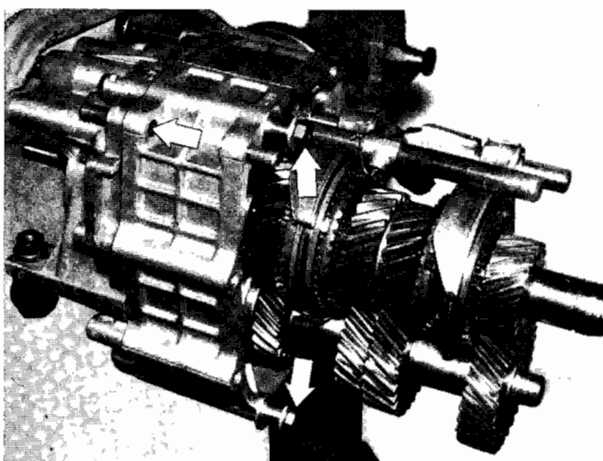

Drag av drevsatsen med mellanhus, väljaraxel och växelföraraxel för ettan och backen från växellådsgaveln.

Monteringsanvisning: Använd ny packning.

OBS: Kulor som lossnar.

+

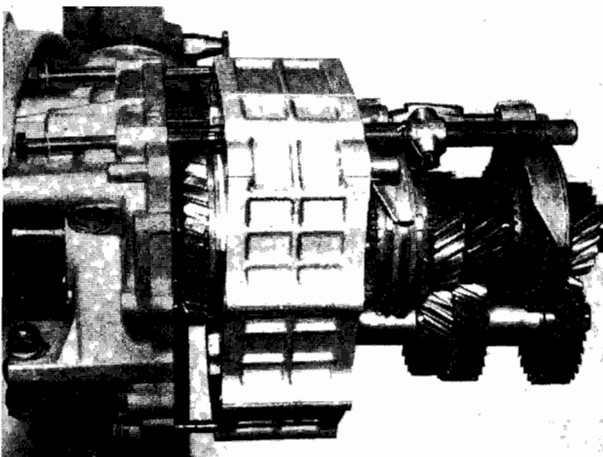

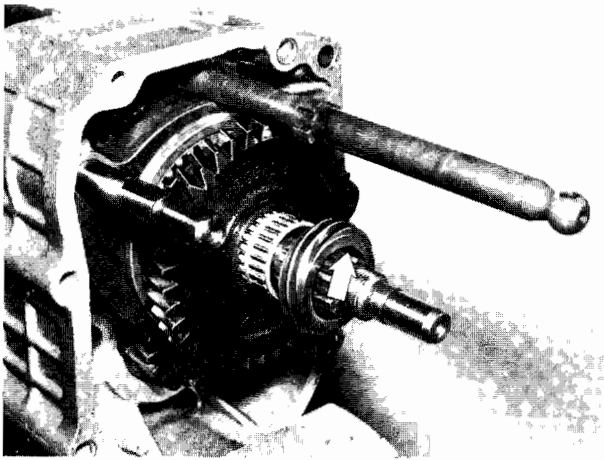

Sätt upp mellanhuset i ett skruvstycke.
Drag av hastighetsmätardrevet och backdrevet med nålhållare.

Monteringsanvisning: Den nedsvarvade sidan av hastighetsmätardrevet skall vändas mot utgående axeländan.

+

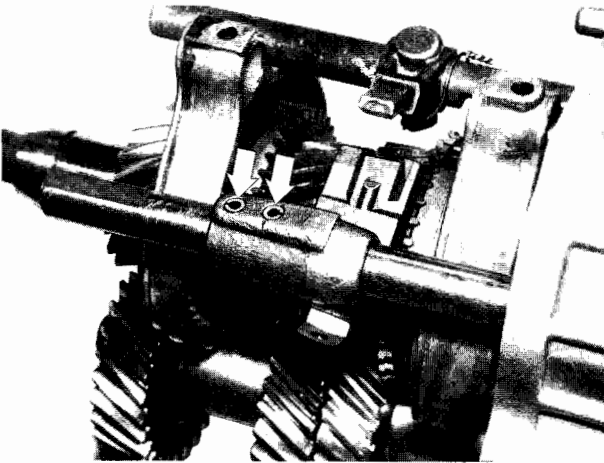

Driv bort spännstiftet från medbringaren för ettan och backen.

+

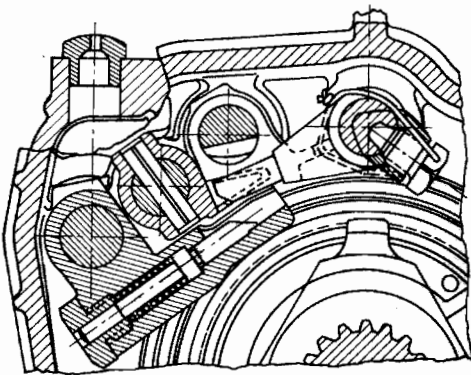

Monteringsanvisning: Kontrollera spärrtappen och väljarfingret. Byt ut felaktiga delar. Observera spärrtappens monteringsläge.

+

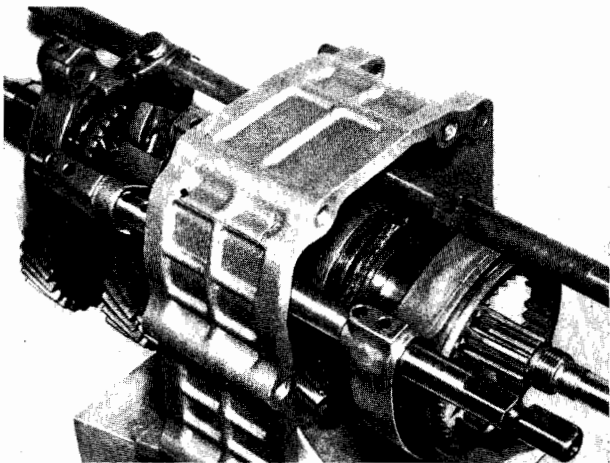

Drag ut växelföraraxeln med väljarmuffen bakåt.

Tag bort växelförarna för tvåan/trean och fyran/femman.

Monteringsanvisning: Kontrollera slitaget på växelförarna¹ och väljarmuffen och byt ut dem vid behov.

+

¹ Se Tekniska data

Driv den utgående axeln i riktning mot utgångsflänsen mot anslaget i mellanhuset.

Drag av ettans drev med styrmuffen och distansbussningen (tvåarmad avdragare med extra långa glidskor).

+

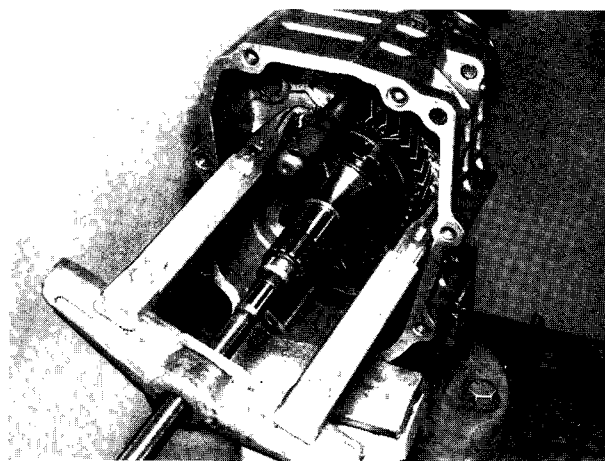

Monteringsanvisning: Kontrollera synkroniseringsanordningen.

Lyft bort låsringen, tag av synkroniseringsringen och kontrollera detaljerna.

OBS: Synkroniseringsringen för ettan är oval.

Synkroniseringsringarna är märkta med färgpunkter:

- Ettan grön
- Tvåan/trean gul
- Fyran/femman vit

+

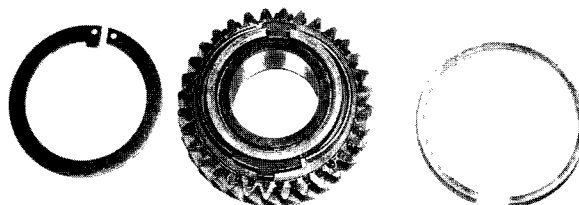

Tryck in synkroniseringsringen i växlingsmuffen. Ändytorna på muffen och synkroniseringsringen måste ligga i samma plan.

Om synkroniseringsringen huvudsakligen ligger an med de båda ändarna vid ringgapet, måste ringen bytas ut.

+

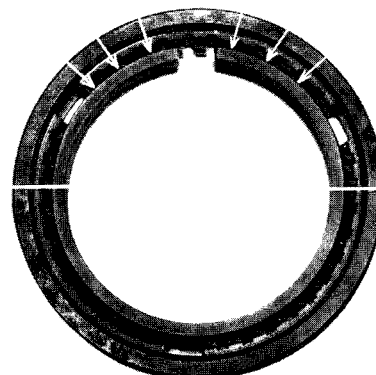

Efter hopsättningen måste det gå lätt att vrida synkroniseringsringen.

+

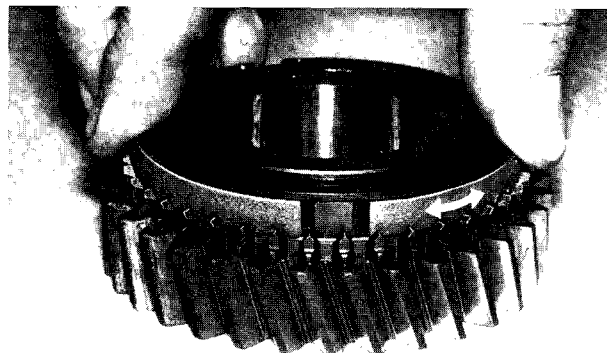

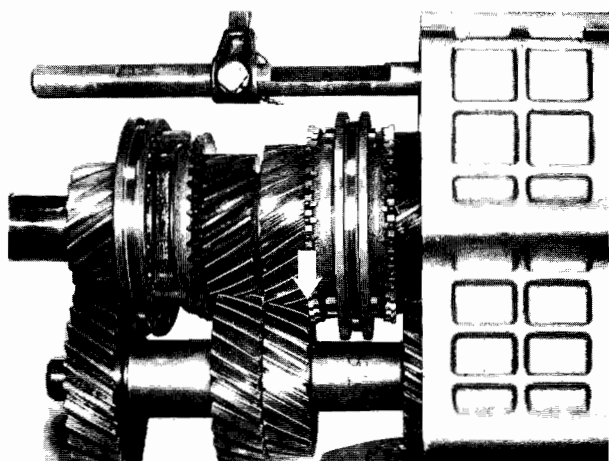

Driv försiktigt den utgående axeln framåt, tills synkroniseringsdonet för trean just gör kontakt med treans drev.

+

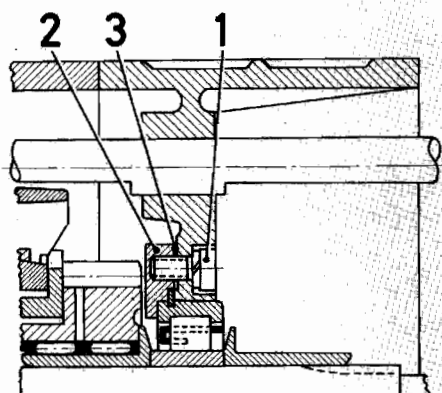

Tag bort insexskruven 1 och tärningen 2.

OBS: Mellanlägg 3.

Monteringsanvisning: Tärningarna måste alltid läggas in rakt till ordentlig anläggning med mellanlägget 3.

+

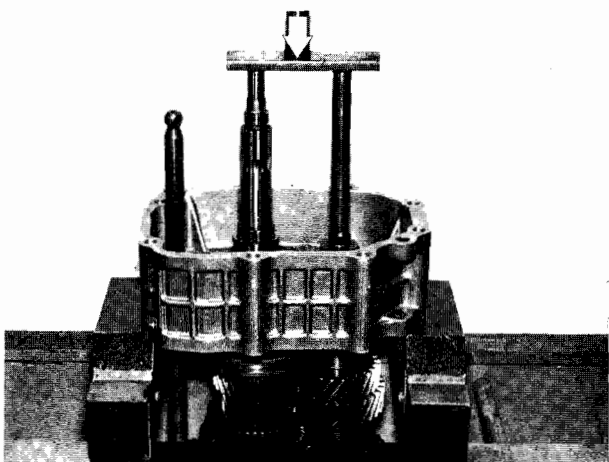

Ställ ett cirka 135 mm långt rör på mellanaxelns bult. Lägg ett plattjärn över utgående axeln och röret. Pressa ut hela drevsatsen på en gång.

+

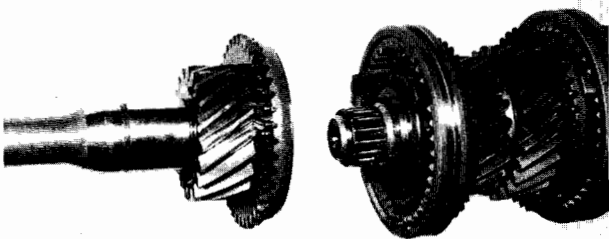

Tag bort ingående axel, kopplingsmuff och nålhållare.

Monteringsanvisning: Kontrollera synkroniseringsdonet enligt anvisningarna på sidan 23-00/29.

+