

21 51 000 DEMONTERING OCH MONTERING AV
FRIKOPPLINGSARM

Demontering och montering av växellådan
enligt 23 00 020.

A. BMW 1600-2

Tryck ned särkringen (1) och drag bort
tryckstängan (2) framåt.

+

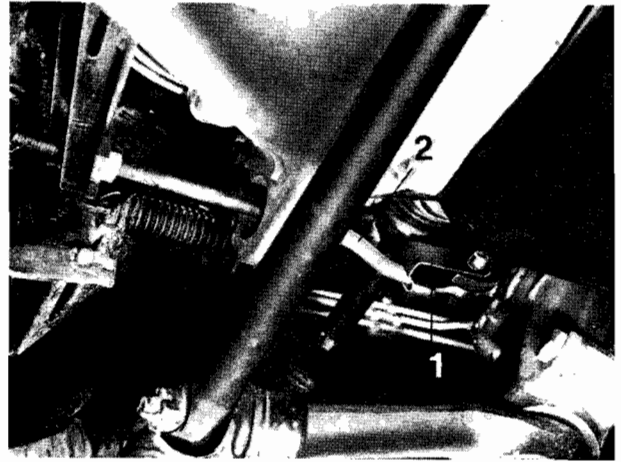

B. BMW 1602/1802/2002/2002 TI/2002 tii

Demontering och montering av kopplingens
arbetscylinder enligt 21 52 010.

Lyft fjädern över kulbultsansatsen.

Monteringsanvisning: Vinkelpackningen (1)
måste ligga mellan kulbulten och frikopplings-
armen.

+

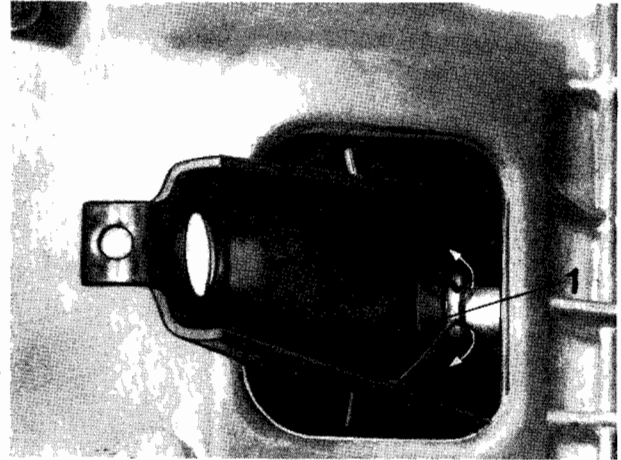

Tag bort frikopplingsarmen och lagret
framåt.

+



Lossa frikopplingslagret från fästfjädrarna.

Monteringsanvisning: Smörj fästfjädrarna,
vinkelpackningen och kultappen med Molykote
Longterm 2.

Fyll smörjspåret (N) med Molykote Longterm 2.
Om detta försummas, skär frikopplingslagret
fast.

+

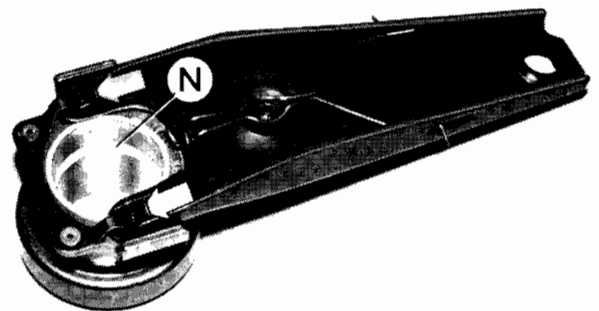

21 51 001 BYTE AV FRIKOPPLINGSLAGER

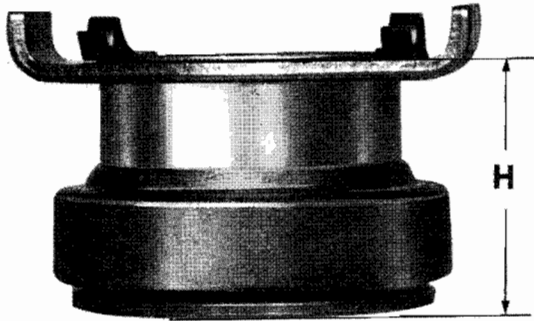

Demontering och montering av frikopplingslager enligt 21 51 000.

Monteringsanvisning: Se vid monteringen till att frikopplingslagret får rätt höjd.

A. BMW 1600-2/1602

$$H = 42,5 \begin{matrix} + \\ - \end{matrix} 0,4$$

+

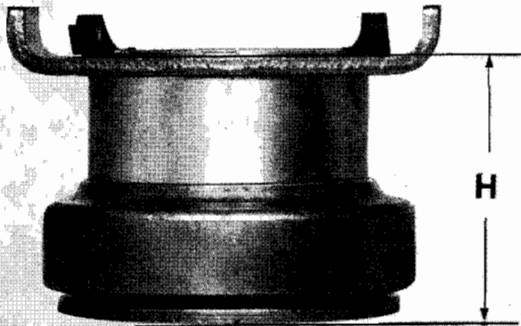

B. BMW 1802/2002/2002 TI/2002 tii

$$H = 47,5 \begin{matrix} + \\ - \end{matrix} 0,4$$

+



C. BMW 2002 (tidigare utförande)

$$H = 34 \begin{matrix} + \\ - \end{matrix} 0,4$$

+

21 52 000 DEMONTERING OCH MONTERING AV
KOPPLINGENS GIVARCYLINDER

Lufta kopplingens hydraulsystem enligt
21 00 006.

Sug ut bromsvätska från utjämningsbehållaren
ned till anslutningen för ledningen.

Drag bort ledningen (1) från givarcyllindern.

Monteringsanvisning: Montera proppen (2) så
att inte någon luft kan sugas in.

Lossa ledningen (3) från givarcyllindern.

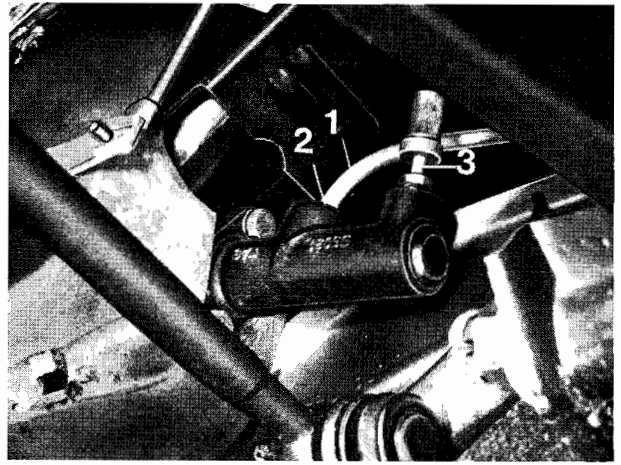

+

Lossa mattan så mycket som behövs runt
pedalerna.

Demontera tryckstången (1) från
kopplingspedalen.

Monteringsanvisning: Pedalrörelsen kan
ställas in med tryckstången (1).

Smörj passbulten (2) och bussningarna
med Molykote Longterm 2 före monteringen.

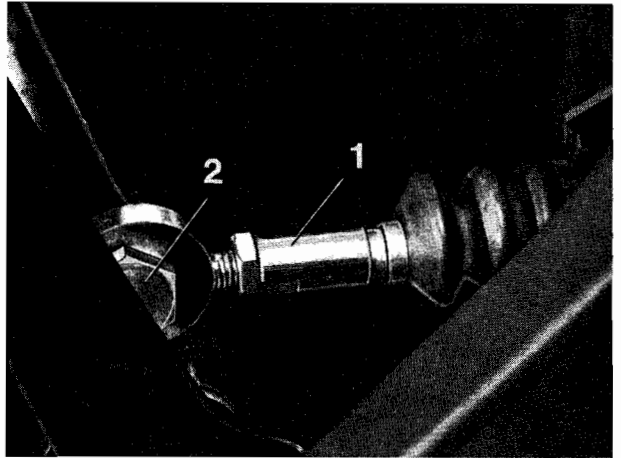

+

Lossa fästmuttrarna (1 och 2).

Tag bort givarcyllindern.

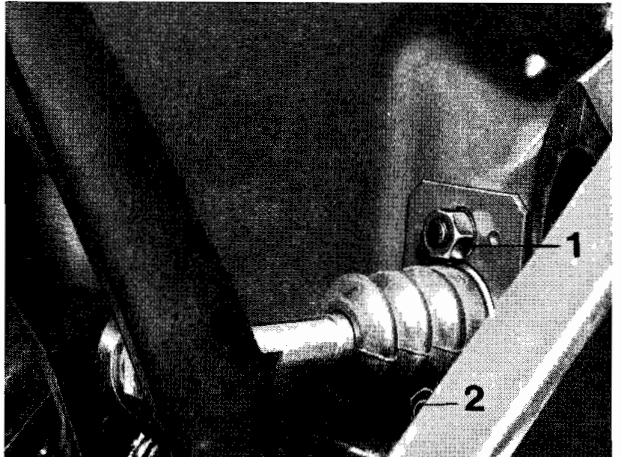

+

21 52 010 DEMONTERING OCH MONTERING
AV KOPPLINGENS ARBETSCYLINDER

Lufta kopplingens hydraulsystem enligt
21 00 006.

Sug bort bromsvätska från utjämningsbehållaren
ned till ledningsanslutningen.

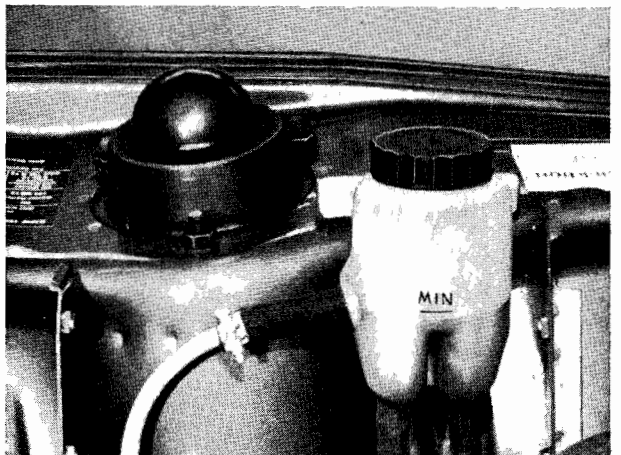

+

1 Se Tekniska data

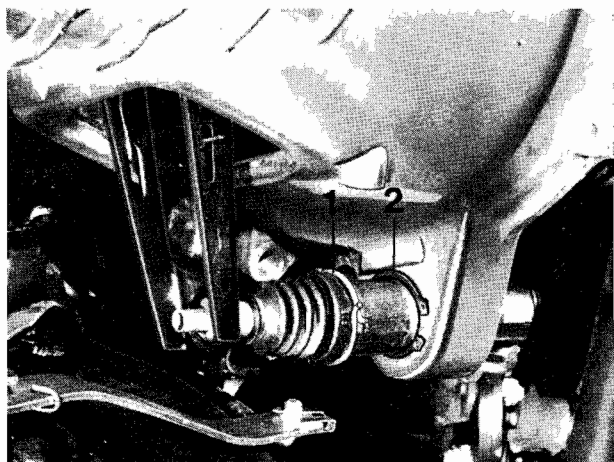

Tag bort hållarringen (1) och låsringen (2).
 Drag bort kopplingens arbetscylinder
 framåt.

+

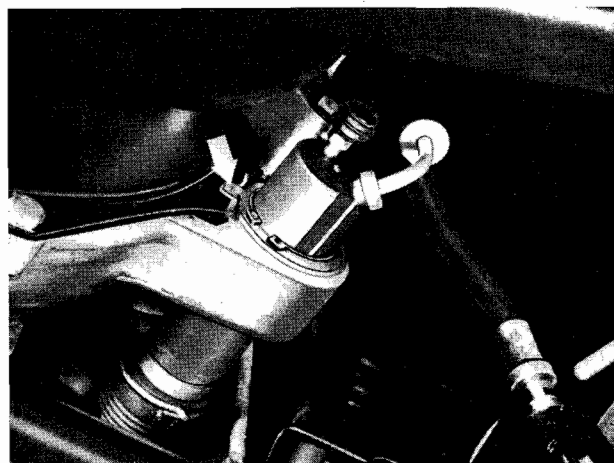

Lossa tryckledningen från arbetscylindern
 och tag bort arbetscylindern.

Monteringsanvisning: Tänk på fästplåtens
 monteringsläge.

+

21 52 502 RENOVERING AV KOPPLINGENS
 GIVARCYLINDER

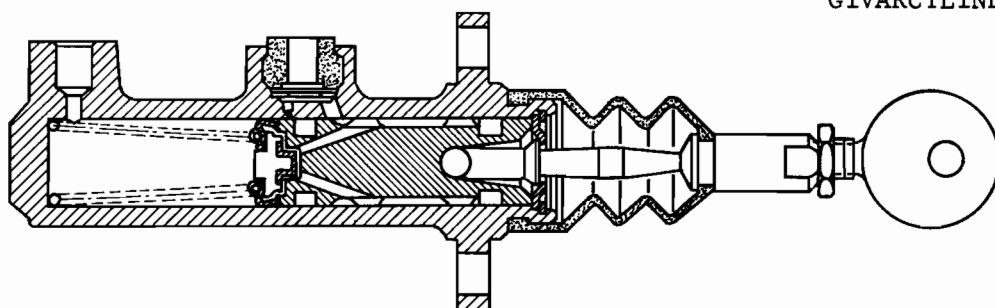

Montering av
 reparationssats.

+

21 52 512 RENOVERING AV KOPPLINGENS
 ARBETSCYLINDER

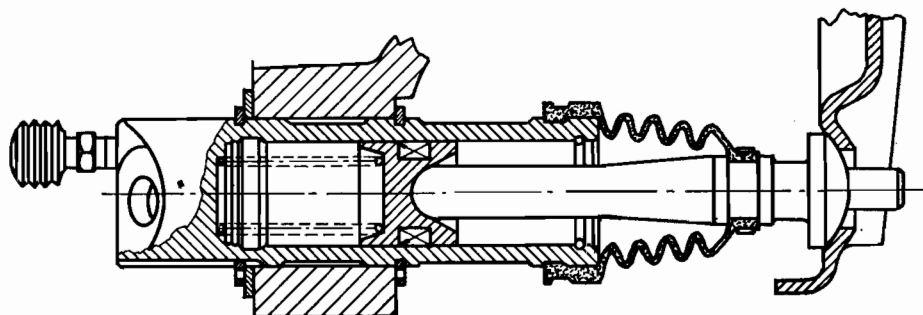

Montering av
 reparationssats.

+