

DETTA ÄR EN INSCANNAD
VERKSTADSHANDBOK TILL
BMW O2 SERIEN

WWW.JUNK.SE

Kontrollera lamellen med avseende på slitage¹
A och sprickor samt svängningsdämparen med av-
seende på fjädrarnas fastsättning och sprickor.
Monteringsanvisning: Vänd kopplingen rätt vid
monteringen.

+

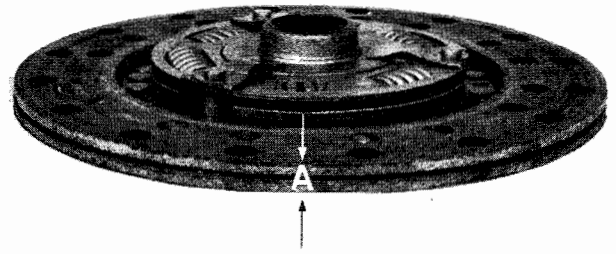

besiktiga kopplingen med avseende på sprickor,
slitage och brända ställen.
Tryckytan måste vara plan.

+

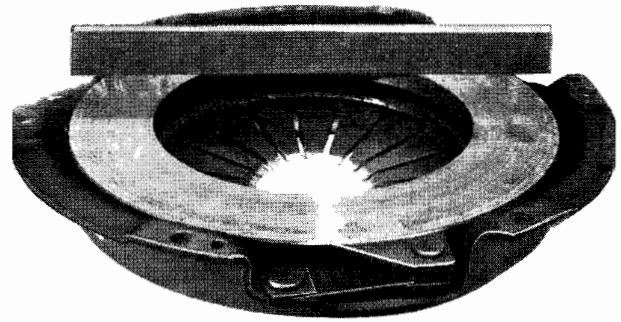

Gör en besiktning av nitarna med avseende på
slitage och fastsättning.

Om nitskallarna är lösa eller slitna måste
kopplingen bytas ut.

+

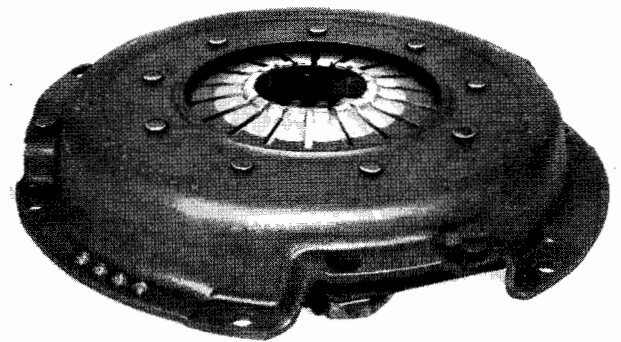

Gör en besiktning av fjäderförbindelsen mel-
lan tryckplatta och hus.

Byt ut kopplingen om nitarna är lösa.

+

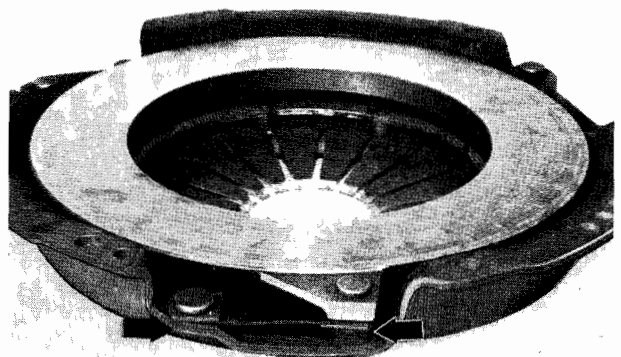

¹ Se Tekniska data

KOPPLINGENS UTFÖRANDE, 2002 (TIDIGARE UTFÖRANDE)

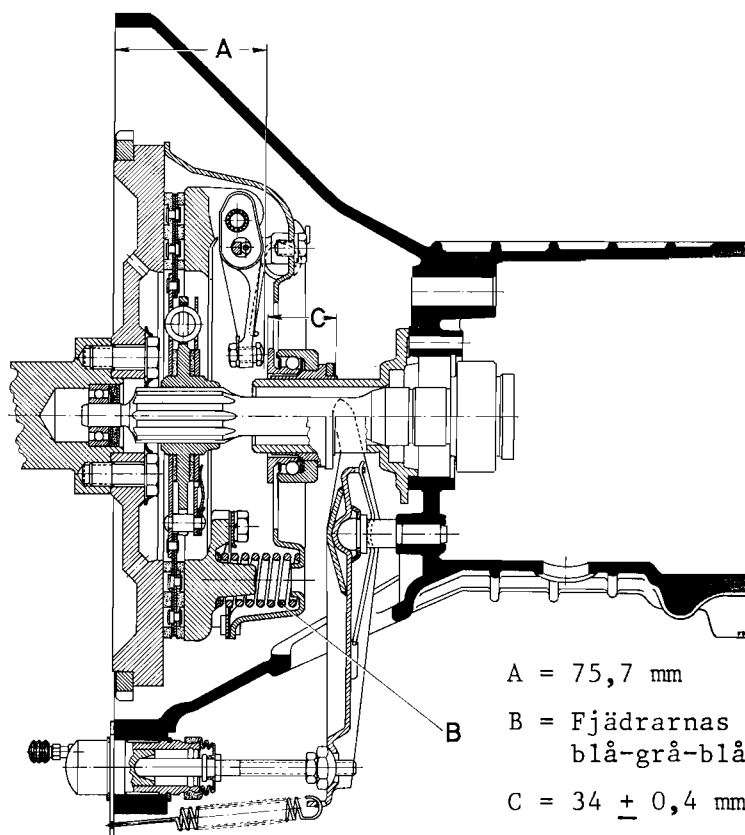

21 00 004 INSTÄLLNING AV KOPPLINGSSPEL

A. BMW 1600-2

Lossa låsmuttern 1 och ställ in det föreskrivna kopplingsspelet¹ med ställmuttern 2. Drag till låsmuttern.

+

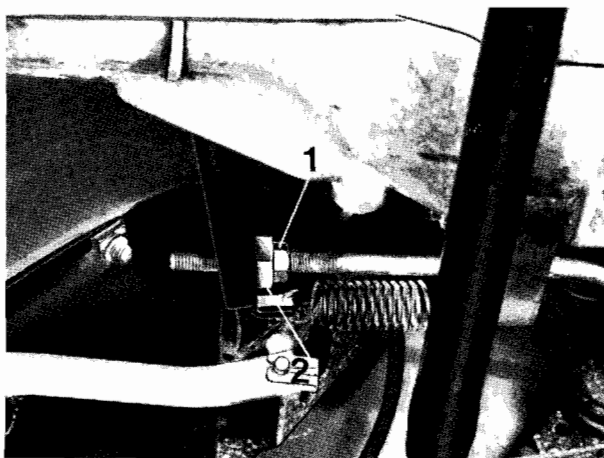

B. BMW 2002 (tidigare utförande)

Lossa låsmuttern 1 och ställ in det föreskrivna kopplingsspelet¹ med ställmuttern 2. Drag till låsmuttern.

+

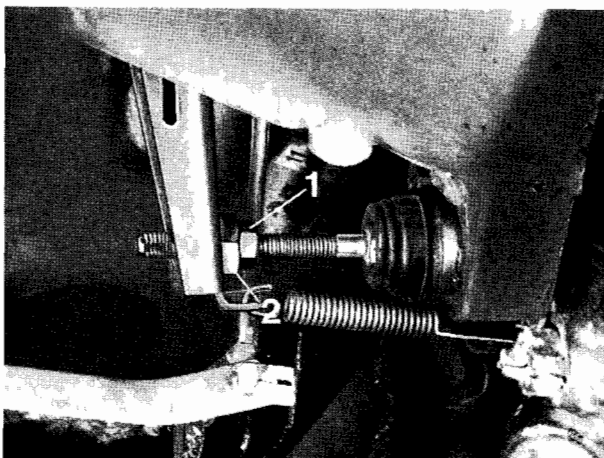

21 00 006 LUFTNING AV KOPPLINGENS HYDRAULSYSTEM

Anslut luftningsapparaten.

+

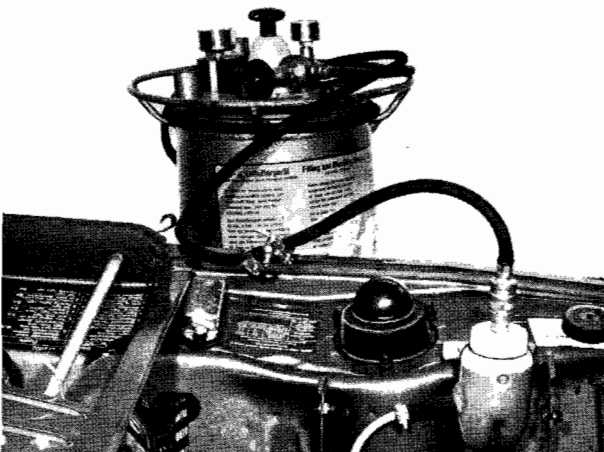

Håll luftningsskruven på kopplingens arbets-cylinder öppen tills det inte längre tränger ut några luftblåsor.

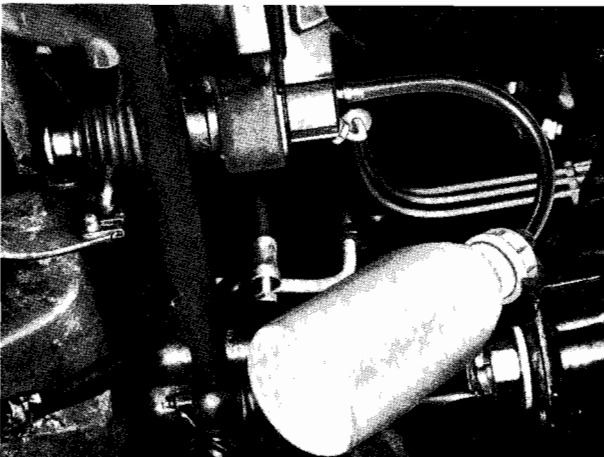

¹ Se Tekniska data