

Tåg bort bagagerumsgolvet.
 Borra fästhål (1) med 10,5 mm diameter i hjulhusflänsen. Avstånd A = 100 mm.
 Fäst bränsleslangarna på den elektriska bränslepumpen. Använd härvid reduceringsstycke med reservdelsnummer 16 12 0 480 125. Förbind slang (2) med givaren i tanken. Anslut slang (3) till bränsleledningen som går till den mekaniska bränslepumpen. Anslut kabeln (4) till bränslepumpen och koppla den till uttaget¹ på kabelstammen under instrumentpanelen, på vänstra sidan. Förbind jordledningen (5) med bränslepumpen och károssen.

+

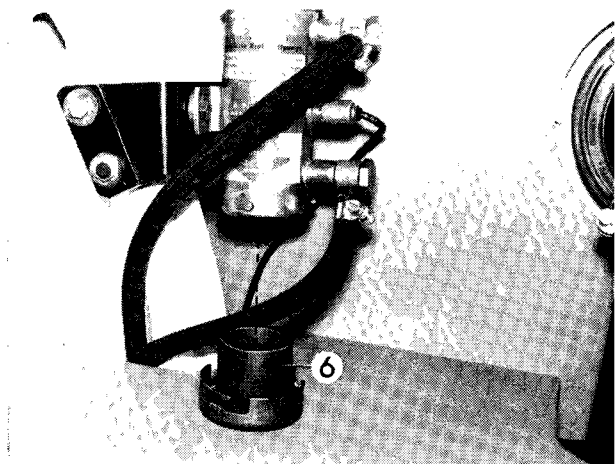
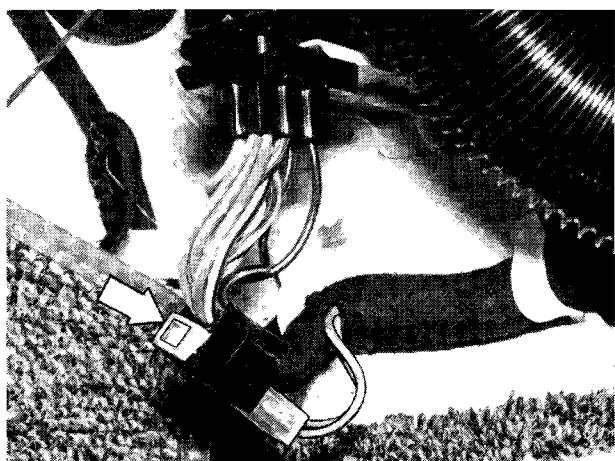

Rengör regelbundet bränslefiltret (6).

+

¹ Markerat med 31 i kopplingsschemat

13 31 522 RENOVERING AV BRÄNSLEPUMP

BMW 1602

Märk upp över- och underdelen av pumpen i förhållande till varandra.

Lossa bulten (1).

Tag bort packningen (2) och locket (3).

Tag bort packningen (4) och silen (5).

Lossa fästskruvarna och tag av pumpöverdelen (6).

+

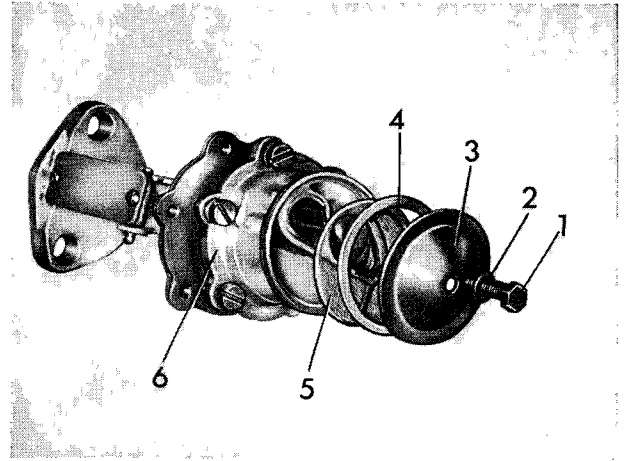

BMW 2002 - 2002 A - 2002 TI

Märk upp över- och underdelen av pumpen i förhållande till varandra.

Demontera överdelen.

Lossa inloppsventilen (1).

Kontrollera packningsytorna.

Kontrollera funktionen hos utloppsventilen (2).

+

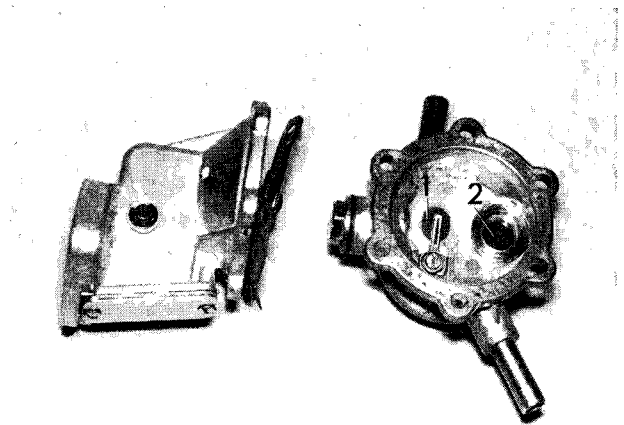

Tag isär underdelen.

Byt ut membranet.

+

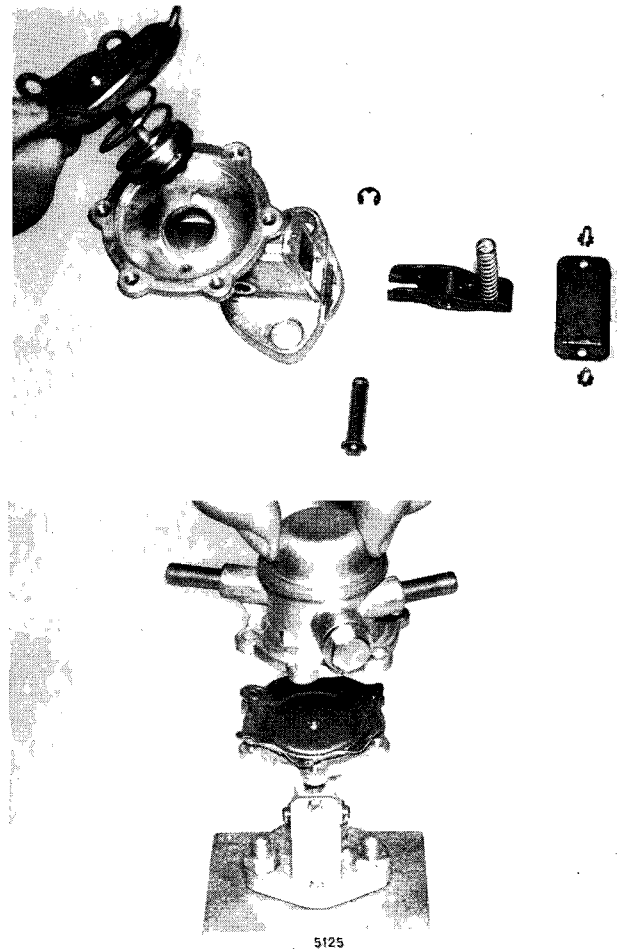

För membranet till rätt monteringsläge med inställningstolken 5125.

OBS: Felaktigt eller inte alls förspända membran går sönder redan efter kort tids drift.

+

Orsaker till fel hos bensinpumpen

Störning	Orsak	Avhjälpningsåtgärd
Pumpen otät mellan dess över- och underdel	a) överdelen lös b) membranet rispat c) membranet otätt i niten	a) dra åt skruvarna b) utbyte av membranet c) utbyte av membranet
Obefintligt eller otillräckligt tryck	a) ventilerna otäta eller b) membranet defekt	a) utbyte av pumpens överdel b) utbyte av membranet
För högt tryck hos pumpen	a) isoleringsfläns och packningar för svaga b) alltför hög fjäder-spänning	a) utbyte av isoleringsfläns och packningar b) utbyte av fjäder
För lågt tryck hos pumpen	a) isoleringsfläns och packningar för starka b) pumpstangen för kort c) alltför låg fjäder-spänning	a) utbyte av isoleringsfläns och packningar b) utbyte av pumpstång c) utbyte av fjäder

13 32 051 BYTE AV BRÄNSLEFILTER

Bränslefiltret skall bytas var 60000:e km.

Demontera batteriet.

Lossa bränsleslangarna.

Lossa fästklammern 1.

Tag bort bränslefiltret.

Monteringsanvisning: Observera genomströmningens riktning 2.

+

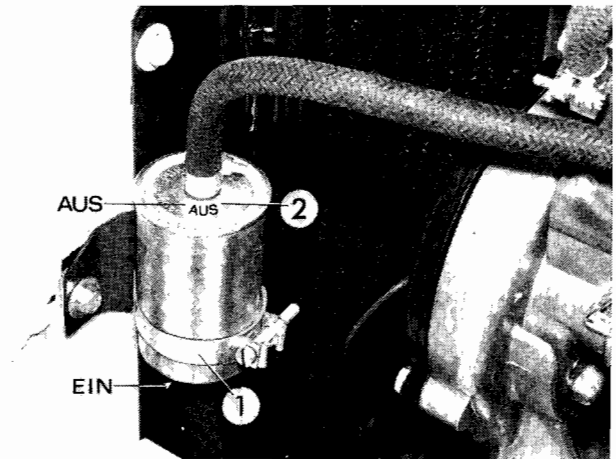

13 51 000 DEMONTERING OCH MONTERING AV IN- SPRUTNINGSPUMP

Tappa ur kylvätskan.

Demontera det kompletta luftrenarhuset enligt
13 71 000.

Demontera alla insprutningsledningar och
bränsleslangsnipplar.

Monteringsanvisning: Tänk på packningarna.
Sätt dammskydd över tryckventilerna.

Monteringsanvisning: Tänk på anslutningsord-
ningen för cylindrarna 1-4.

Rengör filtret S i nippelbulten.

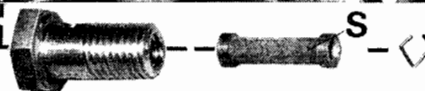
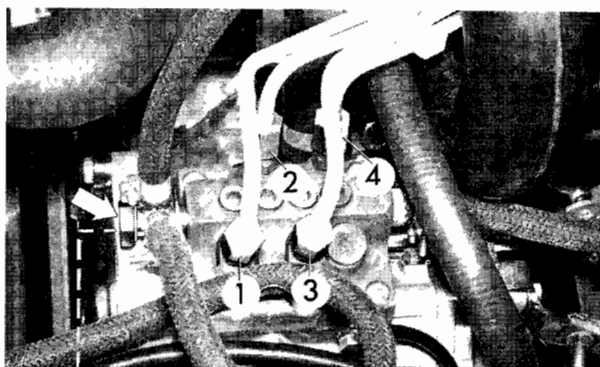

Demontera bränslereturslangen 1, oljetillför-
selslangen 2, vztentillförselslangen 3 och
hållaren för oljestickan med öglan för start-
motorkabeln.

OBS! Placera slangklämman A framåt och lodrätt,
eftersom annars skyddskåpan på tillskottsarmen
kan blockeras.

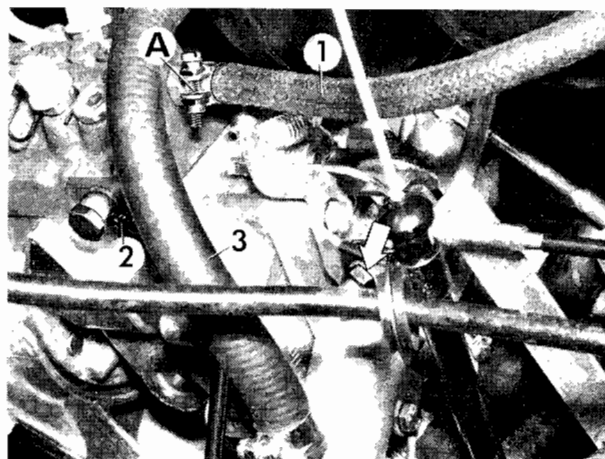

Demontera vattenreturen 4, slangen 5 för olje-
returen och slangen 6 för tillskottsluft från
temperaturgivaren. Tag bort skruven 7.

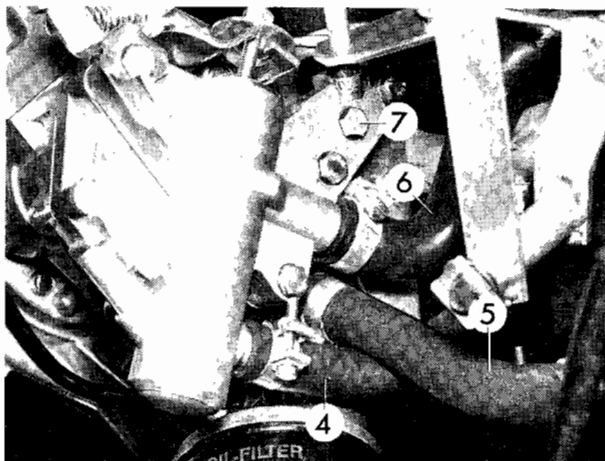

Lossa förbindelsestängan 8 från pumparmen.

Demontera övre dammskyddskåpan.

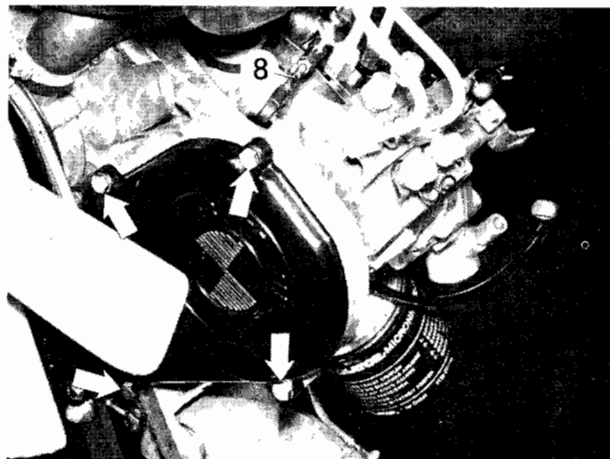

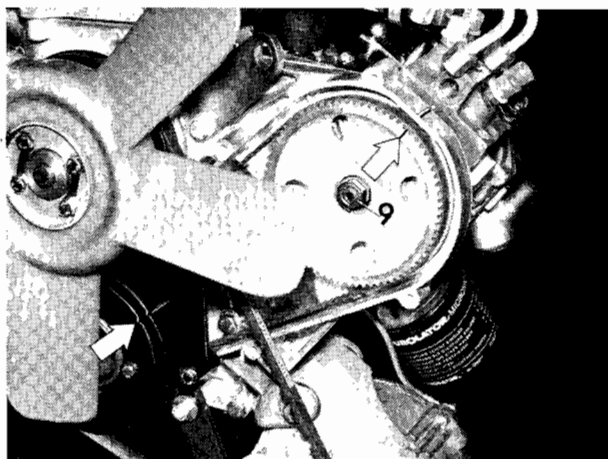

Ställ cylinder 1 i övre dödläge.

Härvid skall spåret i remskivan stå mitt för klacken på undre dammskyddskåpan.

Spåret i kuggremskivan skall stå mitt för den gjutna klacken.

Lossa fästmuttern 9.

+

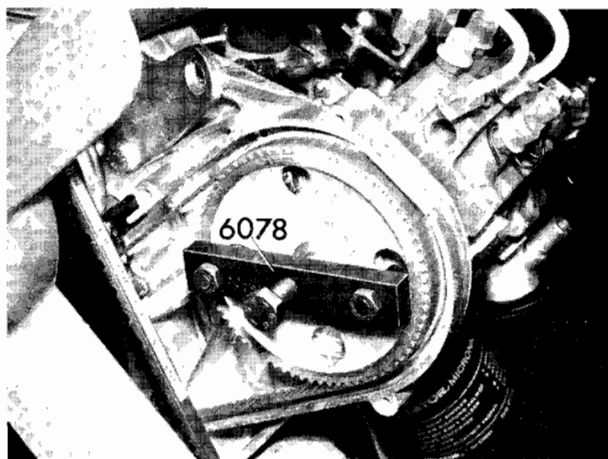

Drag av pumphjulet med avdragare 6078.

Tag bort kuggremmen.

Monteringsanvisning: Se till att brickfjädern finns på plats i konan.

+

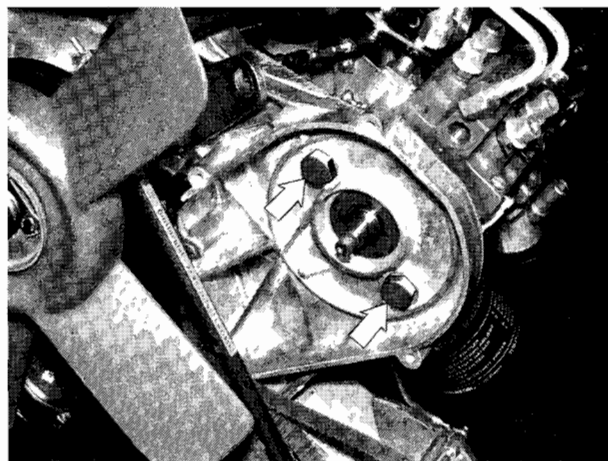

Demontera insprutningspumpen från transmissionskåpan.

+

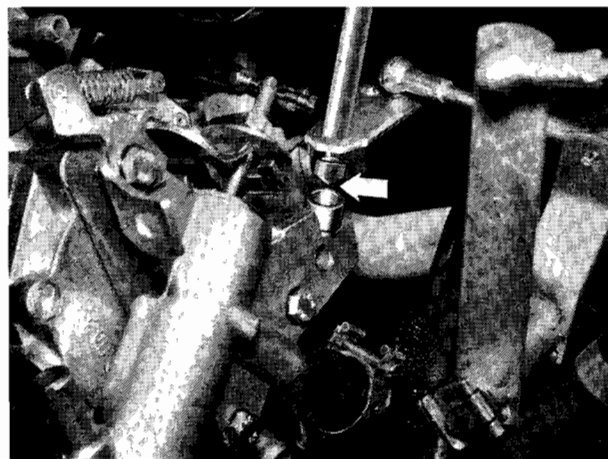

Drag ut insprutningspumpen så långt från transmissionskåpan att mellanaxeln kan lyftas bort vid temperaturgivarhuset.

Tag bort insprutningspumpen.

Monteringsanvisning: Bränslesystemet luftas automatiskt.

+

13 51 001 BYTE AV INSPRUTNINGSPUMP

Detta arbete är identiskt med demontering och montering av insprutningspump enligt 13 51 000. Temperaturgivaren är inställd av tillverkaren.

13 51 024 INSTÄLLNING AV TEMPERATURGIVARE

Inställning av varmkörningsanordningen kan endast göras med kall motor.

Demontera det kompletta luftrenarhuset enligt 13 71 000.

Tryck med en skruvmejsel ut luftreglerkonan så långt, att hållarplåten 6073 kan stickas in i spåret i konan.

Avståndet A måste vara $2,6 \pm 0,3$ mm.

Korrigerings görs med den gängade brickan 1. Gör en tomgångsinställning.

+

OBS! Kontroll vid arbetstemperatur:

Luftreglerkonan måste skjutas ut minst 9-10 mm (A).

Avståndet B skall vara 4 mm. Den gängade tappen 1 måste ligga an helt mot anslagsskruven 2.

Om dessa värden inte uppnås, är det fel på expansionselementet och hela temperaturgivaren måste då bytas ut.

+

OBS! Ändmuttern 4 får inte lossas under några omständigheter. Om muttern 4 lossas eller dras till, vrids hylsan 5.

Följder: Luftspåret för tillskottsluften kommer inte att stå mitt för luftutloppshålet. Motorn får därigenom inte längre den erforderliga tillskottsluften under varmkörningen.

+

13 51 031 BYTE AV TEMPERATURGIVARE

Tappa ur kylvätskan.

Demontera det kompletta luftrenarhuset enligt 13 71 000.

Demontera vattentilloppsslangen 3, vattenreturslangen 4 och slangen för tillskottsluft 6.

+

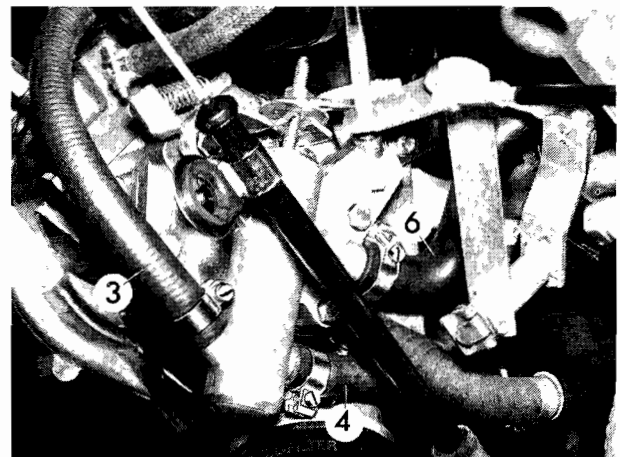
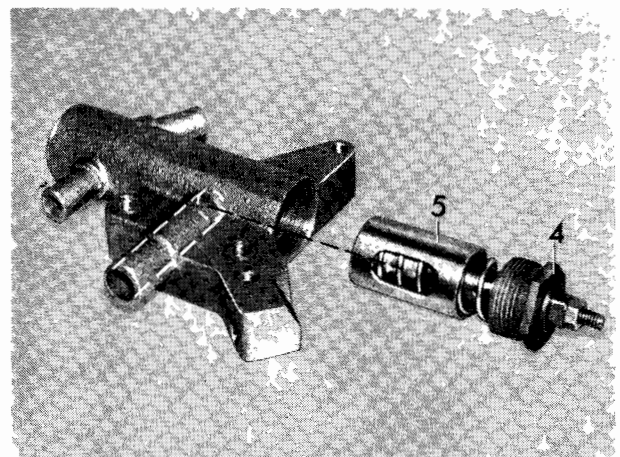
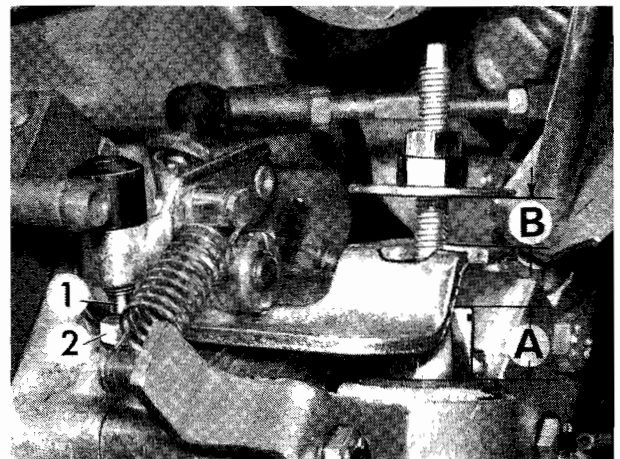
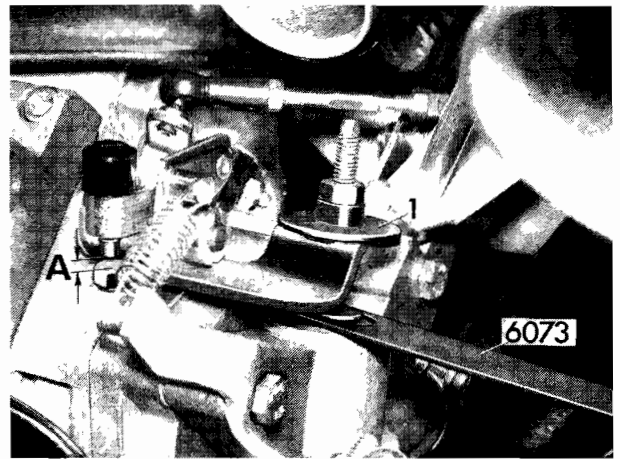

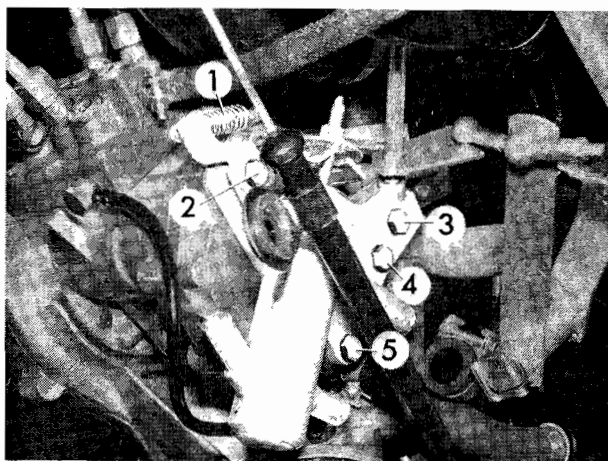

Haka loss retur fjädern 1.
 Lossa bultarna 2-5.
 Tryck med en skruvmejsel bort temperaturgivaren bakåt.
 Lossa härvid gasreglaget.

Monteringsanvisning: Ställ in temperaturgivaren enligt 13 51 024.

+

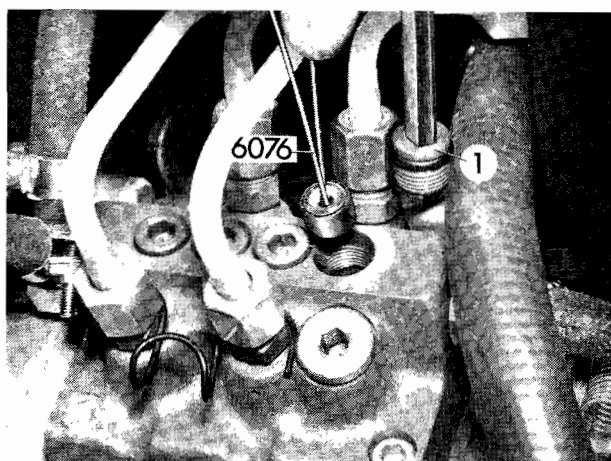

13 51 051 BYTE AV SUGVENTIL

Tag bort tryckbulten 1.
 Tag bort sugventilen med sugventillyftaren 6076.
 OBS! Sugventilen får inte demonteras med magnet.

+

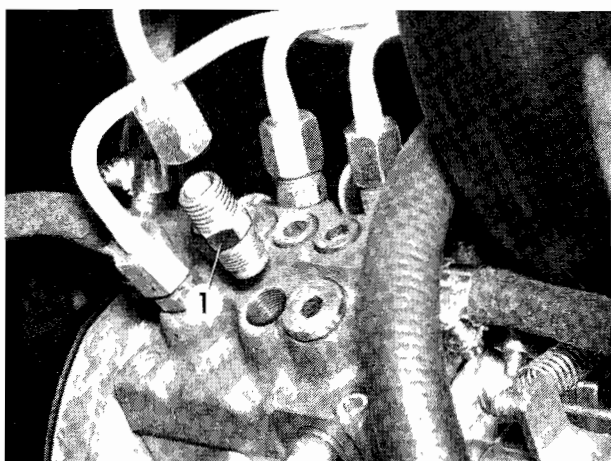

13 51 071 BYTE AV TRYCKVENTIL

Lossa insprutningsledningen.
 Skruva bort tryckventilen 1.

+

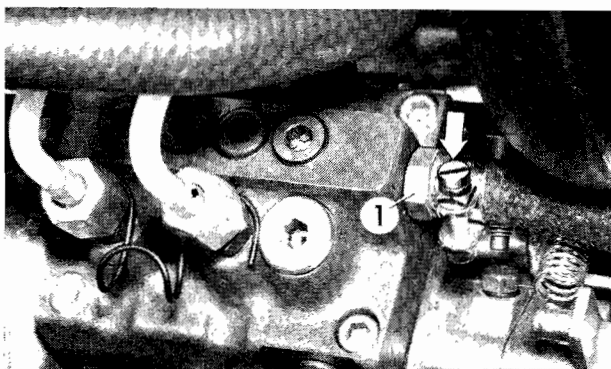

13 51 081 BYTE AV TRYCKHÅLLARVENTIL

Tryckhållarventilen måste rengöras eller bytas ut, om bränslepumpstrycket kraftigt överstiger 2,0 kg/cm².
 Demontera bränslereturslangen.
 Skruva bort tryckhållarventilen.
 Tryckhållarventilen kan tas isär och rengöras.

Monteringsanvisning: Vänd slangklämman framåt och lodrätt, eftersom den annars kan blockera skyddskåpan.

+



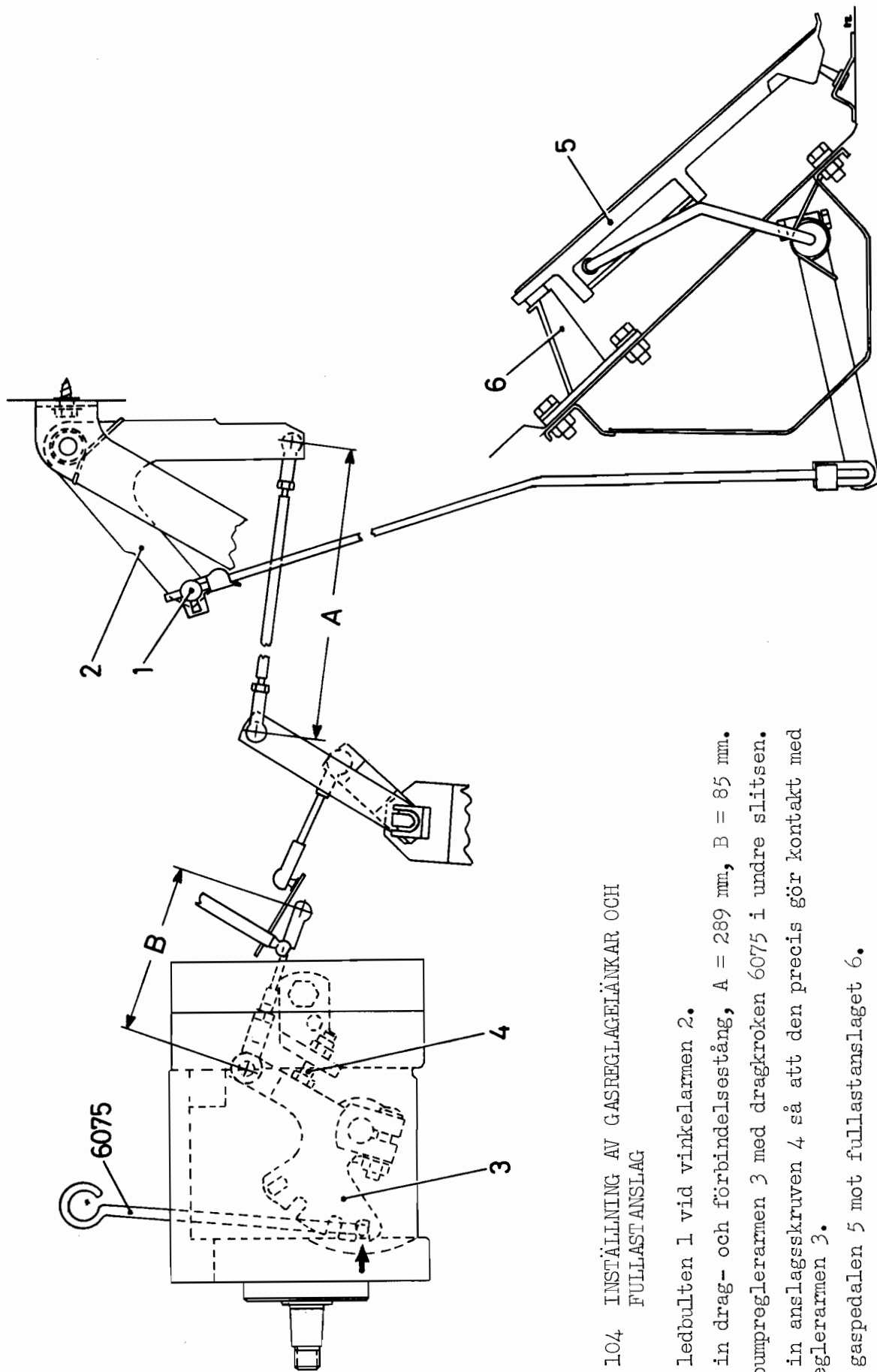

13 51 104 INSTÄLLNING AV GASREGLAGELÄNKAR OCH FULLASTANSLAG

- Lossa ledbulten 1 vid vinkelarmen 2.
- Ställ in drag- och förbindelsestång, $A = 289$ mm, $B = 85$ mm.
- Fäst pumpreglerarmen 3 med dragkroken 6075 i undre slitsen.
- Ställ in anslagsskruven 4 så att den precis gör kontakt med pumpreglerarmen 3.
- Tryck gaspedalen 5 mot fullastanslaget 6.
- Ställ in ledbulten 1 så att den utan spänningar kan föras in i hålet i vinkelarmen 2.
- Lås ledbulten och tag bort dragkroken 6075.

13 52 101 BYTE AV KUGGREM

Tag bort främre luftrenarkåpan.
Demontera övre dammskyddskåpan.

+

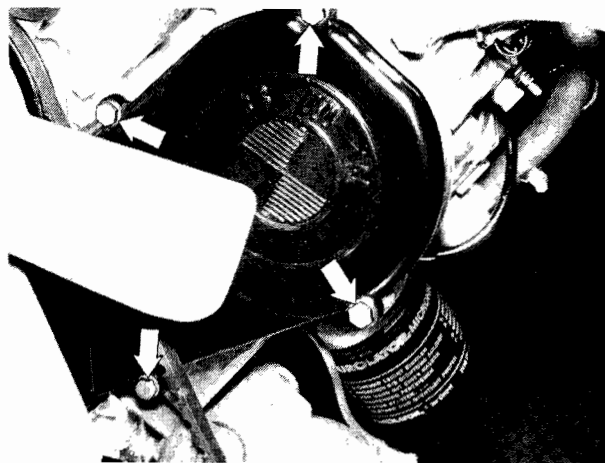

Ställ kolven i cylinder 1 i övre dödläget.
Härvid skall spåret i remskivan stå mitt för klacken på dammskyddskåpan.
Spåret i kuggremsskivan måste stå mitt för den gjutna klacken på transmissionskåpan.

+

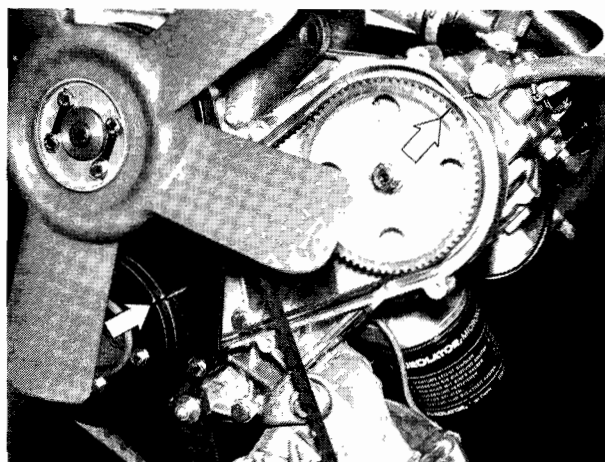

Lossa växelströmgeneratorn.
Tag av kilremmen.
Demontera kilremsskivan från navet.
OBS! Remskivan kan monteras vriden 180 grader.
Drag därför inte runt motorn.

+

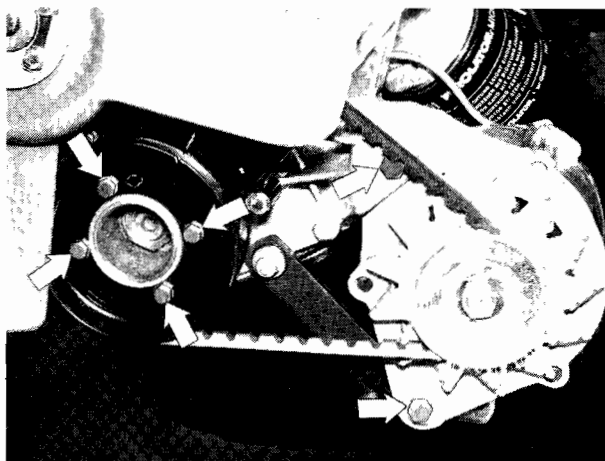

Lossa bulten 5.
Skruva bort de andra fästbultarna från den undre dammskyddskåpan.
Tag av kuggremmen.
Drag dammskyddskåpan framåt och drag ut kuggremmen mellan navet och kåpan.

+

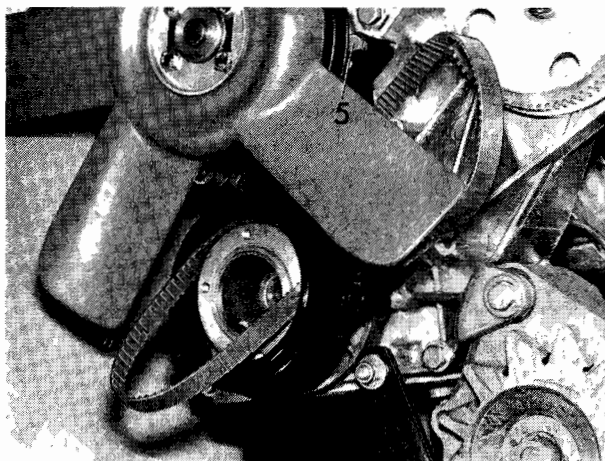

13 53 021 BYTE AV INSPRUTNINGSVENTIL FÖR
CYLINDER 1

Håll fast ledningsanslutningen 1 och lossa
överfallsmuttern 2.

Skruva bort insprutningsventilen.

Monteringsanvisning: Byt packningen.

+

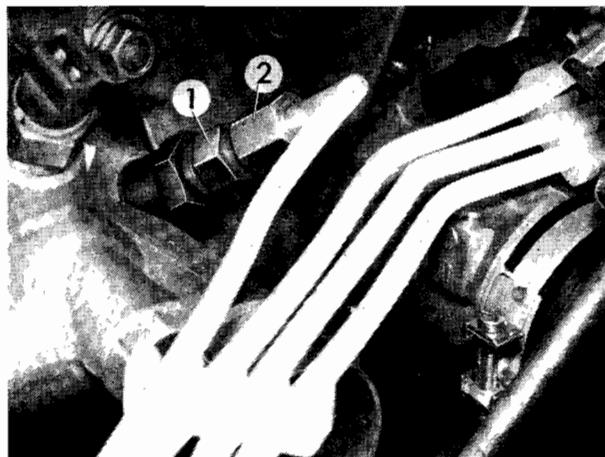

13 53 031 BYTE AV INSPRUTNINGSVENTIL FÖR
CYLINDER 2

Demontera insugningskröken från cylinder 2.

Håll fast ledningsanslutningen 1 och lossa
överfallsmuttern 2.

Skruva bort insprutningsventilen.

Monteringsanvisning: Byt packningen.

Kontrollera rundgummipackningen och byt
den vid behov.

+

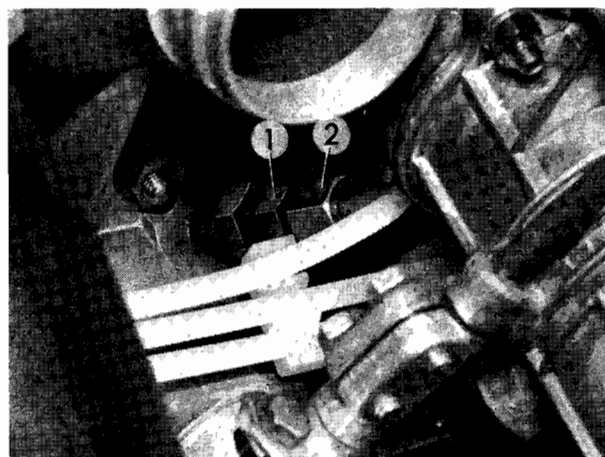

13 53 041 BYTE AV INSPRUTNINGSVENTIL FÖR
CYLINDER 3

Demontera insugningskröken från cylinder 3.

Håll fast ledningsanslutningen 1 och lossa
överfallsmuttern 2.

Skruva bort insprutningsventilen.

Monteringsanvisning: Byt packningen.

Kontrollera rundgummipackningen och byt
den vid behov.

+

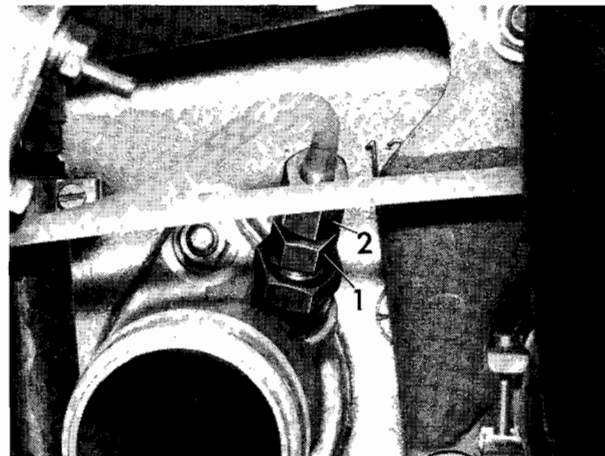

13 53 051 BYTE AV INSPRUTNINGSVENTIL FÖR
CYLINDER 4

Håll fast ledningsanslutningen 1 och lossa
överfallsmuttern 2.

Skruva bort insprutningsventilen.

Monteringsanvisning: Byt packningen.

+

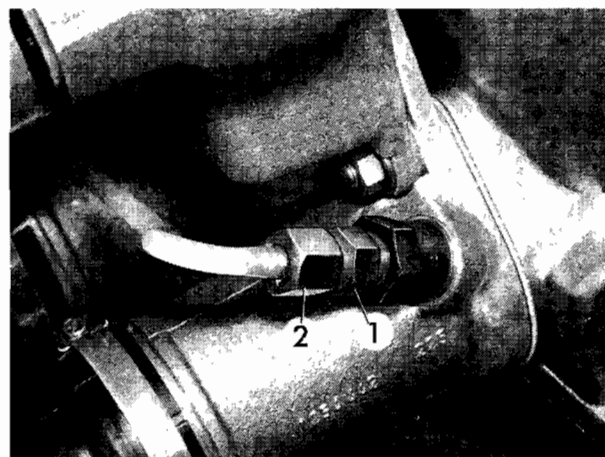

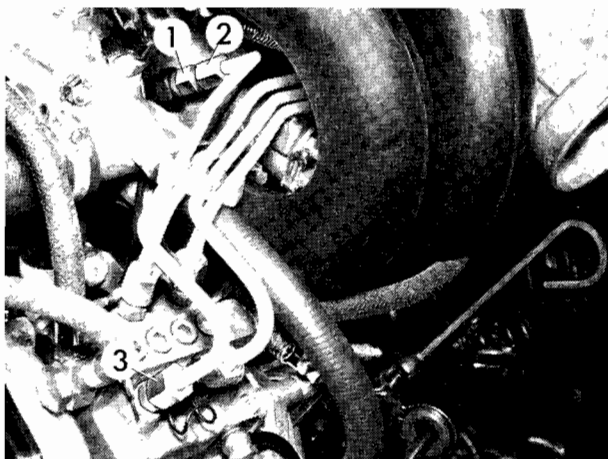

13 53 121 BYTE AV INSPRUTNINGSLEDNING FÖR
CYLINDER 1

Demontera främre luftrenarskyddet.

Håll fast ledningsanslutningen 1 och lossa överfallsmuttern 2.

Skruva loss överfallsmuttern 3 från insprutningspumpen.

Tryck bort insprutningsledningen från hållaren.

+

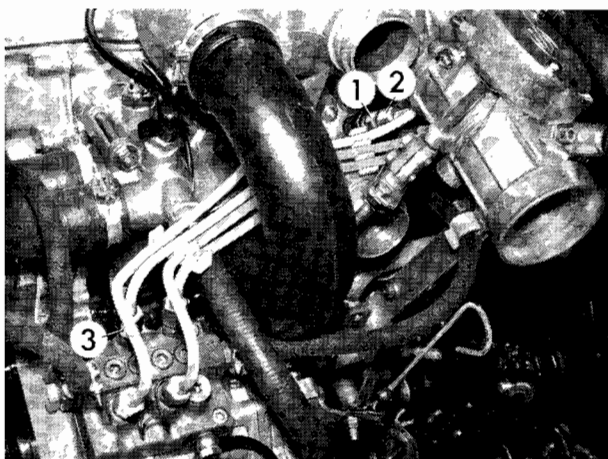

13 53 131 BYTE AV INSPRUTNINGSLEDNING FÖR
CYLINDER 2

Demontera främre luftrenarskyddet och insugningskröken för cylinder 2.

Håll fast ledningsanslutningen 1 och lossa överfallsmuttern 2.

Skruva loss överfallsmuttern 3 från insprutningspumpen.

Tryck bort insprutningsledningen från hållaren.

Monteringsanvisning: Kontrollera rundgummi-packningen och byt ut den vid behov.

+

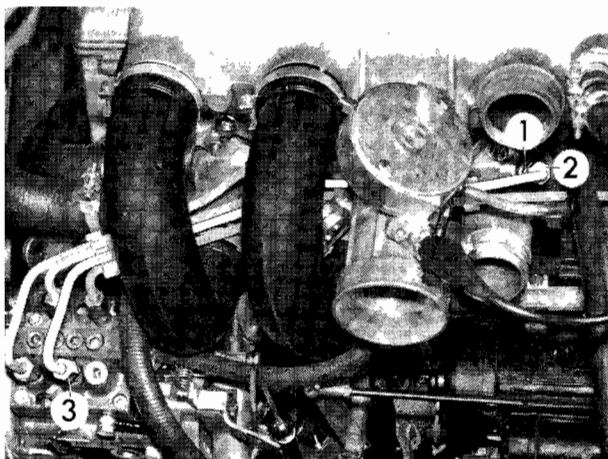

13 53 141 BYTE AV INSPRUTNINGSLEDNING FÖR
CYLINDER 3

Demontera insugningskröken för cylinder 3.

Håll fast ledningsanslutningen 1 och lossa överfallsmuttern 2.

Skruva loss överfallsmuttern 3 från insprutningspumpen.

Tryck bort insprutningsledningen från hållaren.

+

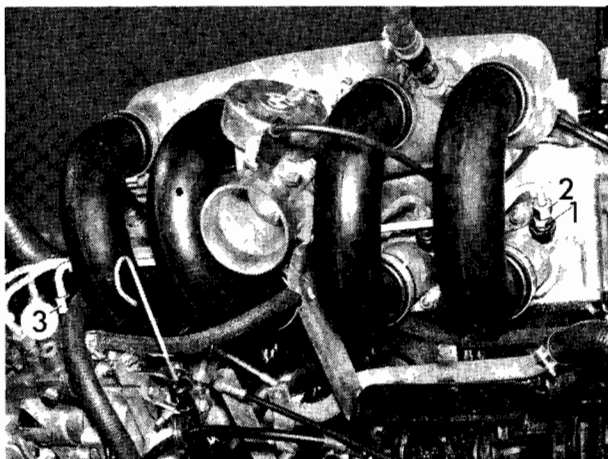

13 53 151 BYTE AV INSPRUTNINGSLEDNING FÖR
CYLINDER 4

Håll fast ledningsanslutningen 1 och lossa överfallsmuttern 2.

Skruva loss överfallsmuttern 3 från insprutningspumpen.

Tryck bort insprutningsledningen från hållaren.

+