

13 23 000 DEMONTERING OCH MONTERING AV
CHOKEWIRE

Demontera och montera luftrenarhuset enligt
13 71 000.

Lossa klämskruven 1 och klammern 2.

Drag ut chokewiren.

OBS! Höljet får skjuta ut max. 15 mm(A) framåt,
eftersom chokespjället annars inte kan stängas
helt.

Skjut chokereglaget på instrumentpanelen till
det understa läget.

Tryck startarmen 3 mot anslaget.

Drag till klämskruven i detta läge.

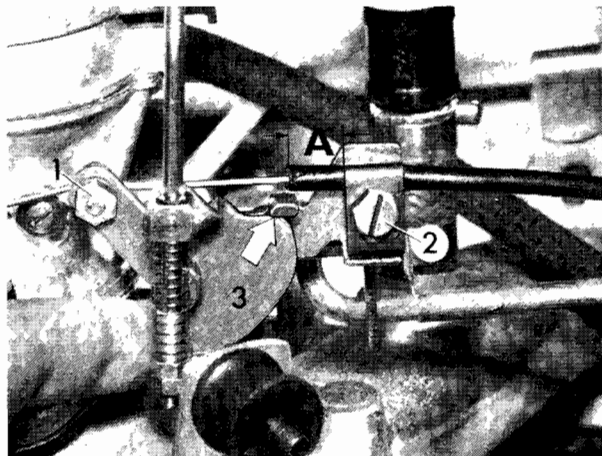

+

Touring och modell 71:

Demontera undre delen av rattrörskåpan.

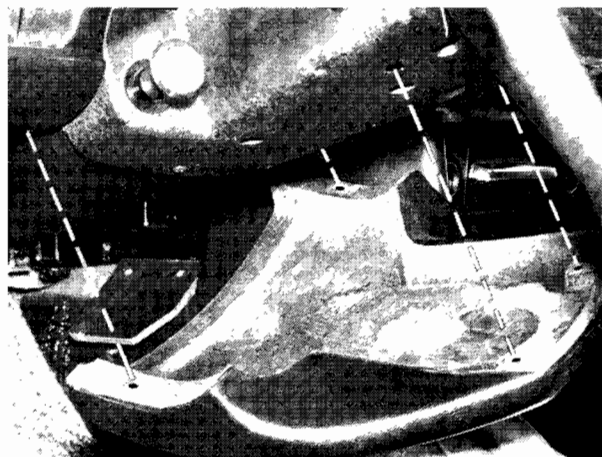

+

Demontera undre delen av instrumentpanelens
mittparti.

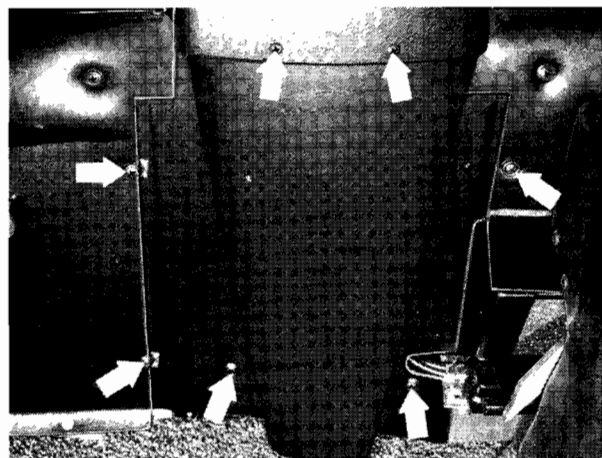

+

Skruva av knappen.

Lossa täckbrickan.

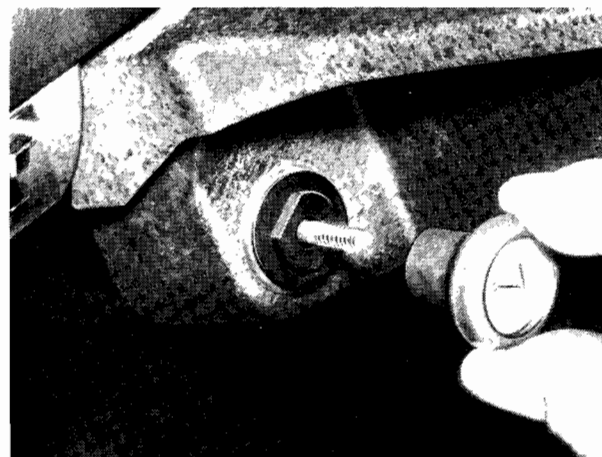

+

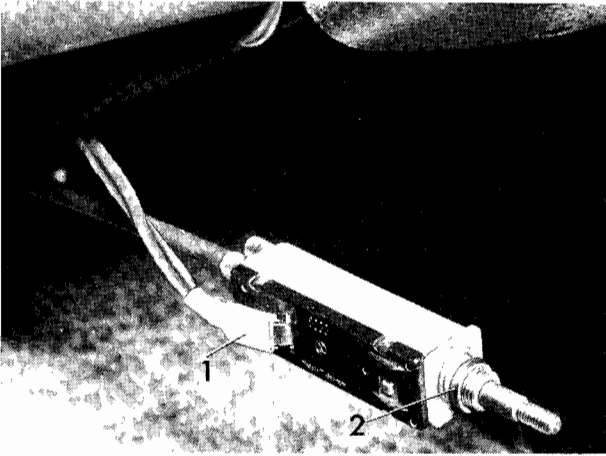

Touring och modell 71:

Drag av den brun-svarta ledningen 1 från strömställaren.

Monteringsanvisning: Tänk på distanshylsan 2.

+



Drag loss chokewiren inåt från motorskottet.

Monteringsanvisning: Kontrollera att gummi-bussningen sitter i rätt läge.

+

13 31 009 KONTROLL AV BRÄNSLEPUMPSTRYCK OCH NÅLVENTIL

Koppla in provningsutrustningen enligt bruksanvisningen.
Om pumptrycket ligger under 0,05 atö, är det fel på bränslepumpen.
Tryck upp nålventilen. Belastningstrycket 0,29-0,30 atö måste förbli konstant. Vid tryckfall måste nålventilen bytas.

+

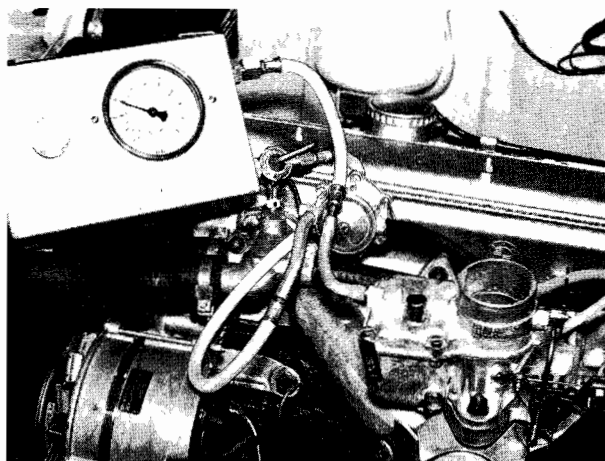

På 2002 TI kontrollera varje nålventil separat.

+

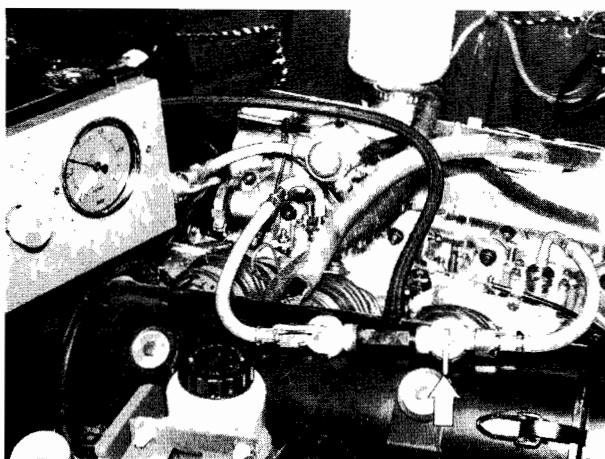

13 31 019 RENGÖRING AV BRÄNSLEPUMP

BMW 1602:

Demontera kåpa, packning och sil.
Rengör silen.

+

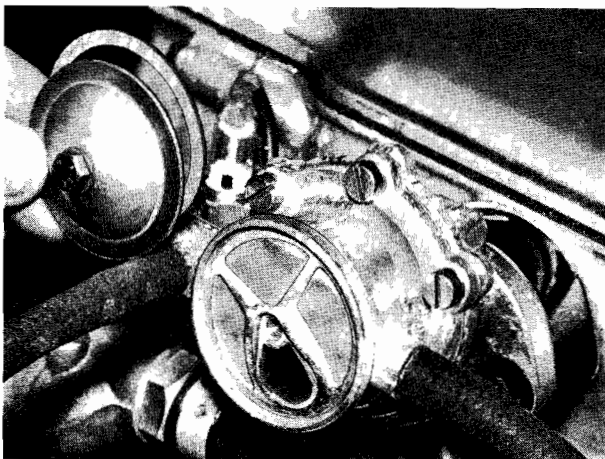

BMW 2002 - 2002A - 2002 TI:

Demontering och montering av proppen med silen.
Rengör silen.

+

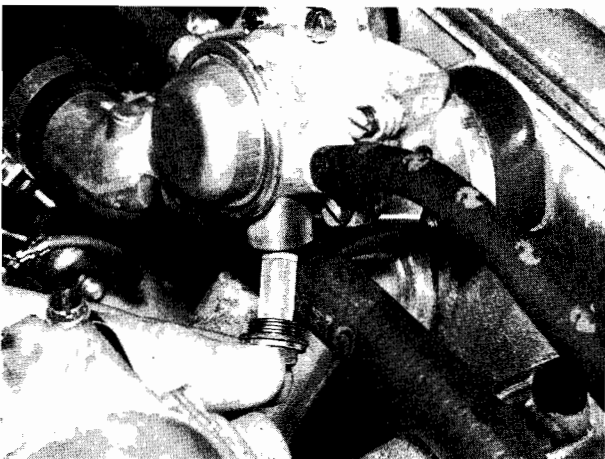

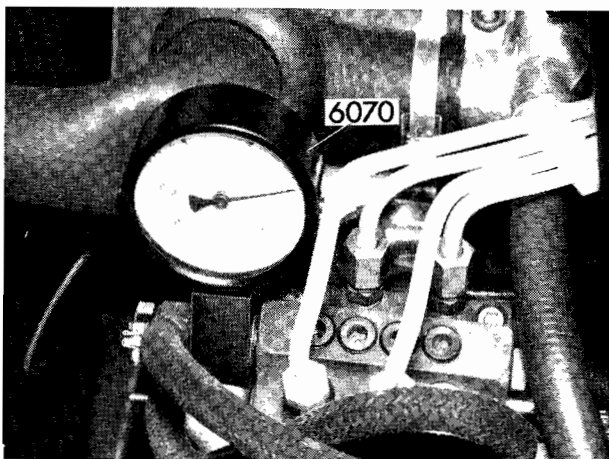

13 31 029 KONTROLL AV BRÄNSLEPUMPENS MATNINGSTRYCK

Skruva bort nippelbulten från ringen.

Koppla in manometern 6070 före ringen.

Koppla in tändningen och läs av matningsstrycket 1/.

Beträffande felsökning hänvisas till felsökningstabellen.

+

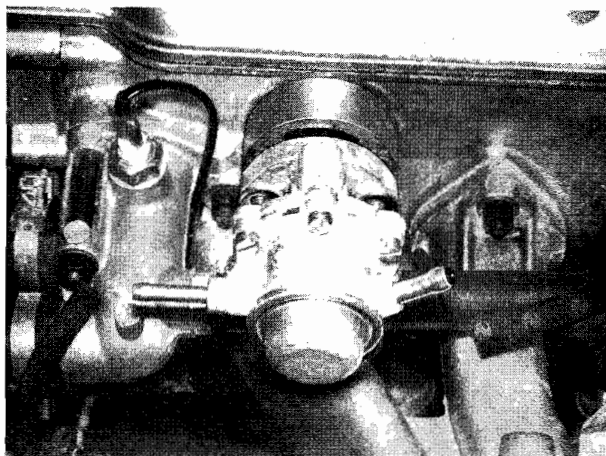

13 31 030 DEMONTERING OCH MONTERING AV BRÄNSLEPUMP

Tag bort bränsleslangarna.

Demontera bränslepumpen.

Monteringsanvisning: Kontrollera isoleringsfläns och packningar och byt ut dem vid behov.

+

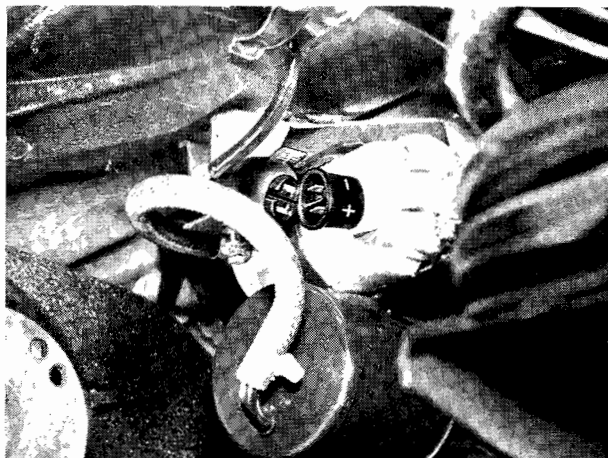

2002 tii:

Lossa minusledningen från batteriet.

Drag av ledningsanslutningen från bränslepumpen.

Monteringsanvisning: Se till att kontaktdonet ansluts med rätt polaritet.

Vrid inte kontaktdonet.

Klacken på kontaktdonet måste passa in i spåret.

+

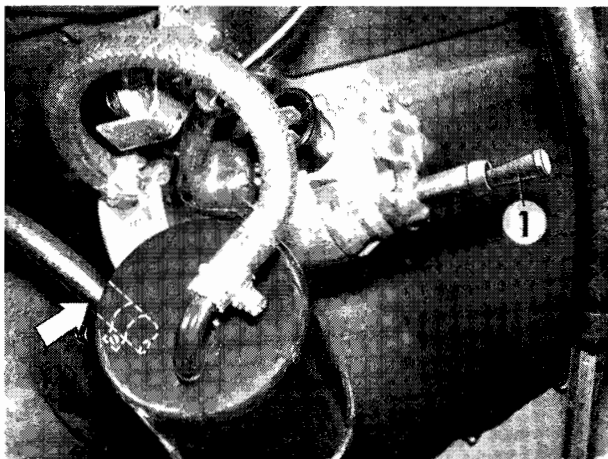

Lossa bränsleslangarna. För att det inte skall rinna ut någon bensin, skall den grövre ledningen från tanken proppas.

Monteringsanvisning: Rengör bränslesilen i insugningsslangens anslutning.

+

1/ Se Tekniska data

Lossa fästmuttrarna.

Tag bort bränslepumpen med expansionskärlet.

+

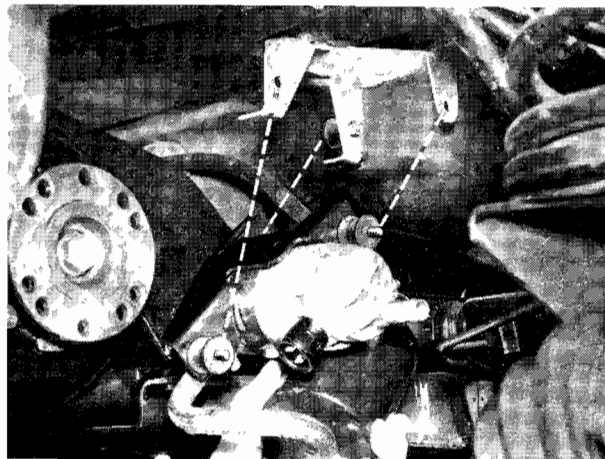

Lossa bränsleslangen och pumpfästet.

Tag bort bränslepumpen.

OBS: Bränslepumpen får inte öppnas.

+

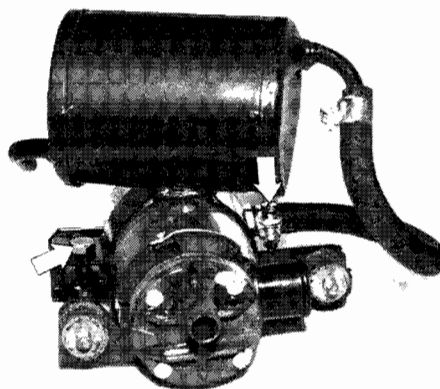

13 31 041 BYTE AV ISOLERFLÄNS

051 BYTE AV PUMPSTÖTSTÅNG

Demontera bränslepumpen enligt 13 31 030.

Pumpstötstångens längd A¹ och isolerflänsens tjocklek med packningarna B¹ får inte ändras.

+

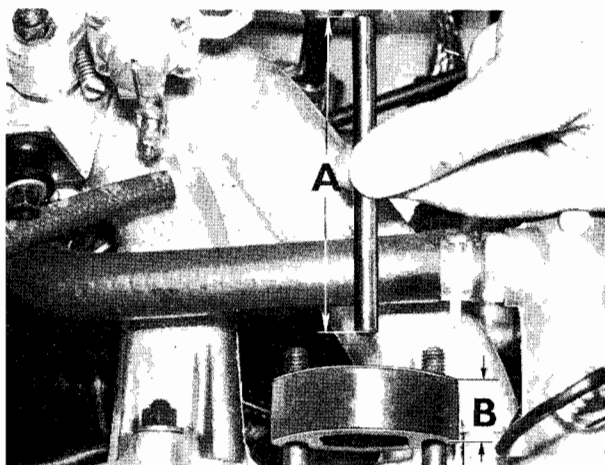

13 31 055 MONTERING AV ELEKTRISK
BRÄNSLEPUMP

Förmontera pumphållaren.

+

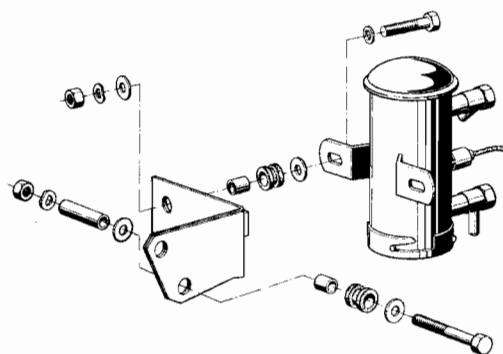

¹ Se Tekniska data