

11 62 000 BYTE AV PACKNINGAR FÖR
AVGASGRENRÖR

Demontera styrmanteln för varmluften enligt
11 62 051.

Lossa avgasrörsstödet.

Demontera avgasröret 4 från avgasgrenröret.

+

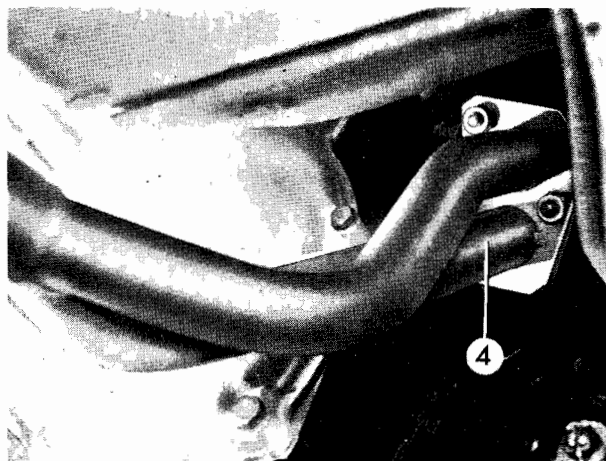

Monteringsanvisning: Fäst avgasröret på av-
gasgrenröret.

Lossa fästplåten 1.

Tryck stödet 2 utan spänningar mot avgasröret.

Drag fast hållarplåten 1 mot växellådan och
stödet.

Drag sedan till bygel 3.

Om monteringen sker i annan ordning kan detta
ge upphov till starka, brummande ljud.

+

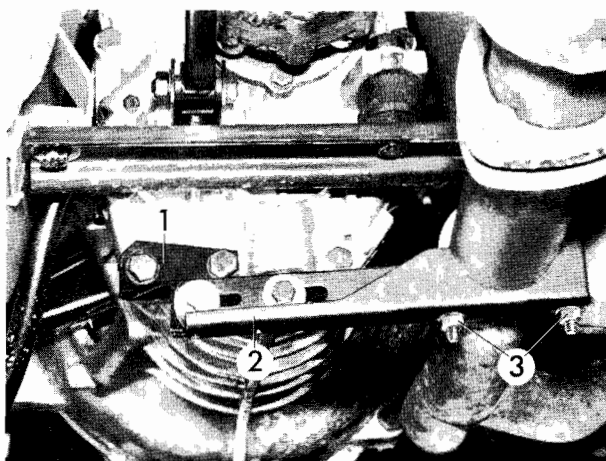

Lossa avgasgrenröret från cylinderlocket och
drag bort det.

Monteringsanvisning: Se till att packningar-
na kommer rätt vid monteringen.

+

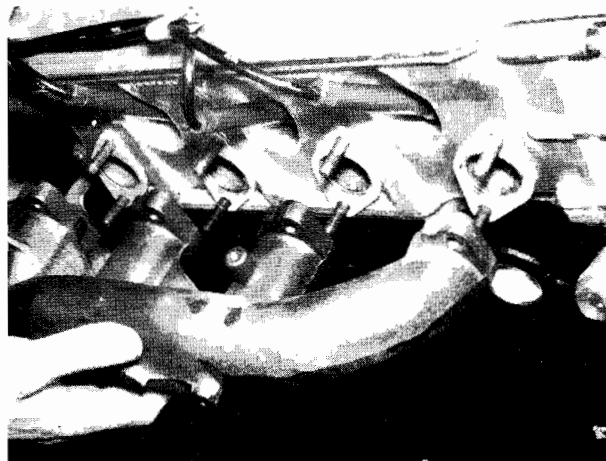

11 62 051 BYTE AV STYRNING FÖR VARMLUFT

Drag av luftslangen med mellanringen.

Lossa skruvarna.

Tag bort styrmanteln.

+

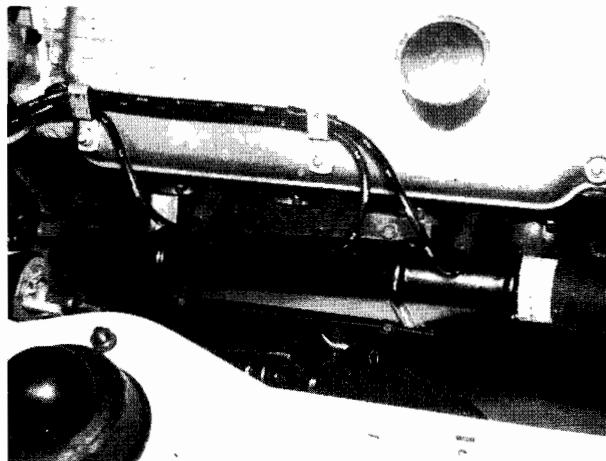

11 64 009 KONTROLL OCH INSTÄLLNING AV AVGASKONTROLLUTRUSTNING

- Utförande med luftpump -

Ställ in tändpunkten:

En förutsättning är att kamvinkeln är korrekt inställd. Drag av undertrycksslangen från fördelaren. Ställ in varvtalet till 2 000 r/min med varm motor. Lys med stroboskoplampa mot inställningskulan i svänghjulet. Tändpunkten är rätt inställd, när stålkulans mittlinje syns vid avläsningskanten.

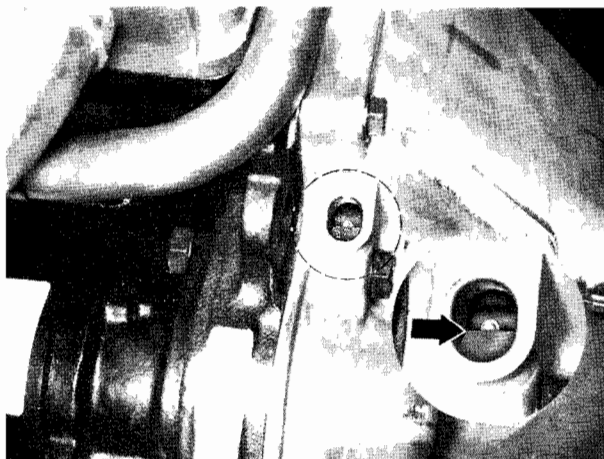

+

För statisk tändpunktsinställning - eller för motorer utan stålkula i svänghjulet resp. inspektionslucka i växellådshuset - görs tändinställningen med markeringen på remskivan.

1. Spår för övre dödläge.
2. Spår för statisk tändpunktsinställning.
3. Spår för tändpunktsinställning vid 2 000 r/min.

+

Ställ in förgasaren:

Anslut en avgasprovare.
Ställ in motorvarvtalet till 1 000 r/min vid varm motor.
Ställ med tomgångsblandningens ställskruv in CO-halten till 1,2 %.
Justera åter motorvarvtalet till 1 000 r/min och upprepa inställningsförloppet tills det föreskrivna CO-värdet uppnåtts.

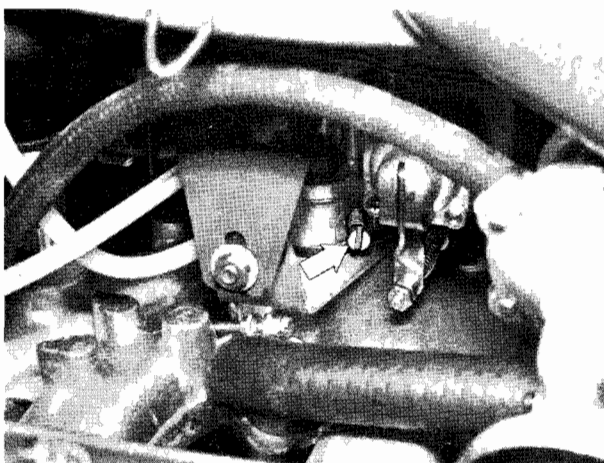
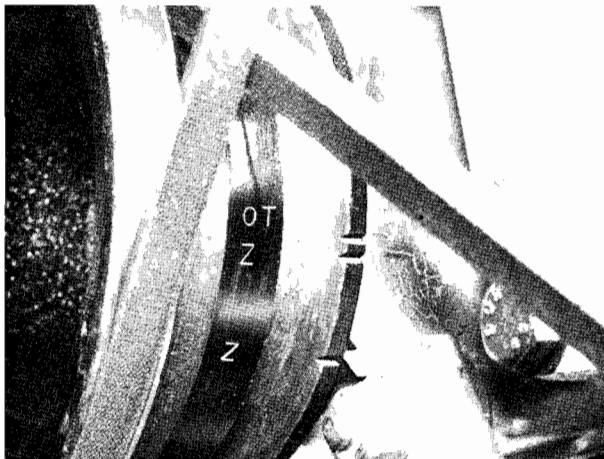

Demontering och montering av luftrenare:

Tänk på slanganslutningarna.

+

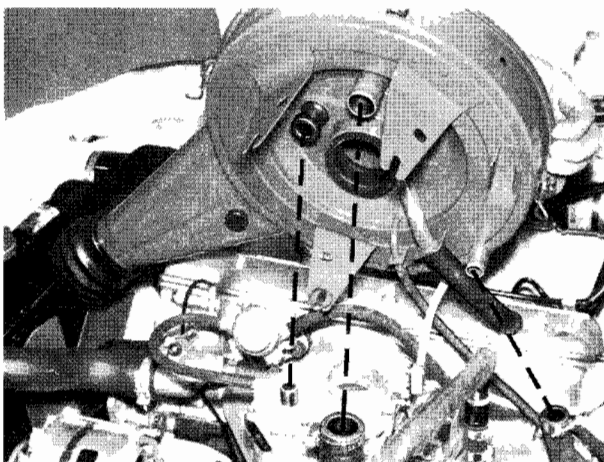

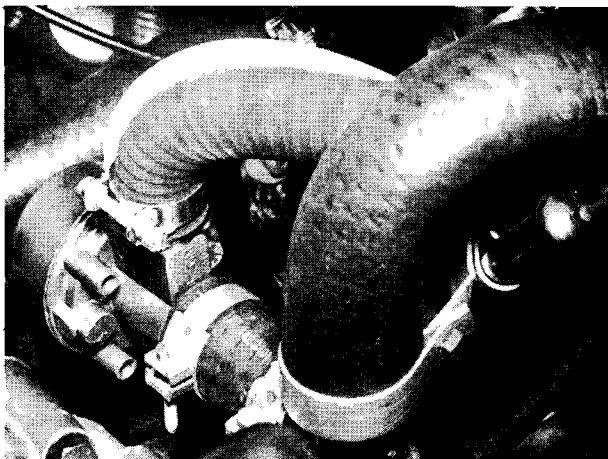

Styrventil

Byte av styrventil.

- a. Vid förgasarinställningssvårigheter
- b. Vid avgasknallar då gaspedalen släpps upp.

+

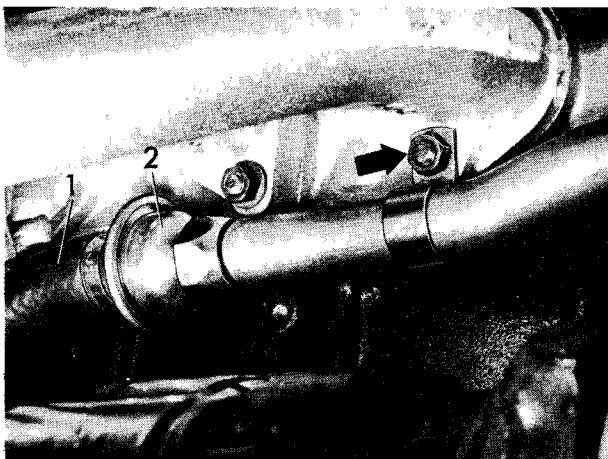

Backslagsventil

Lossa slangen (1) och slangklämman.

Skruva bort backslagsventilen (2) från röret.

+

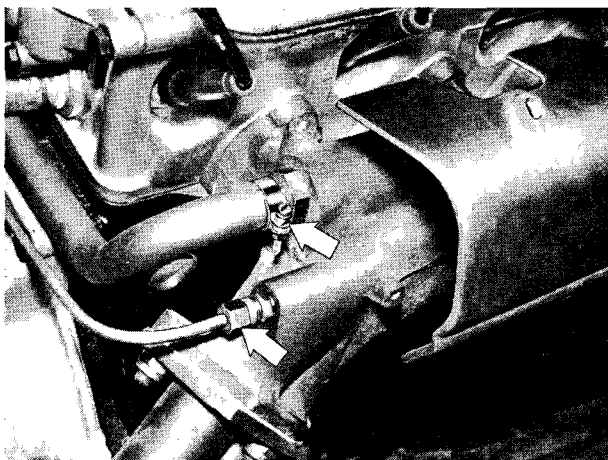

Inblåsningsrör

Demontera avskärmning, rörkrök och avgasreturledning.

+

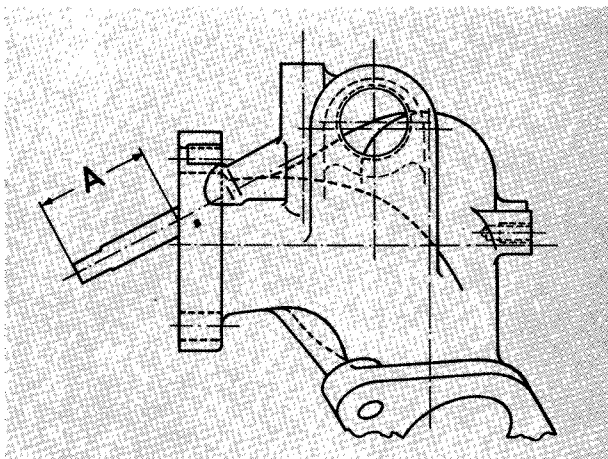

Lossa avgasgrenröret från avgasröret och cylinderlocket.

Monteringsanvisning: Observera packningarnas monteringslägen.

Ett inblåsningsrör är inskruvat i avgasgrenröret.

Tänk vid utbyte på monteringslängden
 $A = 37 - 1 \text{ mm.}$

+

Tryckreglerinsats

Funktionsprovning

Demontera returblåsningssystemet.

Tryck handflatan lätt mot tryckreglerinsatsen.

Övertrycksventilen måste öppnas vid 1 700 - 2 000 r/min.

Övertrycksventilen öppnar tidigare: Fel på tryckreglerinsatsen.

Övertrycksventilen öppnar vid högre motorvarvtal: Byt luftpumpen.

Lyft ut tryckreglerinsatsen med två skruvmejslar.

+

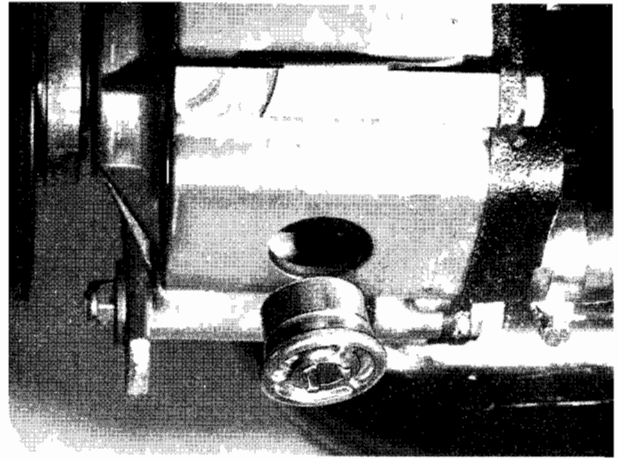

Luftpump

Demontera samtliga slangar.

Lossa luftpumpen från hållaren och spännbygel.

Monteringsanvisning: Drag bultarna (1) med 4,5 kpm.

+

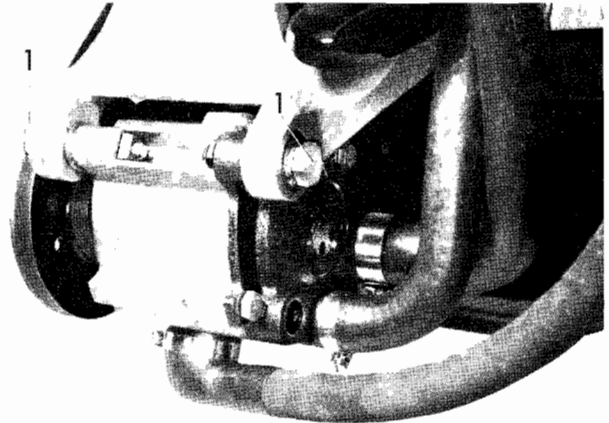

Kontrollera lagerbussningarna och byt ut dem vid behov.

+

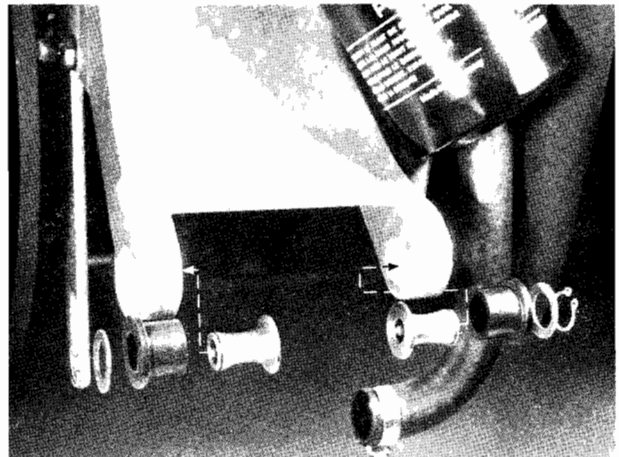

Kilremmen skall spännas så att den kan tryckas ned 5 - 10 mm.

OBS: Använd inte några hävstänger för att spänna remmen.

+

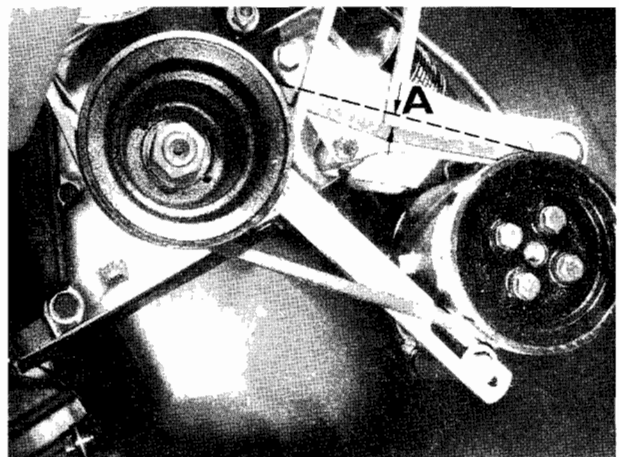

AVGASKONTROLLUTRUSTNING - Utförande med luftpump

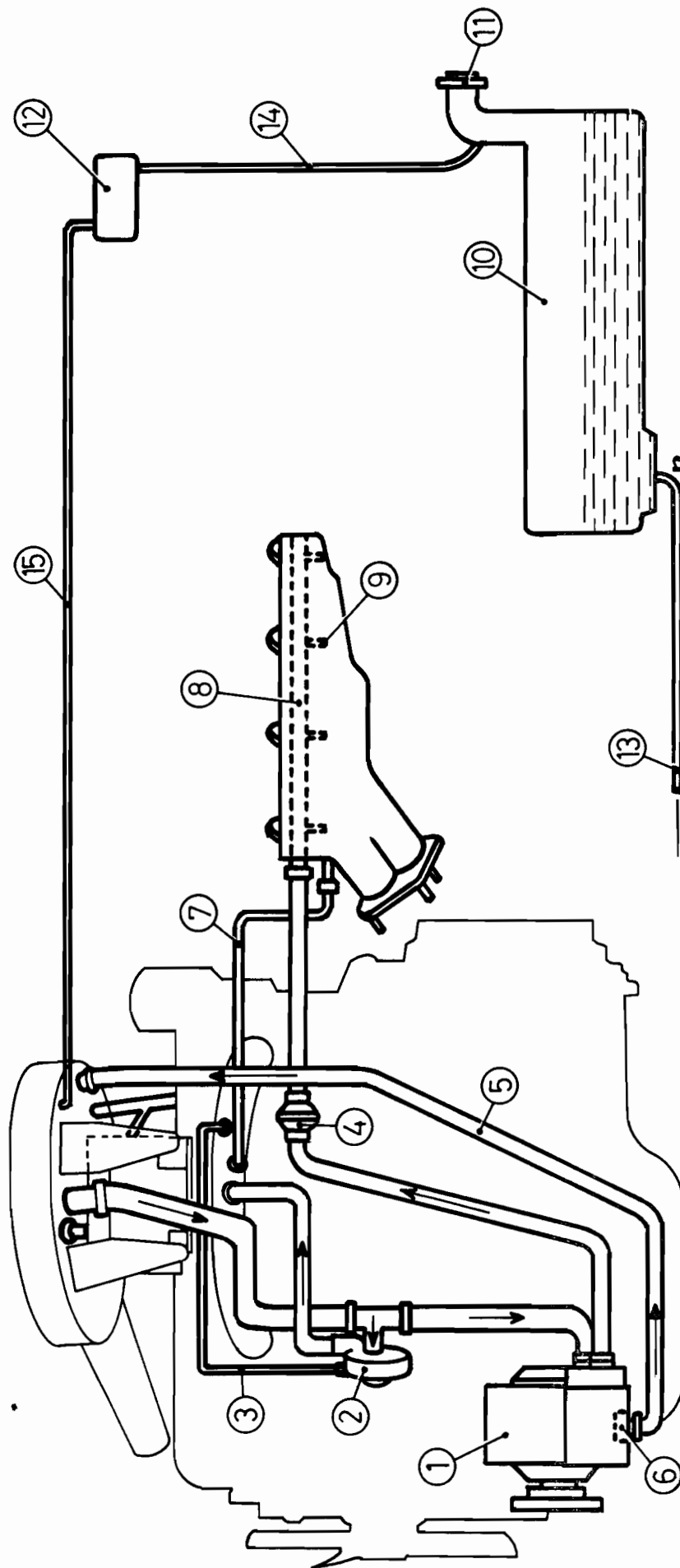

- | | | |
|--|-----------------------|-----------------------------------|
| 1. Luftpump | 6. Tryckreglerinsats | 11. Tanklock utan ventilationshål |
| 2. Styrventil | 7. Avgasreturledning | 12. Utjämningsbehållare |
| 3. Styrledning | 8. Luftfördelningsrör | 13. Bränsleledning |
| 4. Backslagsventil | 9. Inblåsningrör | 14. Ventilationsledning |
| 5. Returbläsledning för överskottsluft | 10. Bränsletank | 15. Rengöringsledning |